



**U.S.A./CANADA/AUSTRALIA**

EN Instructions for use

ES Instrucciones de uso

FR Notice d'emploi

**duette sw**

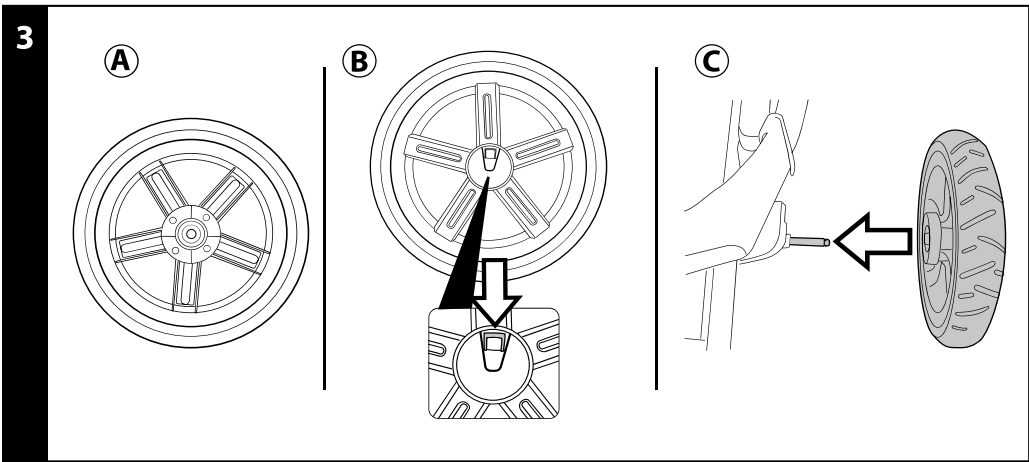
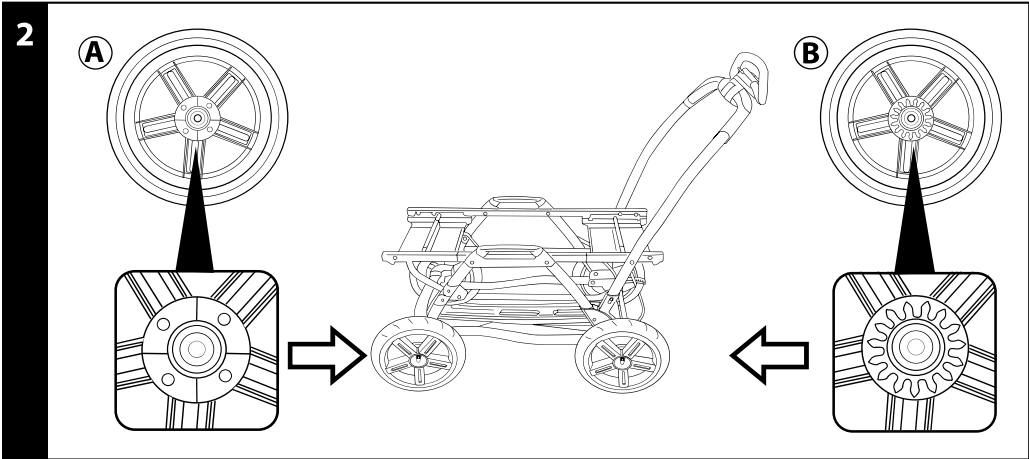
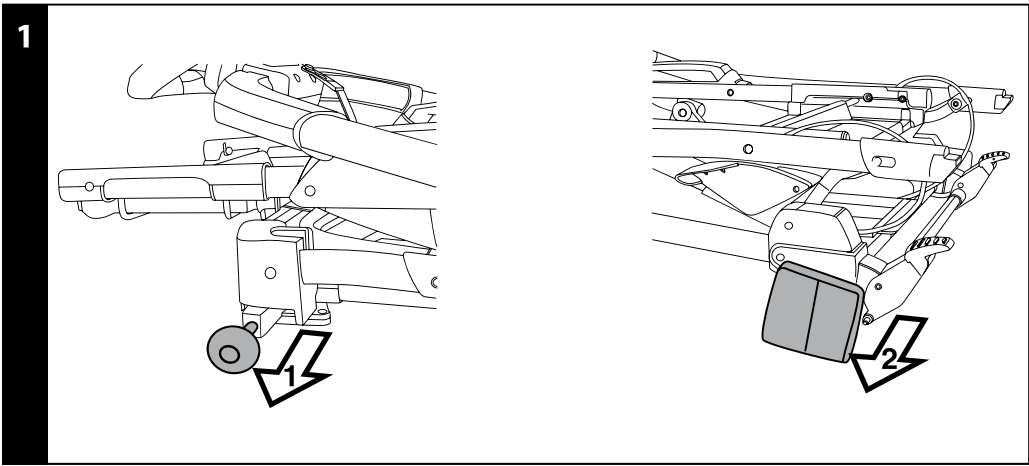

4

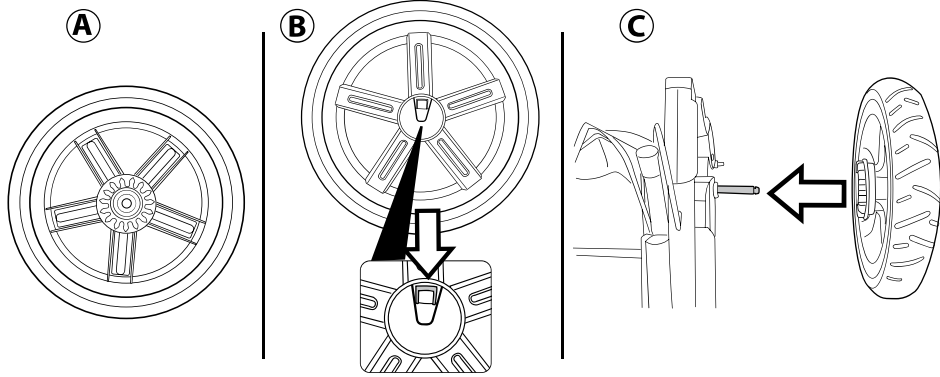

5

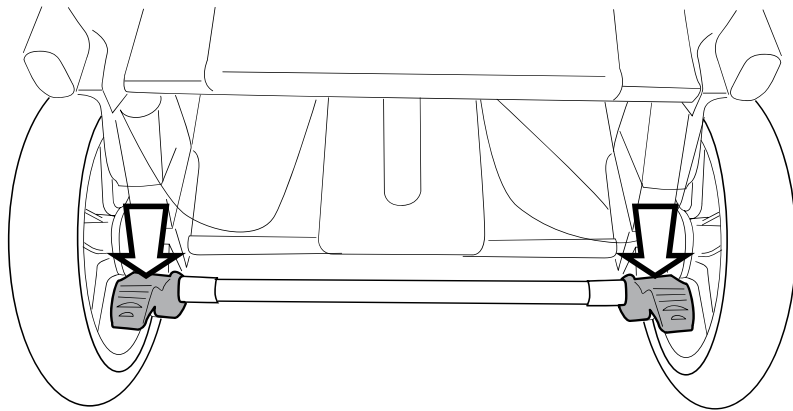

6

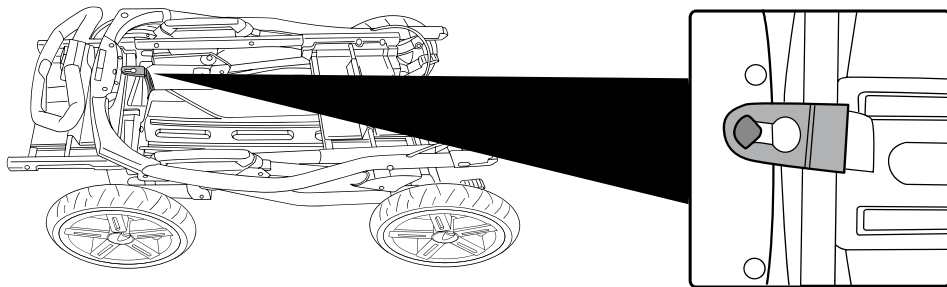

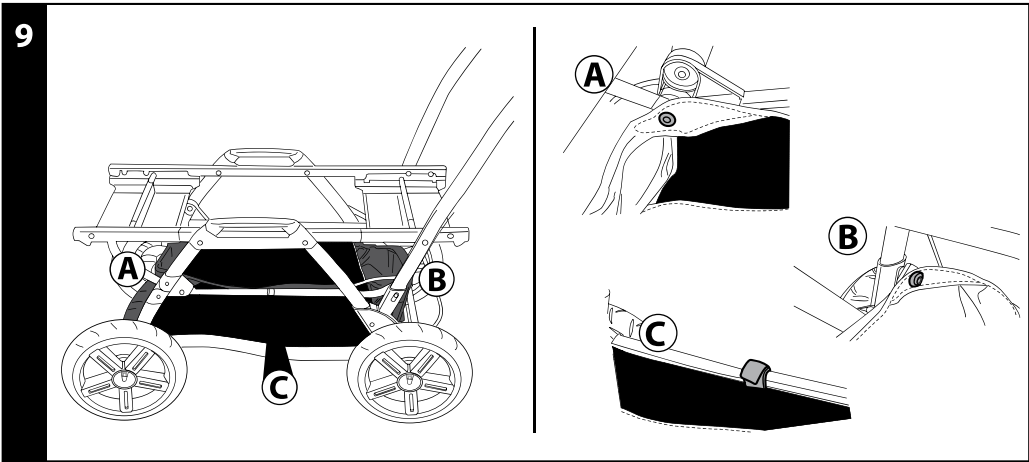
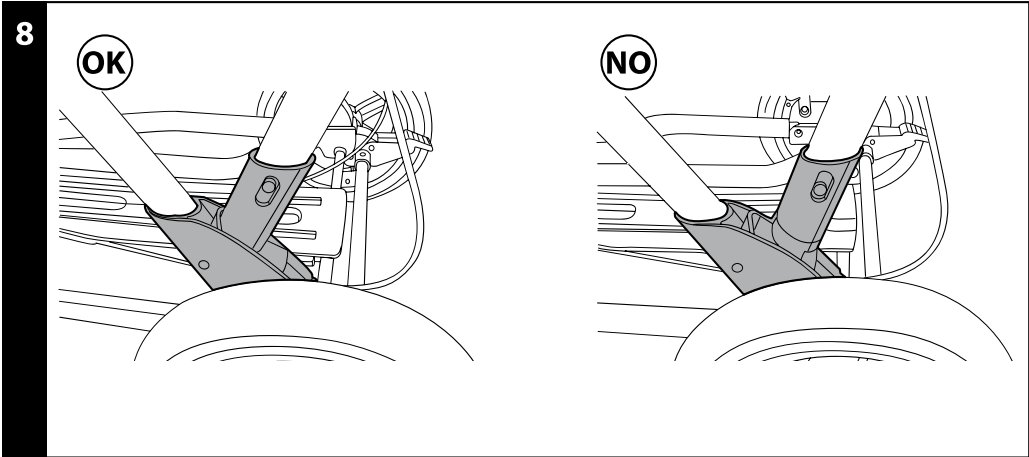
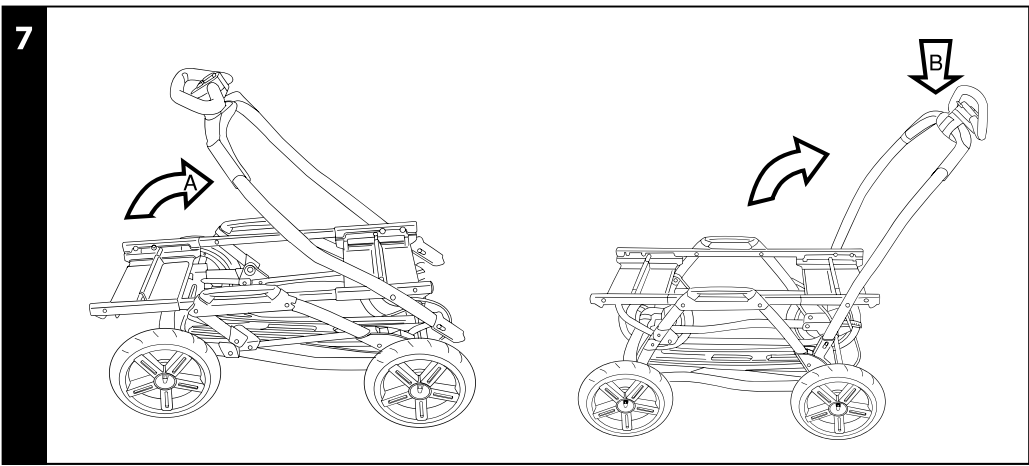

10

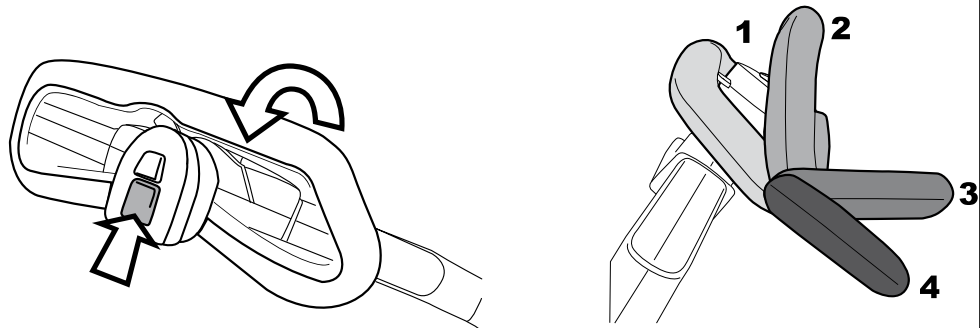

11

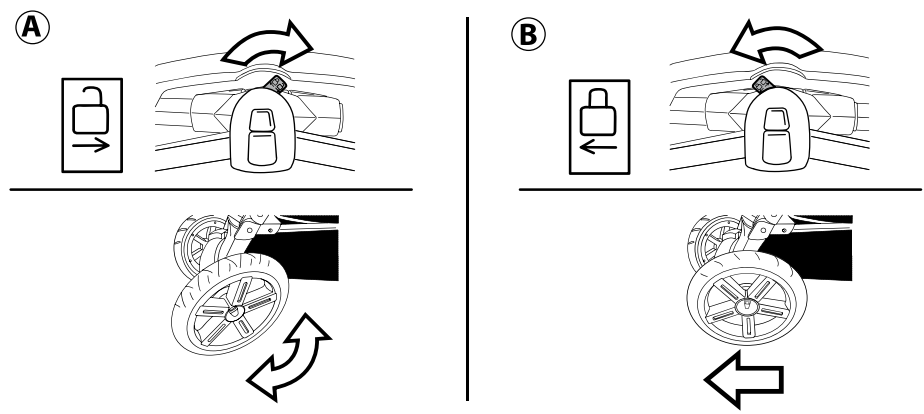

12

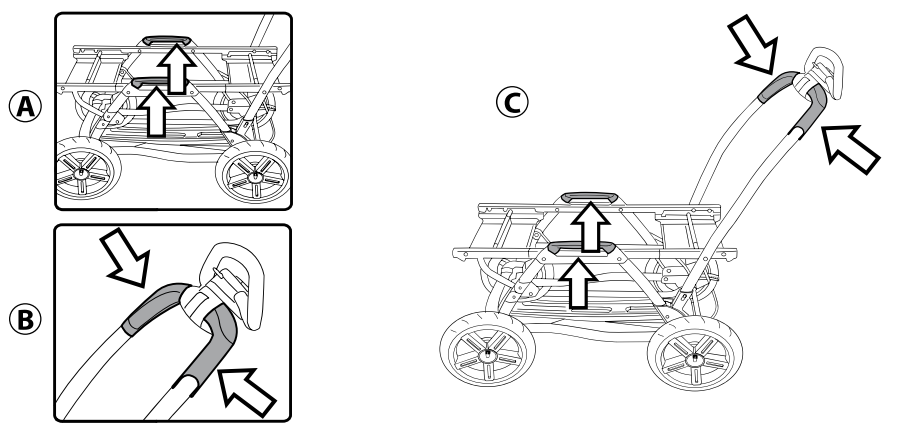

13

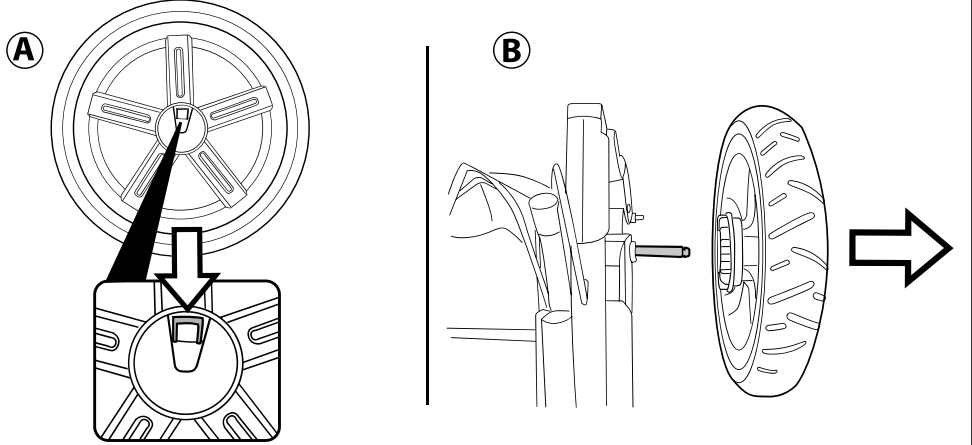

14

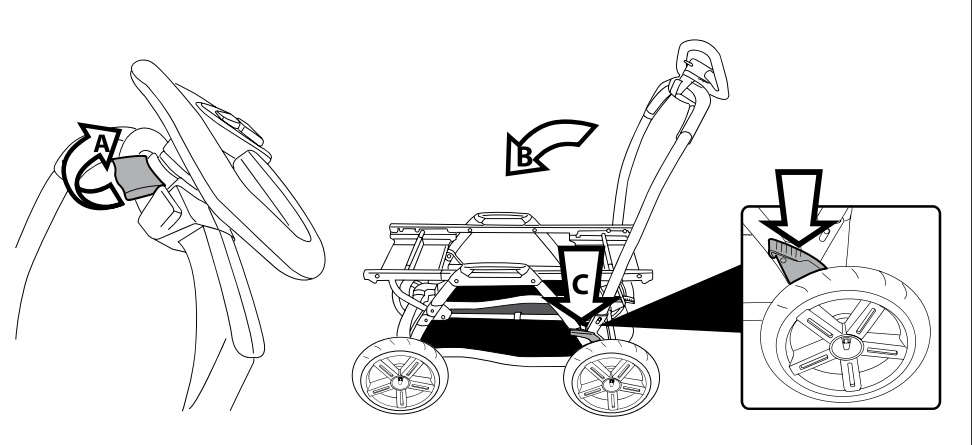

15

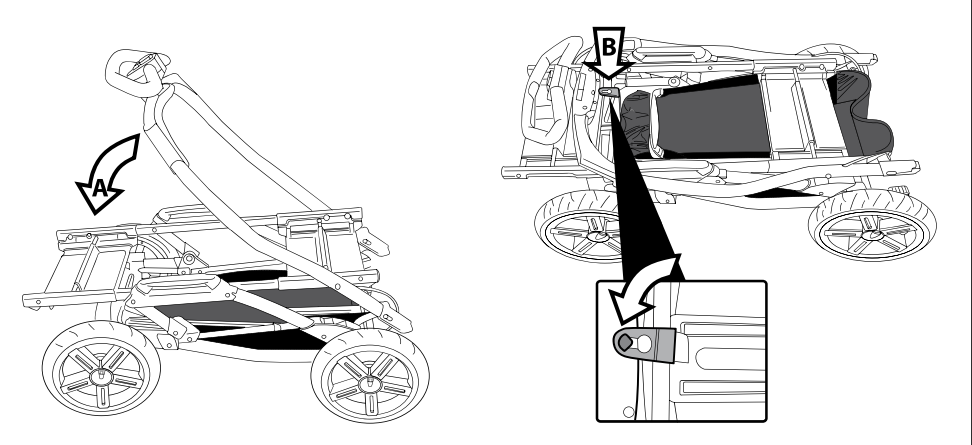

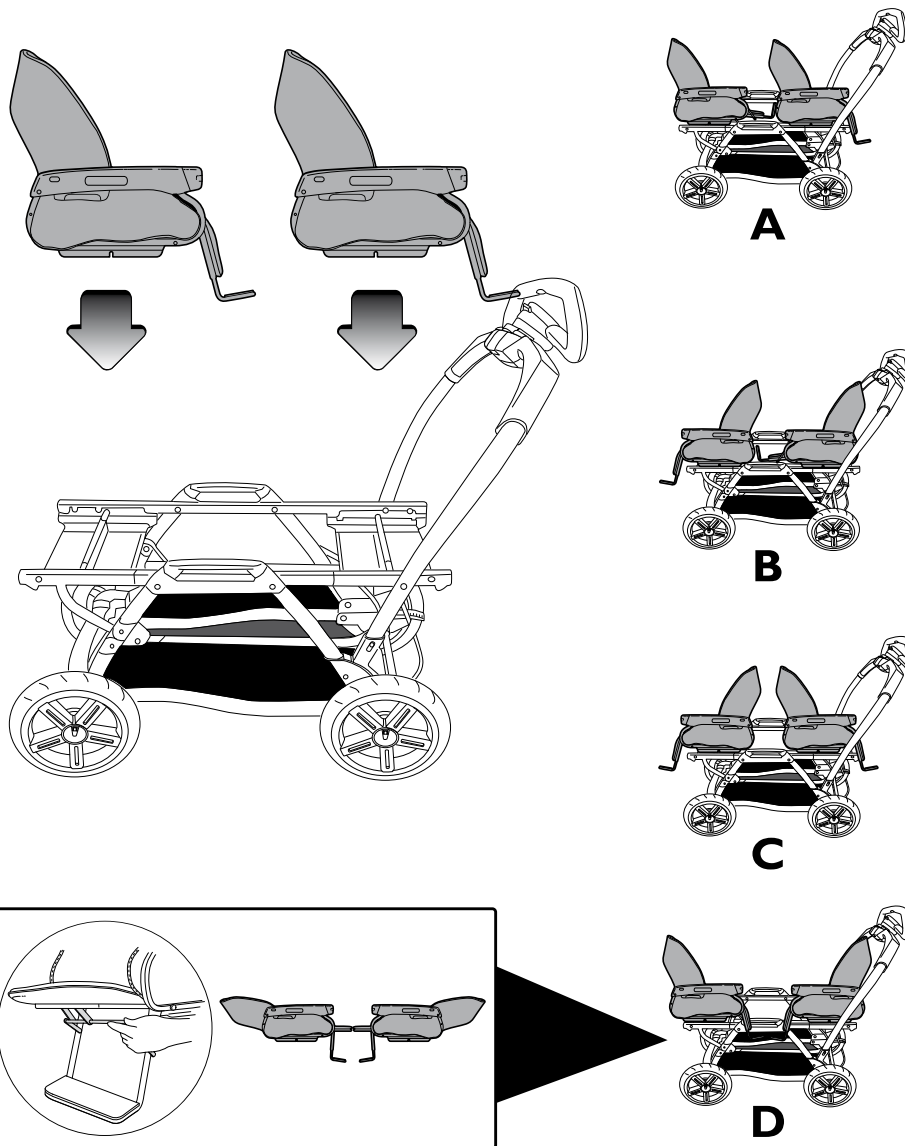

16 Ganciomatic System: 2 Seat Unit

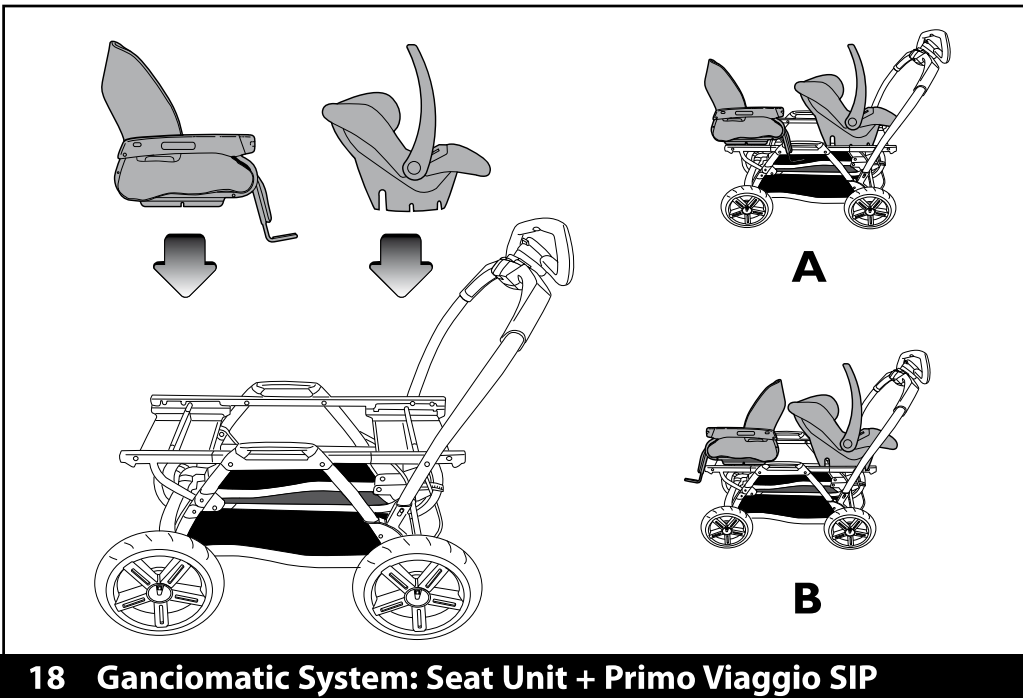
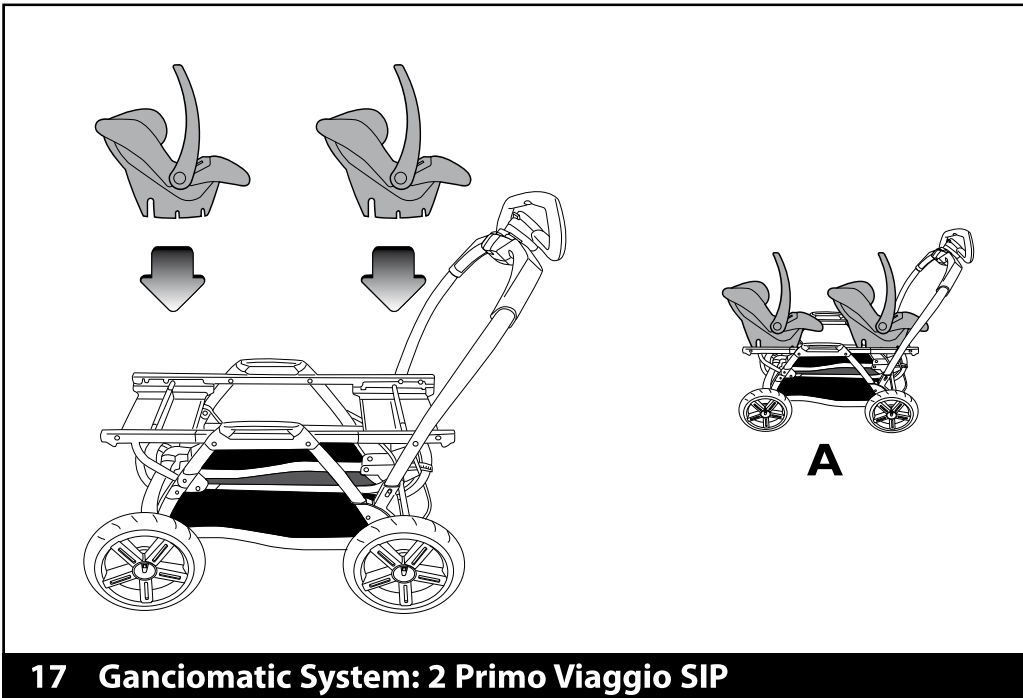

# Duette SW

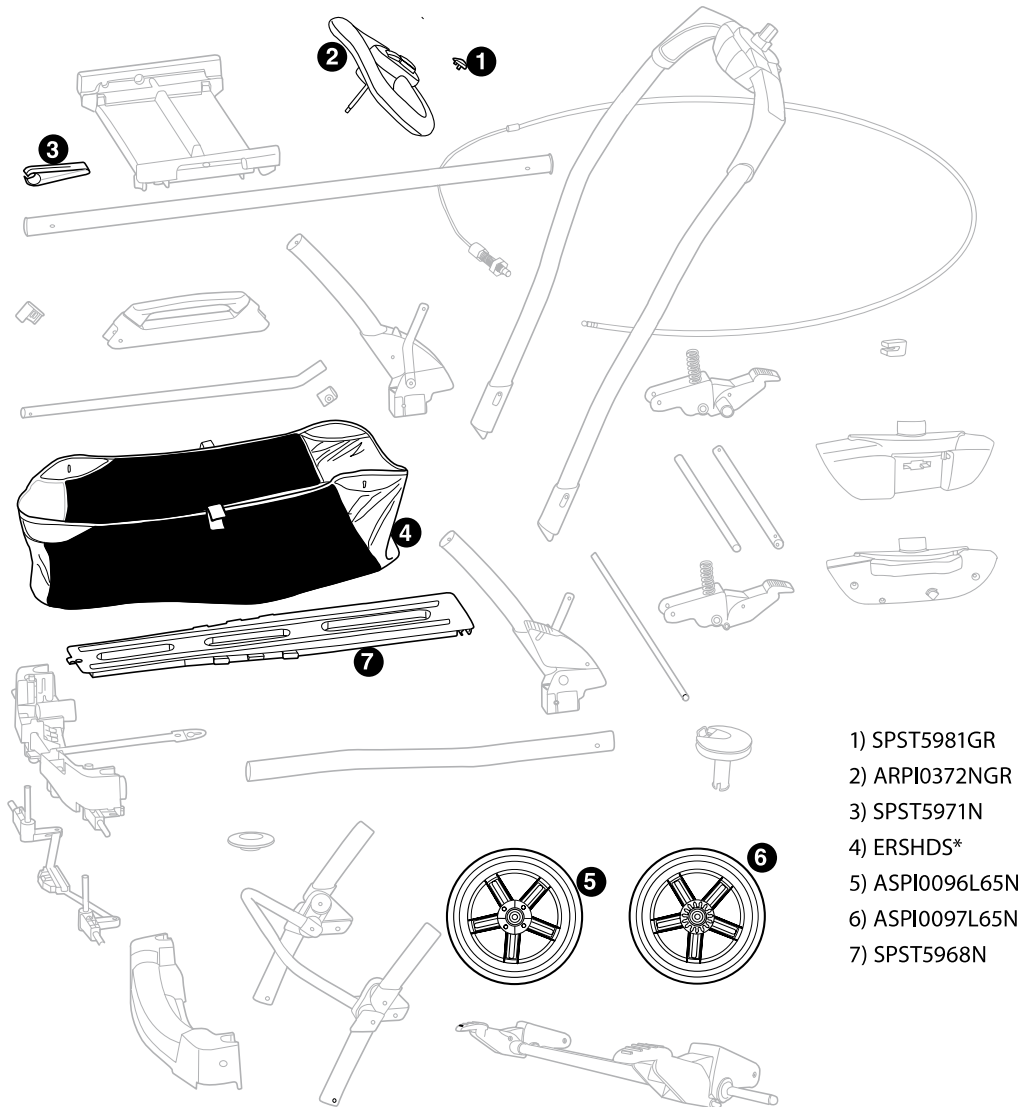

- 1) SPST5981GR
- 2) ARPI0372NGR
- 3) SPST5971N
- 4) ERSHDS\*
- 5) ASPI0096L65N
- 6) ASPI0097L65N
- 7) SPST5968N

EN• Spare parts available in different colours to be specified when ordering.  
 ES• Repuestos disponibles en otros colores que se especificarán en el pedido.  
 FR• Pièces de rechange disponibles en plusieurs couleurs à spécifier dans la demande.

# FR Français

Merci d'avoir choisi un produit Peg-Pérego.

## **AVERTISSEMENT**

**IMPORTANT : LIRE CES INSTRUCTIONS AVEC ATTENTION ET LES CONSERVER POUR TOUTE RÉFÉRENCE FUTURE. LA SÉCURITÉ DE L'ENFANT POURRAIT ÊTRE MENACÉE SI CES INSTRUCTIONS NE SONT PAS SUIVIES.**

- CE PRODUIT A ÉTÉ CONÇU POUR DES ENFANTS DONT LE POIDS N'EXCÈDE PAS 20 KG (45 LIVRES) ET LA TAILLE NE DÉPASSE PAS 110 CM (43 POUÇES). LE PANIER A ÉTÉ CONÇU POUR SUPPORTER DES CHARGES MAXIMALES DE 5 KG (11 LIVRES). LES POCHETTES OU SACS FOURNIS AVEC CE PRODUIT ONT ÉTÉ CONÇUS POUR SUPPORTER DES CHARGES MAXIMALES DE 0,2 KG (0,44 LIVRES).
- LE DÉFAUT D'OBSERVATION DES SPÉCIFICATIONS DU FABRICANT OU L'EMPLOI D'ACCESSOIRES NON APPROUVÉS PAR LE FABRICANT PEUT AFFECTER LA STABILITÉ DU PRODUIT.
- POUR ÉVITER DE GRAVES BLESSURES SUITE À LA CHUTE OU AU GLISSEMENT DE L'ENFANT DU PRODUIT, TOUJOURS UTILISER UNE CEINTURE DE SÉCURITÉ À 5 POINTS COMPLÈTE.
- NE JAMAIS LAISSER L'ENFANT SANS SURVEILLANCE.
- TOUJOURS ACTIONNER LES FREINS LORSQUE LE PRODUIT EST À L'ARRÊT.
- POUR ÉVITER DE GRAVES BLESSURES LORS DU RÉGLAGE DU PRODUIT, S'ASSURER QUE LES MEMBRES DE L'ENFANT NE SONT PAS EN CONTACT AVEC DES PIÈCES EN MOUVEMENT.
- L'ENSEMBLE DES PROCÉDURES DE MONTAGE ET D'UTILISATION DOIT ÊTRE EFFECTUÉ PAR UN ADULTE.
- NE PAS SOULEVER LA POUSETTE PAR LA BARRE FRONTALE. ELLE N'A PAS

ÉTÉ CONÇUE POUR SUPPORTER DES CHARGES.

- S'ASSURER QUE LA POUSETTE EST CORRECTEMENT OUVERTE ET BLOQUÉE DANS LA POSITION CONVENANT À SON UTILISATION.
- CONTRÔLER QUE LE SIÈGE ENFANT OU LE LANDAU EST CORRECTEMENT ACCROCHÉ À LA POUSETTE.
- NE PAS UTILISER CE PRODUIT À PROXIMITÉ DE MARCHES OU D'ESCALIERS; PRÊTER ATTENTION À LA MANIPULATION DU PRODUIT DANS DES ESCALIERS OU DES ESCALATORS.
- NE PAS UTILISER LE PRODUIT SI DES PIÈCES SONT MANQUANTES OU CASSÉES.
- NE PAS UTILISER PRÈS DU FEU OU D'UNE FLAMME DIRECTE.
- L'ENFANT POURRAIT GLISSER À TRAVERS LES PASSAGES DE JAMBES ET S'ÉTRANGLER; NE JAMAIS UTILISER DANS LA POSITION LANDAU INCLINÉE À MOINS QUE LE SYSTÈME DE REPOSE-PIED NE SOIT COMPLÈTEMENT INSTALLÉ/EN PLACE (SE REPORTER AU MANUEL D'INSTRUCTIONS POUR UNE UTILISATION CORRECTE).

## **REMARQUE**

CET ARTICLE REMPLIT LES CONDITIONS REQUISES PAR LA NORME ASTM F833 ET RÉVISIONS RÉCENTES OU SATISFAIT À DES CONDITIONS PLUS SÉVÈRES.

## **INSTRUCTIONS D'UTILISATION**

- 1 **MONTAGE DES ROUES** : retirer les quatre embouts de protection (deux ronds et deux carrés) du châssis encore fermé, comme indiqué sur la figure.
- 2 **ATTENTION** : distinguer les roues avant (fig. A) des roues arrière (fig. B) en se reportant à la figure.
- 3 Monter les roues avant (voir figure A) sur le châssis fermé. La languette de fixation doit être poussée vers le bas (fig. B). Dans le même

- temps, insérer le moyeu sur l'axe (fig. C). Contrôler que le montage a été correctement effectué en tirant les roues dans la direction opposée.
- 4 Pour monter les roues arrière, caractérisées par des dents noires (fig. A), répéter l'opération précédemment réalisée avec les roues avant (séquences B et C). Contrôler que le montage a été correctement effectué en tirant les roues dans la direction opposée.
- 5 FREIN : pour immobiliser le châssis, abaisser avec le pied la barre de frein située au-dessus des roues arrière, comme l'indiquent les flèches sur la figure.
- 6 OUVERTURE : actionner le frein du châssis encore fermé. Décrocher la languette, comme indiqué sur la figure.
- 7 Relever la poignée arrière dans le sens indiqué par la flèche (fig. A). Pousser la poignée vers le bas et la bloquer en veillant à entendre le déclic final (fig. B).
- 8 Vérifier que l'ouverture a été effectuée correctement en se reportant à la figure.
- 9 PANIER : positionner le panier à la base du châssis, comme indiqué sur la figure, en respectant les six points spécifiques. Boutonner les quatre boutons à l'avant et à l'arrière, comme indiqué sur les détails A et B ; attacher ensuite les deux petits rubans à scratch au montant du châssis, comme indiqué sur le détail C.
- 10 VOLANT : le volant peut être réglé en quatre positions différentes en appuyant sur le bouton indiqué sur la figure, afin de toujours garantir une bonne prise.
- 11 ROUES PIVOTANTES : grâce au volant, il est possible de rendre les roues avant pivotantes. Pour rendre les roues avant pivotantes, déplacer vers la droite le petit levier situé sur le volant, comme indiqué sur la figure A. Pour mettre en position fixe, déplacer vers la gauche le petit levier, comme sur la figure B.
- 12 POIGNÉES LATÉRALES : Le châssis peut se transporter grâce aux poignées latérales (fig. A) et par la poignée arrière (fig. B). Deux personnes sont nécessaires pour le soulever. La figure C indique comment soulever correctement le châssis.
- 13 ENLEVER LES ROUES : tirer vers le bas la languette située au centre de la roue, comme l'indique la flèche de la figure A, et, dans le même temps, tirer la roue vers soi (fig. B).
- 14 FERMETURE : actionner le frein et décrocher les blocs poussettes. Pour refermer le châssis, relever le petit levier situé sur la poignée centrale (fig. A) ; la poignée sera ainsi débloquée et basculera légèrement en avant (fig. B). Appuyer du pied gauche sur le levier de sécurité (fig. C) pour débloquer la poignée.
- 15 Faire basculer la poignée vers le bas (fig. A). Refermer le châssis en accrochant la languette de fermeture au crochet de la poignée (fig. B).

## SYSTÈME GANCIOMATIC

Pratique et rapide, le Système Ganciomatic permet d'accrocher en un seul geste le bloc poussette Primo Giro, le siège-auto Primo Viaggio SIP (vendus séparément) à la Base Ganciomatic du châssis.

Les poser sur la Base Ganciomatic et appuyer des deux mains jusqu'au déclic.

Toujours actionner le frein du châssis avant d'accrocher ou de décrocher les produits (consulter le manuel d'instructions de chaque produit).

### Suivre les indications relatives aux combinaisons de produits.

#### 16 DUETTE + 2 BLOCS POUSSETTES

AVERTISSEMENT : pour maintenir la stabilité du produit, il est recommandé de toujours installer les deux blocs poussettes.

Si, pour une raison particulière, Duette SW, devait être utilisée pour un seul enfant, il est recommandé d'accrocher tout de même les deux blocs poussettes et de s'assurer qu'ils sont bien fixés.

Les figures A, B, C et D montrent les possibilités d'installation des blocs poussettes.

La figure D montre la position allongée, obtenue en abaissant les dossiers et en relevant les repose-pieds des marchepieds, comme indiqué sur la figure.

#### 17 DUETTE + 2 SIÈGES AUTO PRIMO VIAGGIO SIP

La figure A montre comment accrocher les sièges auto (tournés vers les parents)

#### 18 DUETTE + 1 SIÈGE-AUTO PRIMO VIAGGIO SIP ET 1 BLOC POUSSETTE

AVERTISSEMENT : pour maintenir la stabilité du produit, il est recommandé de toujours installer bloc poussette.

Si, pour une raison particulière, Duette SW devait être utilisée avec un seul enfant, il est recommandé d'accrocher tout de même le siège amovible et de s'assurer qu'il est bien fixé.

Les figures A et B montrent comment accrocher les produits.

## **NETTOYAGE ET ENTRETIEN**

**ENTRETIEN DE L'ARTICLE:** protéger l'article des agents atmosphériques (eau, pluie ou neige); une exposition continue et prolongée au soleil pourrait entraîner un changement de couleur de nombreux matériaux; ranger cet article dans un lieu sec.

**NETTOYAGE DU CHÂSSIS:** nettoyer régulièrement les pièces en plastique à l'aide d'un linge humide; ne pas utiliser de solvants ou autres produits similaires. Veiller à ce que toutes les pièces métalliques restent sèches pour prévenir la formation de rouille. Maintenir le bon état de propreté de toutes les pièces mobiles (mécanismes de réglage, mécanismes de fixation, roues, etc.) en enlevant poussière ou sable; graisser avec une huile légère si nécessaire.

## **PEG-PÉREGO S.p.A**

Peg-Pérego podrá aportar en cualquier momento modificaciones a los modelos que se describen en el presente manual por razones técnicas o comerciales.

## **SERVICIO DE ASISTENCIA PEG-PÉREGO**

En cas de perte de pièces ou de rupture de l'une d'elles, utiliser exclusivement des pièces de rechange originales Peg-Pérego. Pour toute réparation, remplacement, informations sur les produits, vente de pièces détachées d'origine et accessoires, contactez le service après-vente Peg Pérego en indiquant, si présent, le numéro de série du produit.

### **CANADA:**

**tel.:** 905.839.3371

**fax:** 905.839.9542

**numéro sans frais:** 1.800.661.5050

**site internet:** [www.pegperego.com](http://www.pegperego.com)

Peg-Pérego se réserve le droit d'apporter à tout moment des modifications aux modèles décrits dans le présent ouvrage, pour des raisons de nature technique ou commerciale.

This document was created with Win2PDF available at <http://www.win2pdf.com>.  
The unregistered version of Win2PDF is for evaluation or non-commercial use only.  
This page will not be added after purchasing Win2PDF.