

CANADA

EN Instructions for use

FR Notice d'emploi



GTS

1

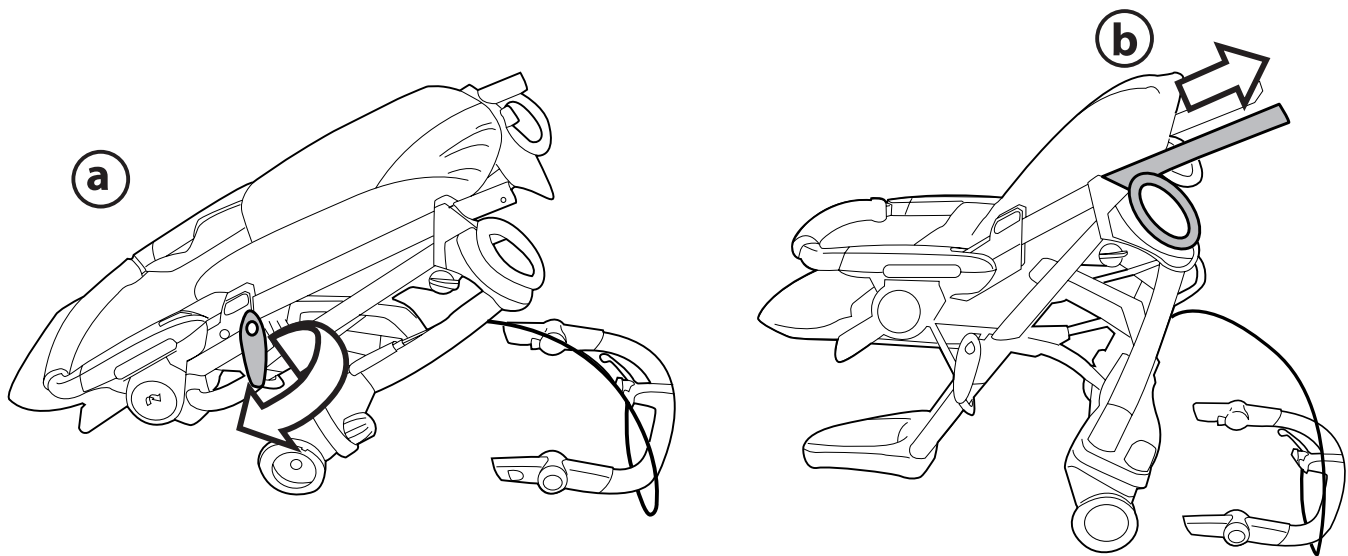

2

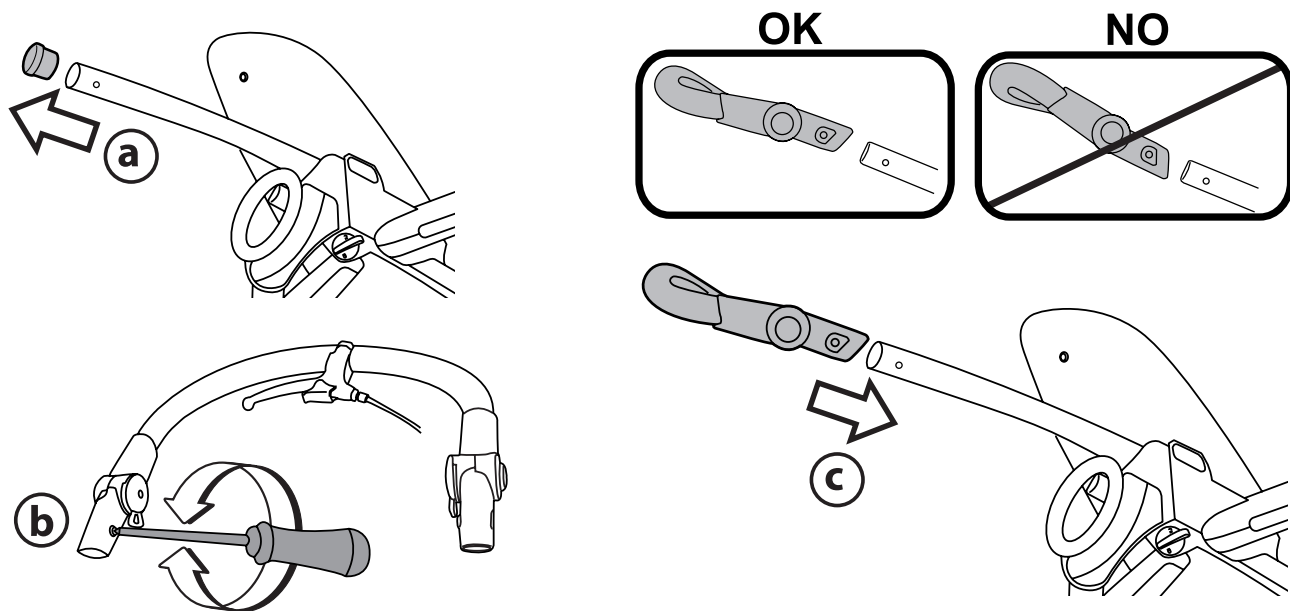

3

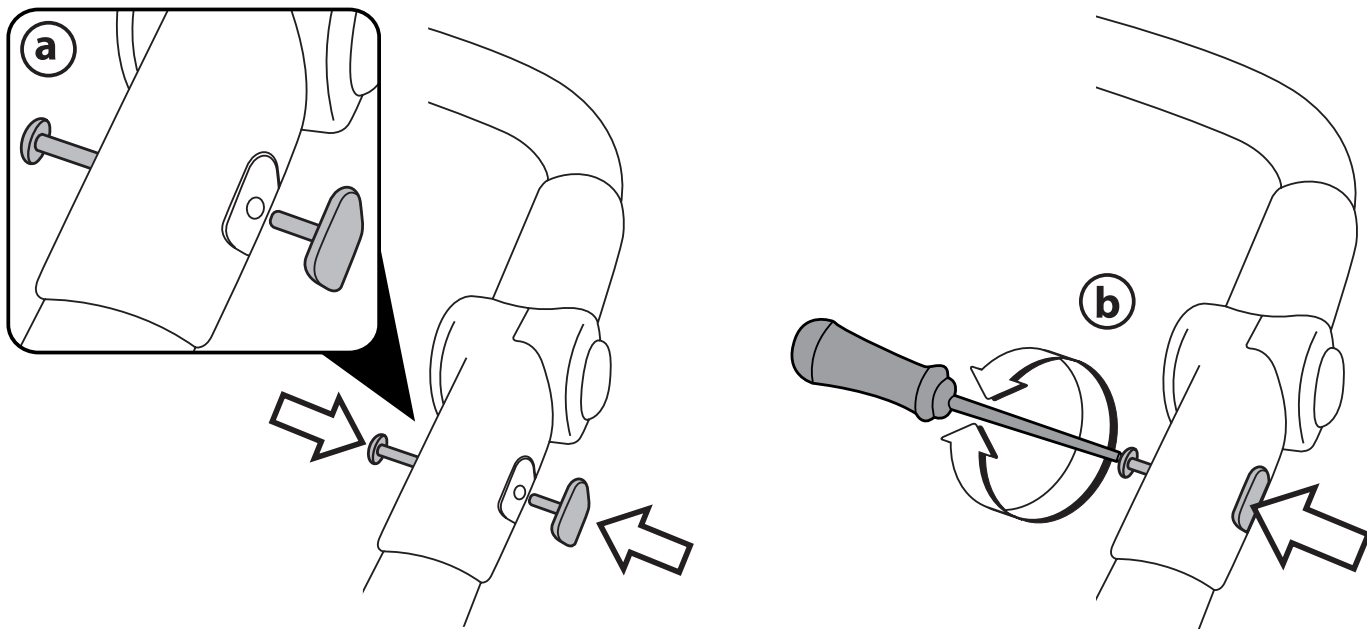

4

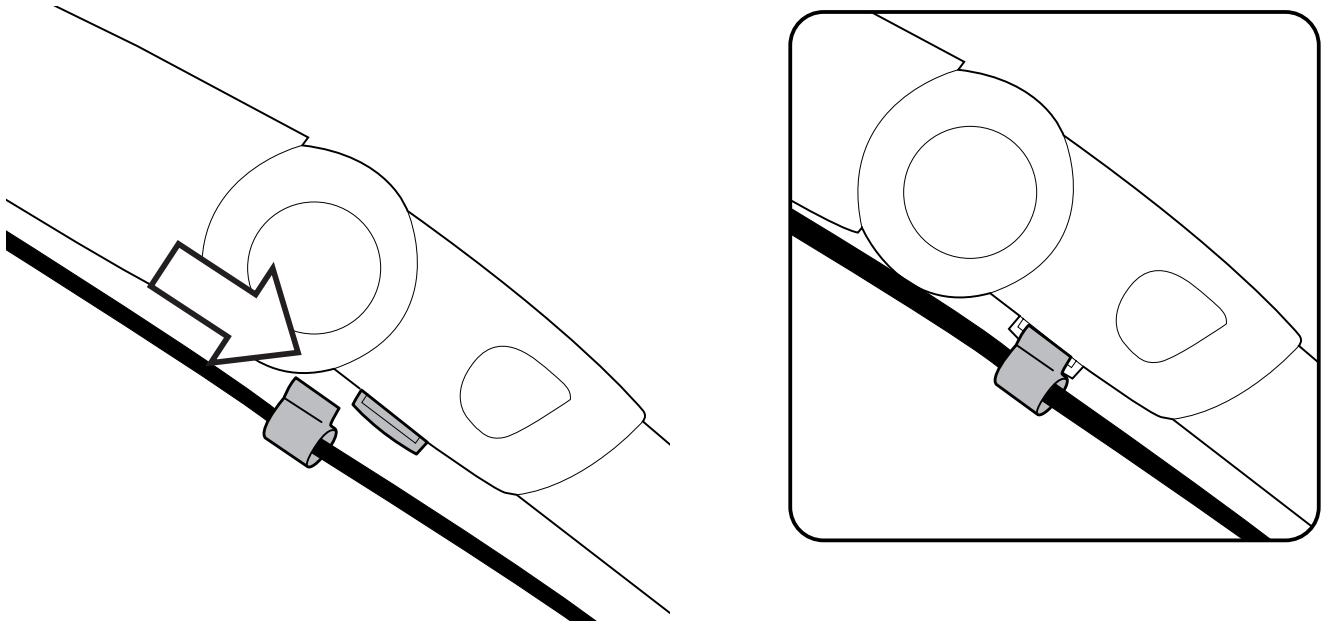

5

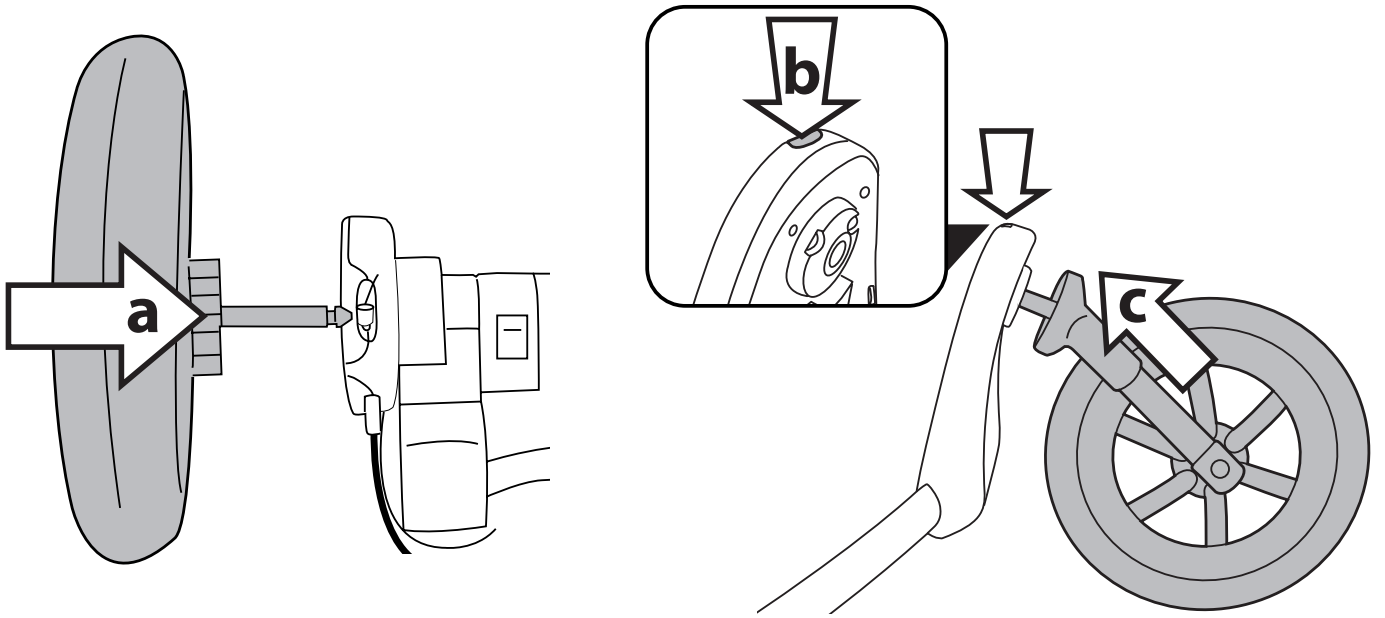

6

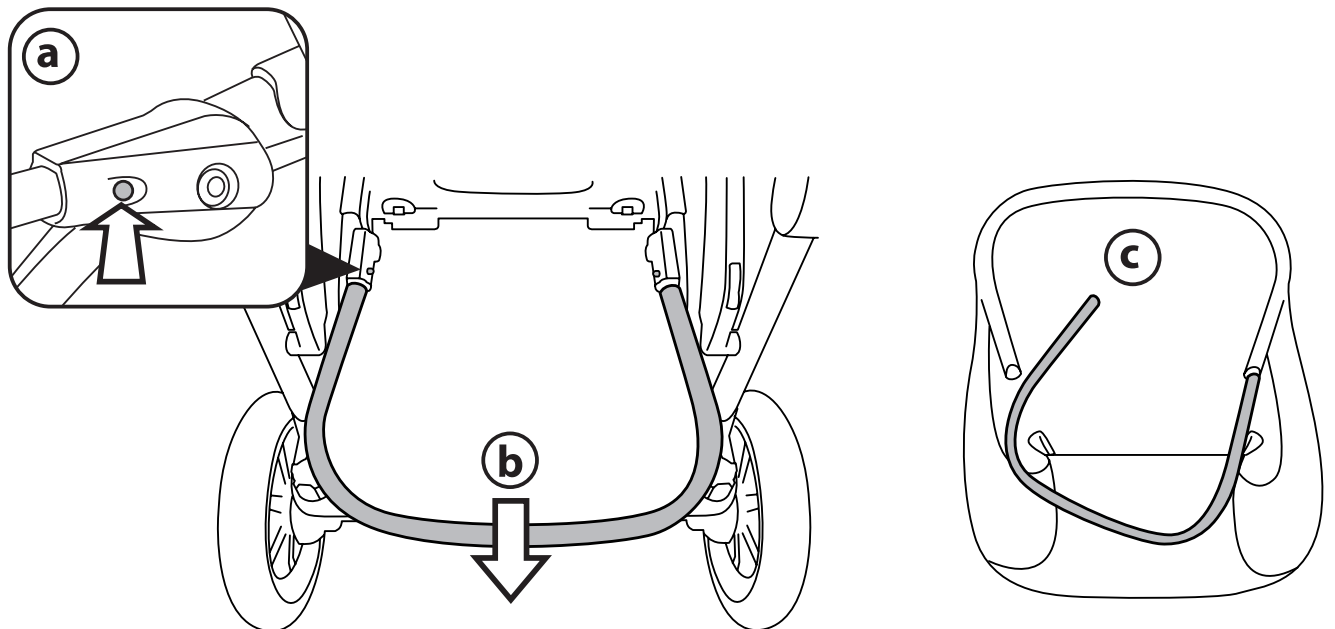

7

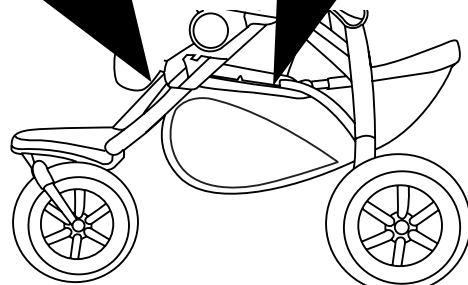
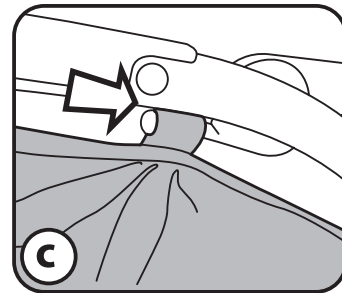
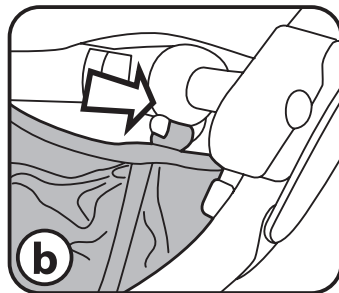
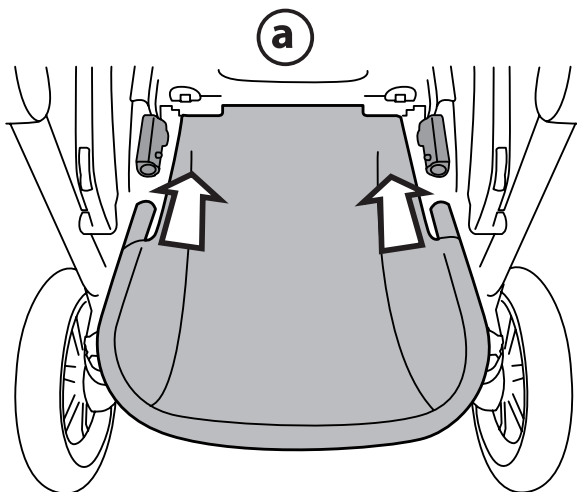

8

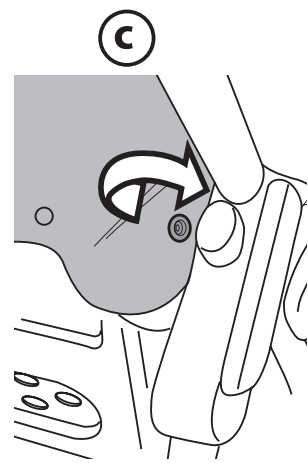
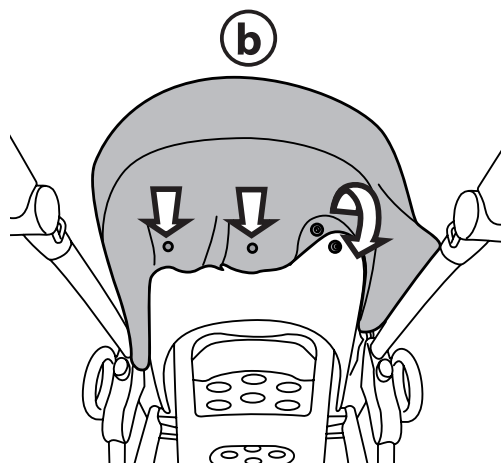
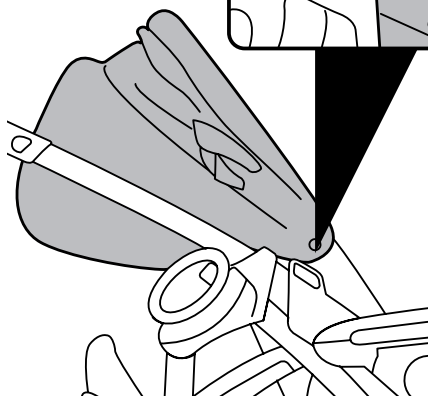
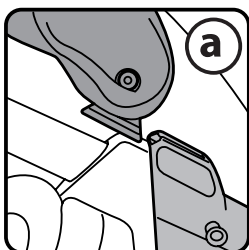

9

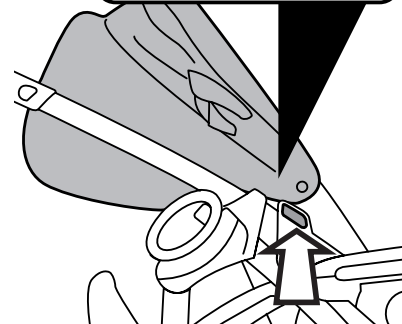
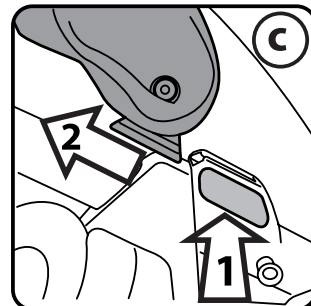
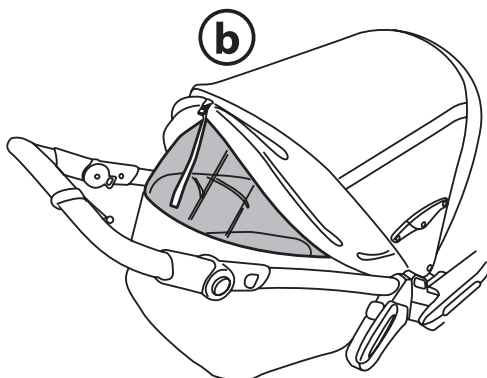
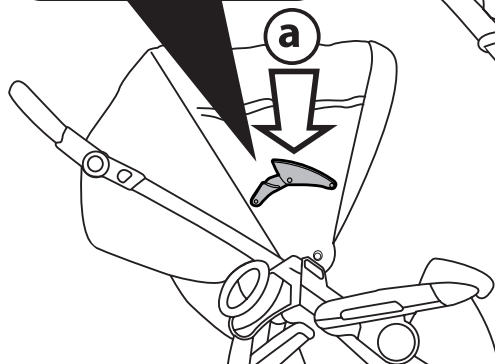
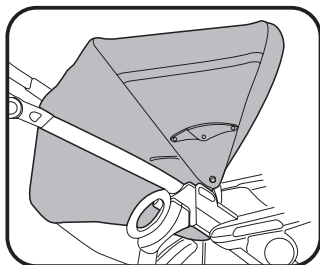

10

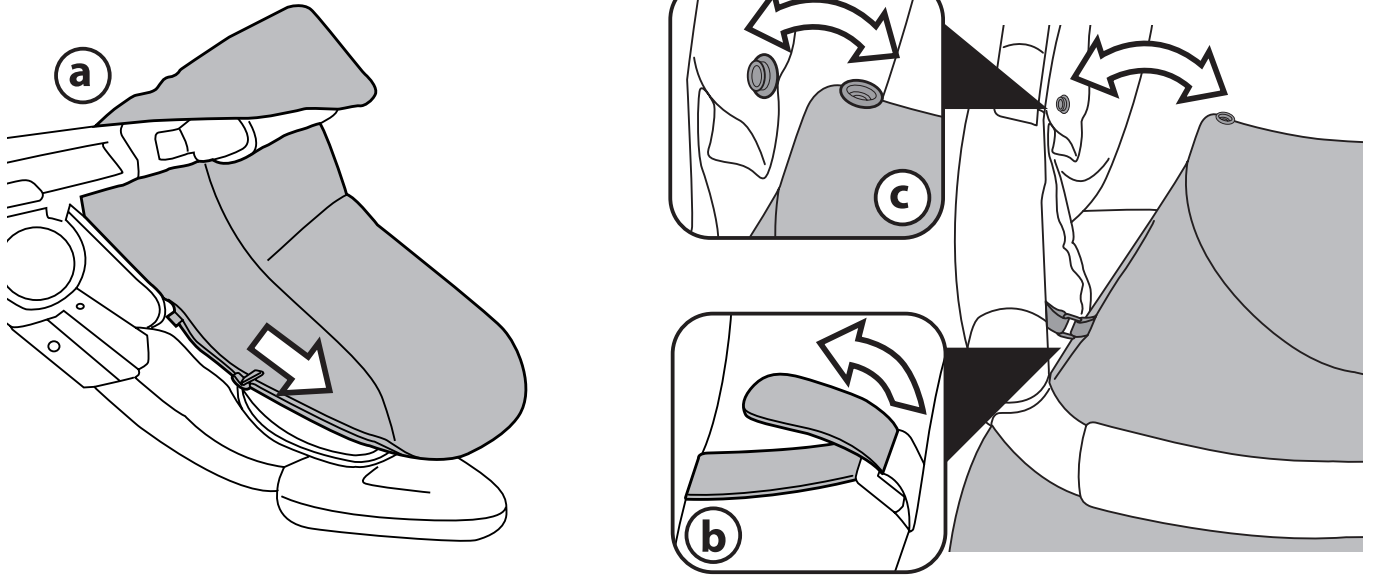

11

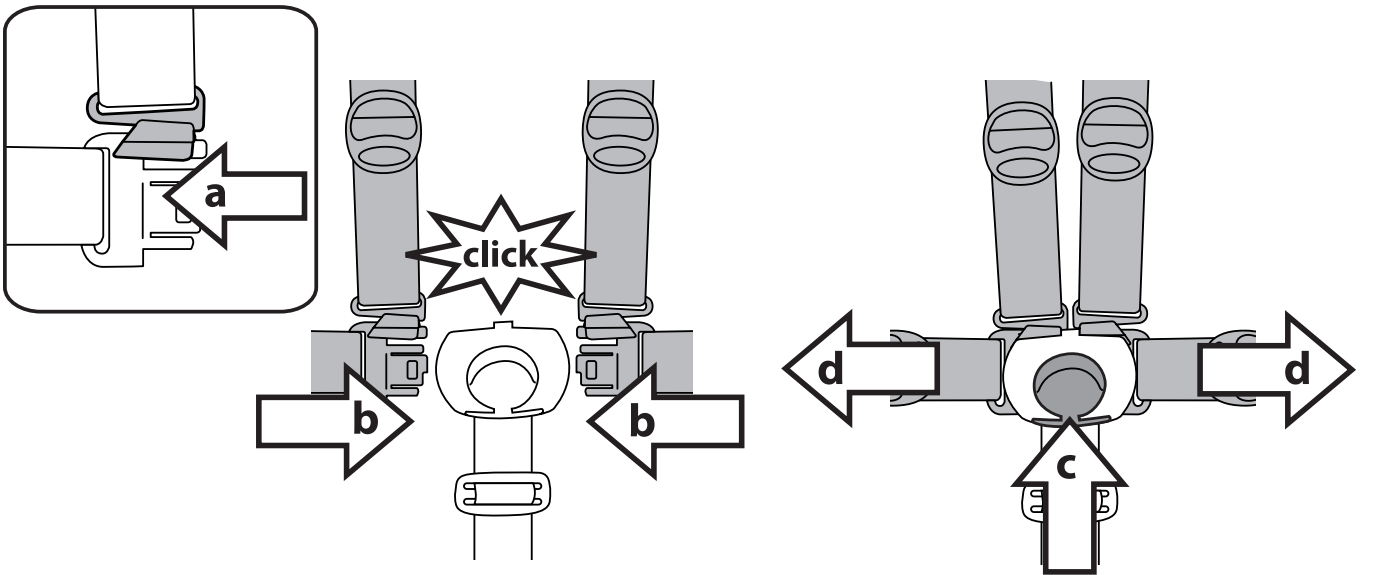

12

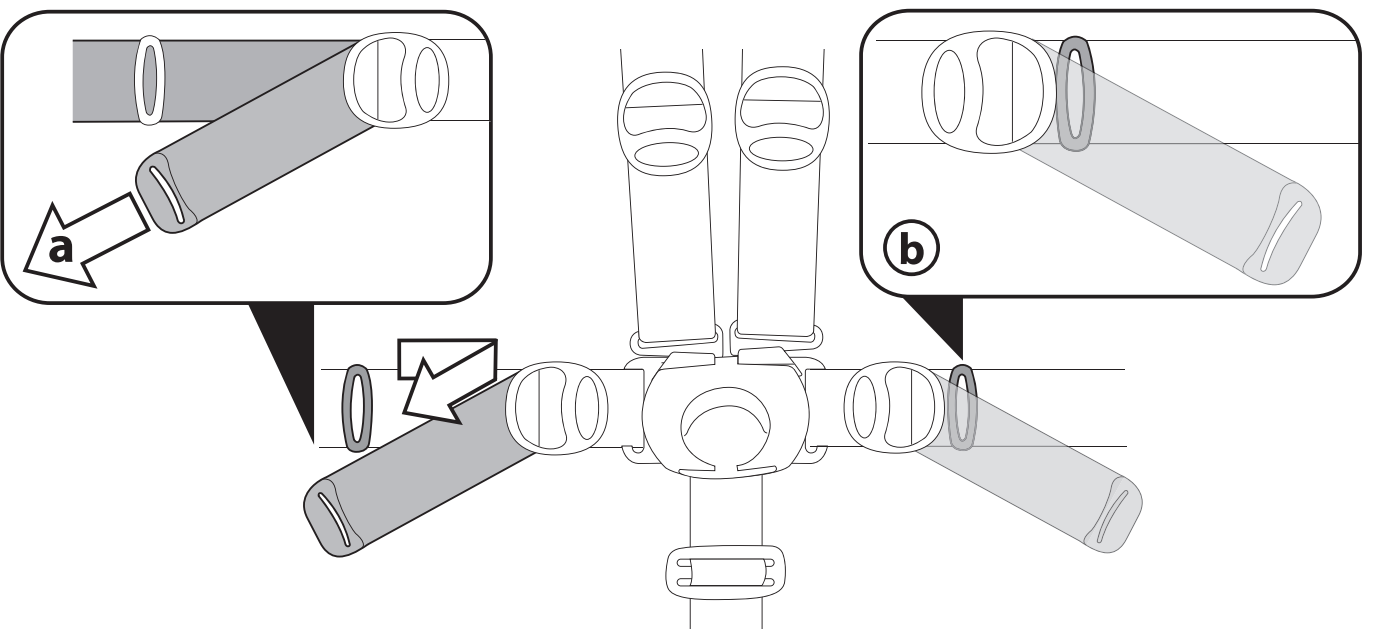

13

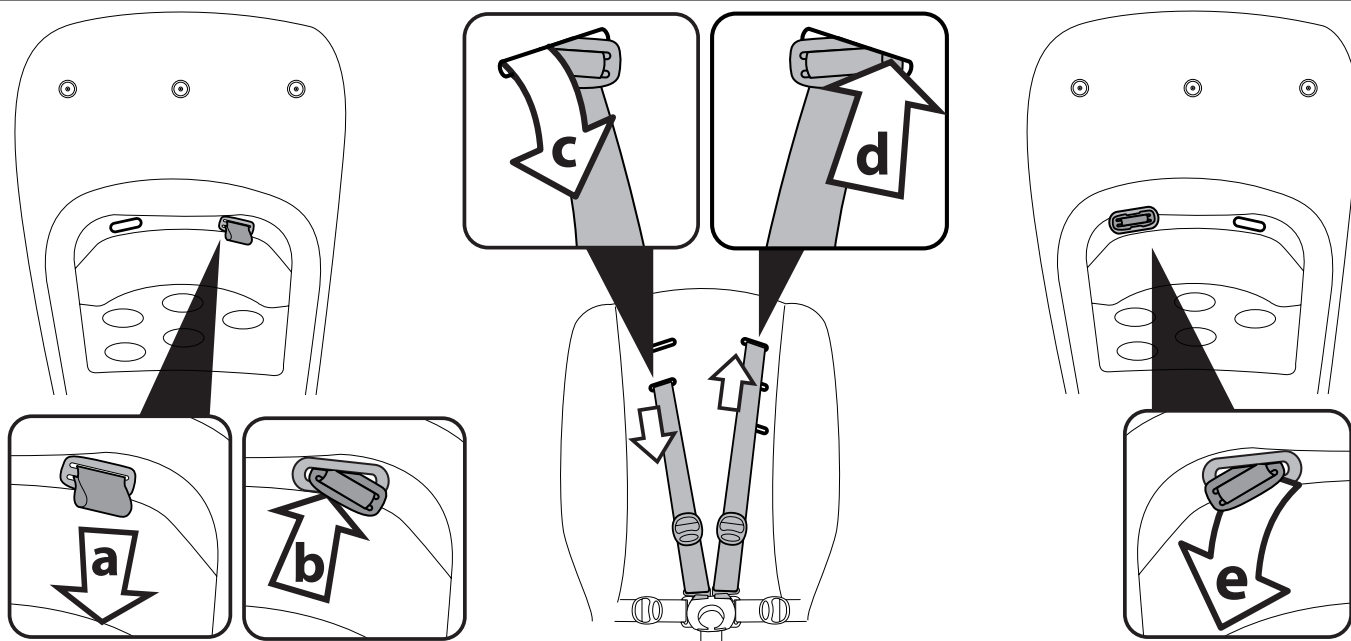

14

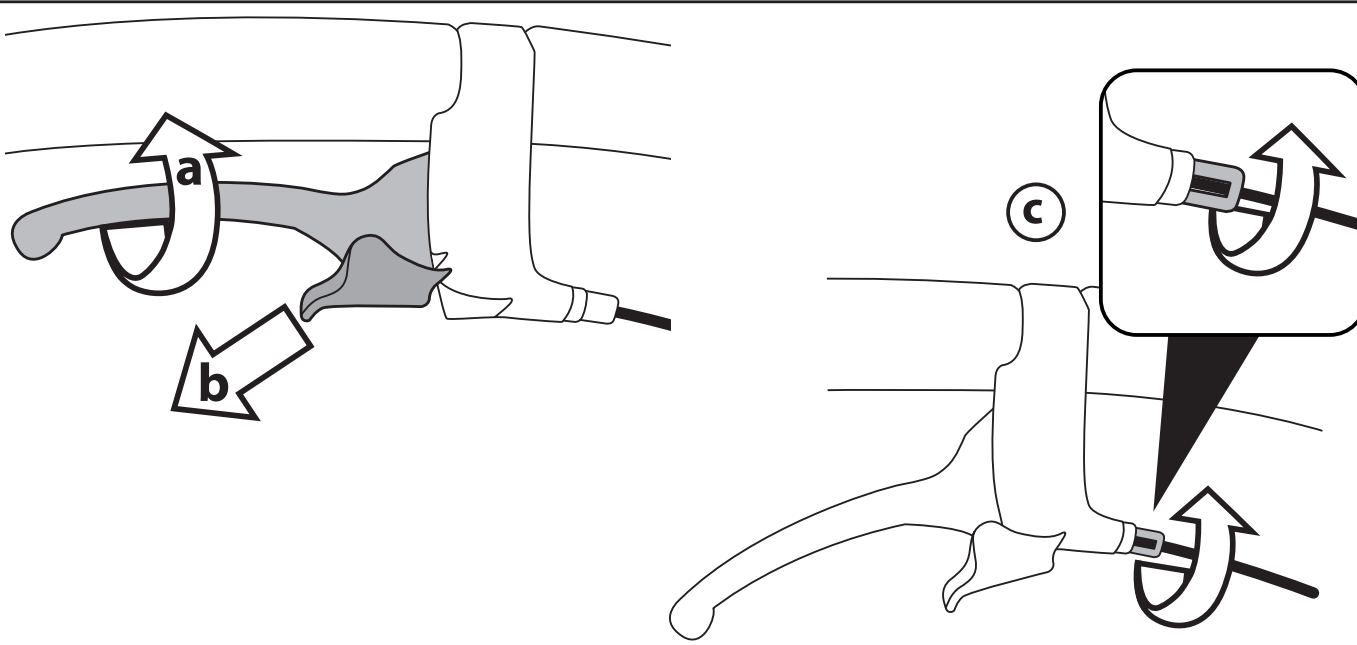

15

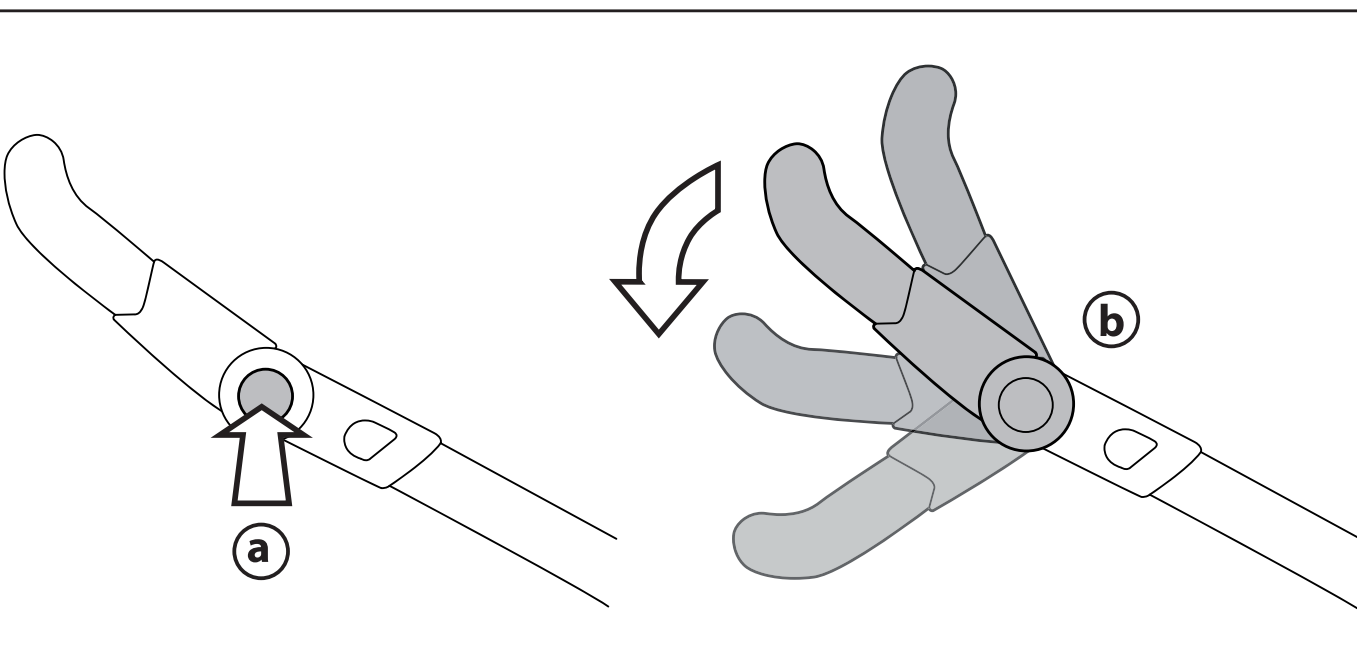

16

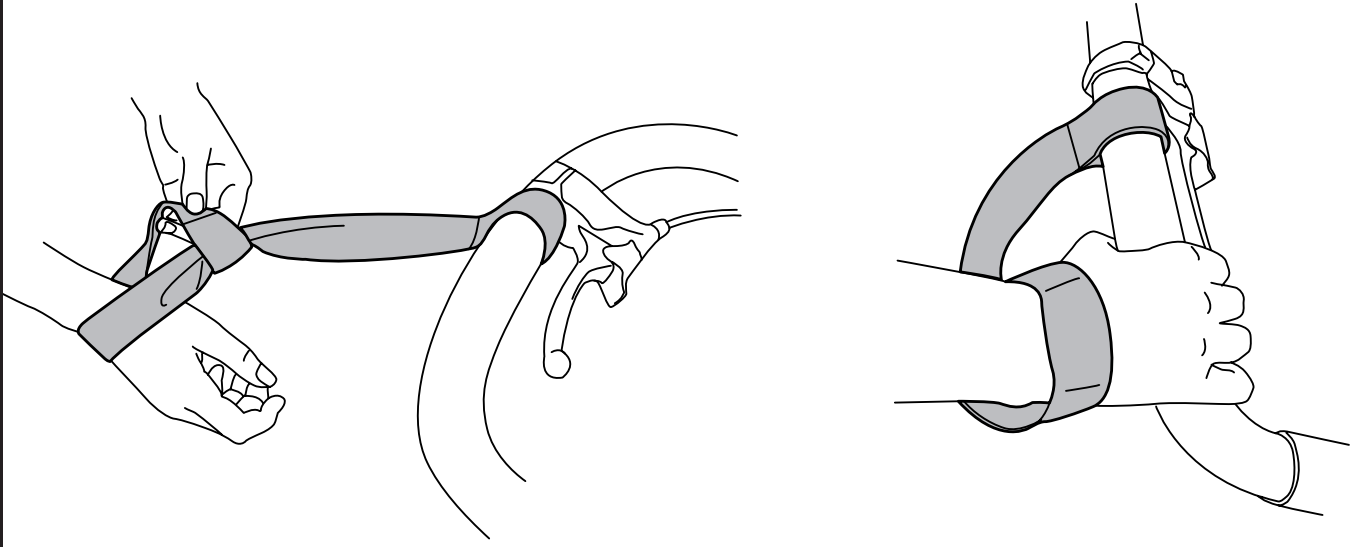

17

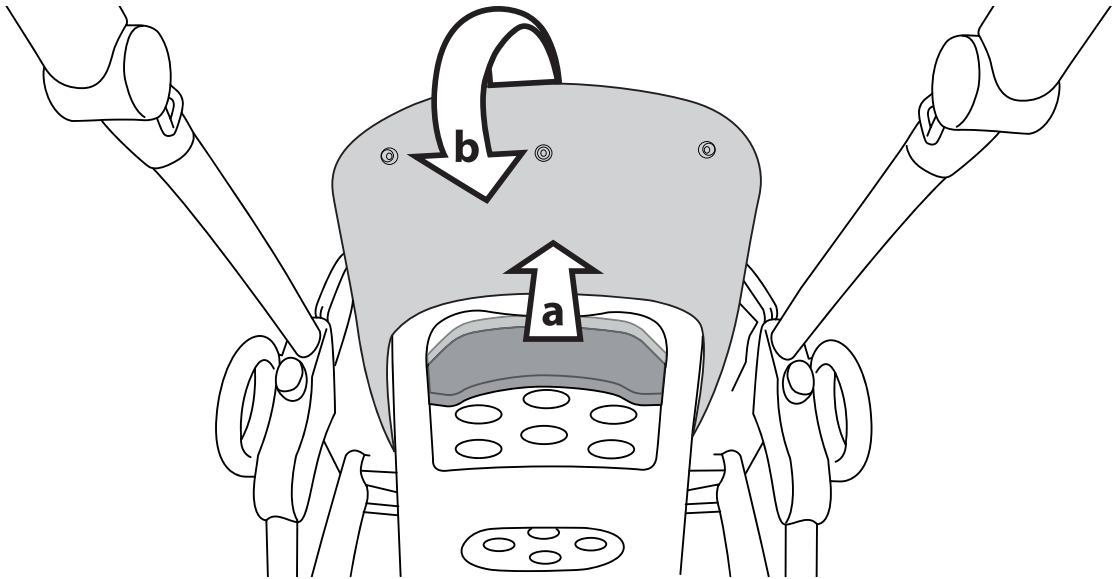

18

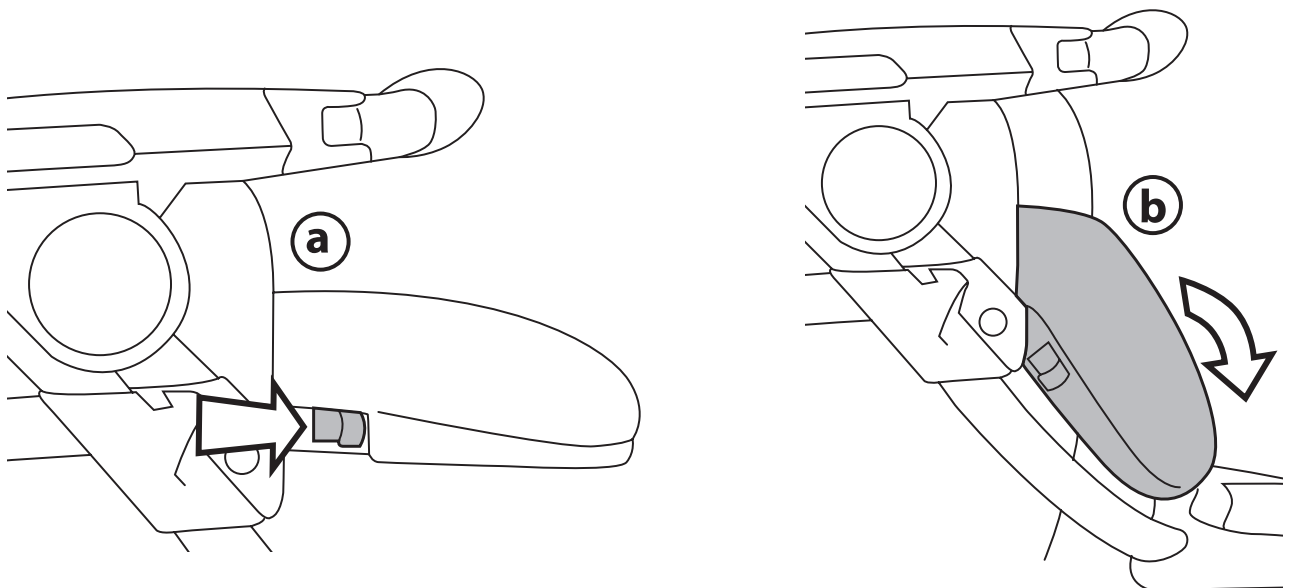

19

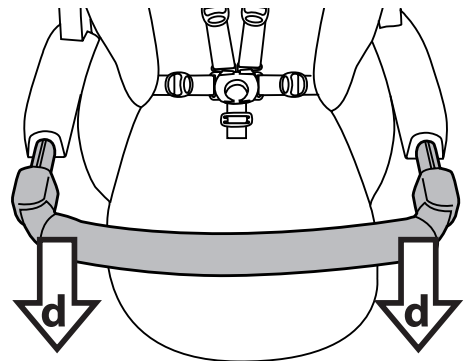
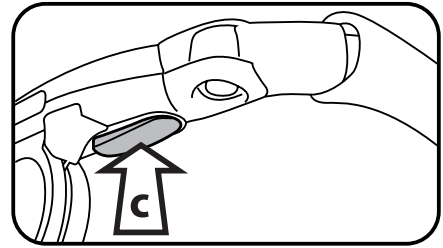
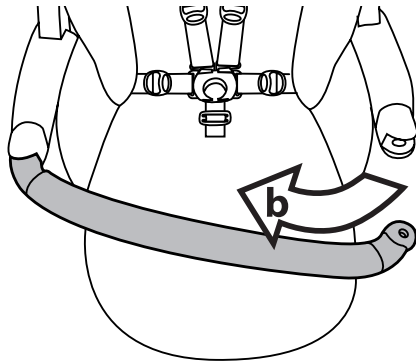
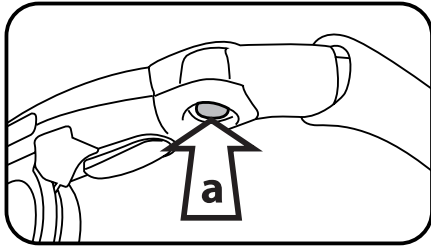

20

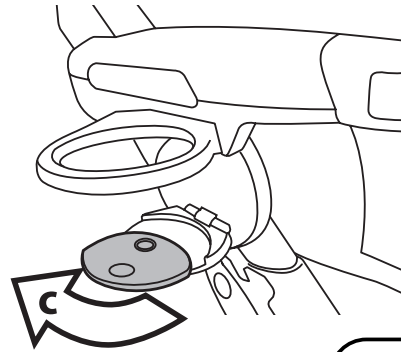
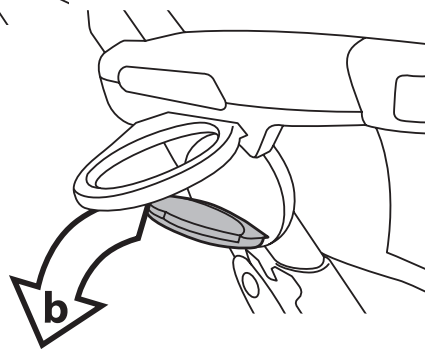
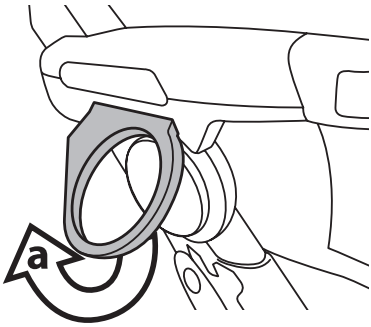

21

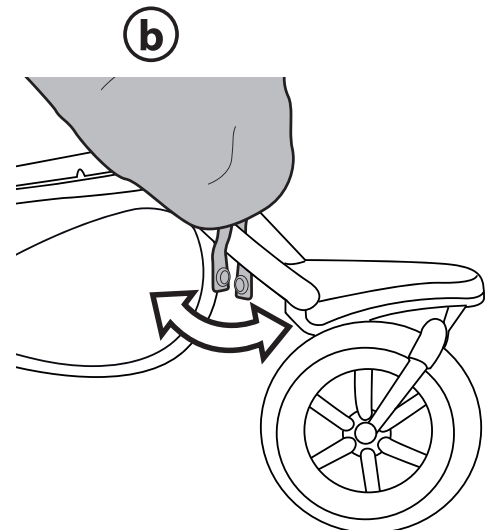
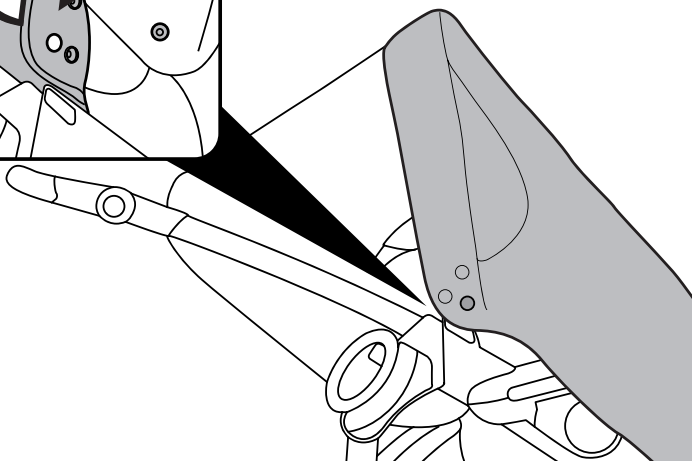
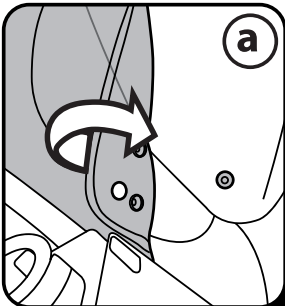

22

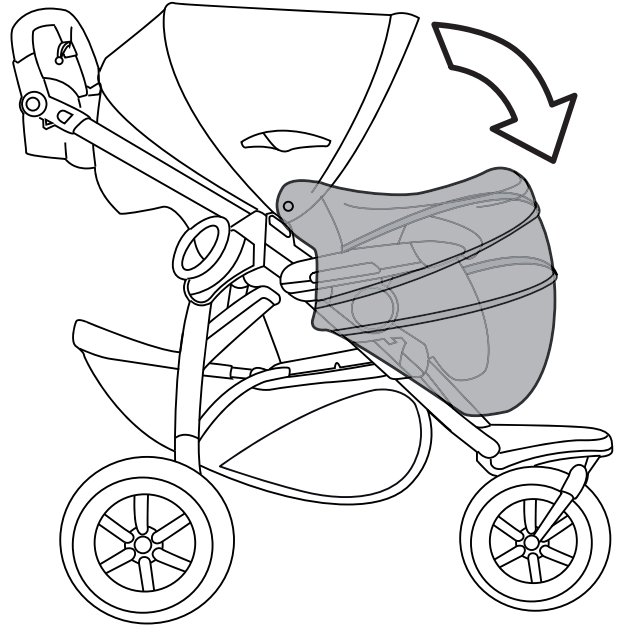
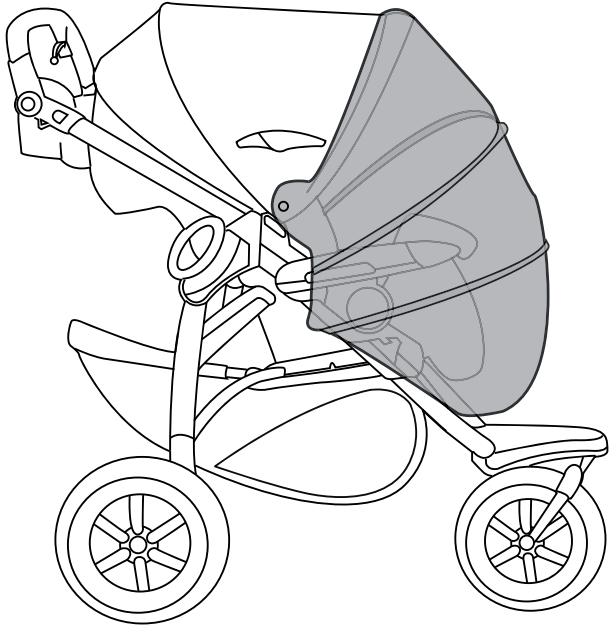

23

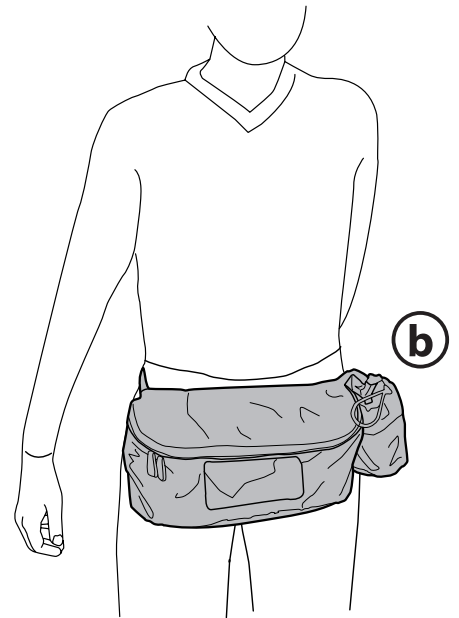
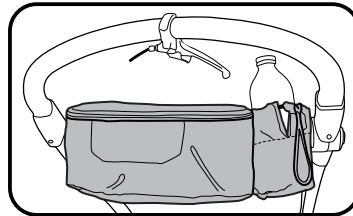
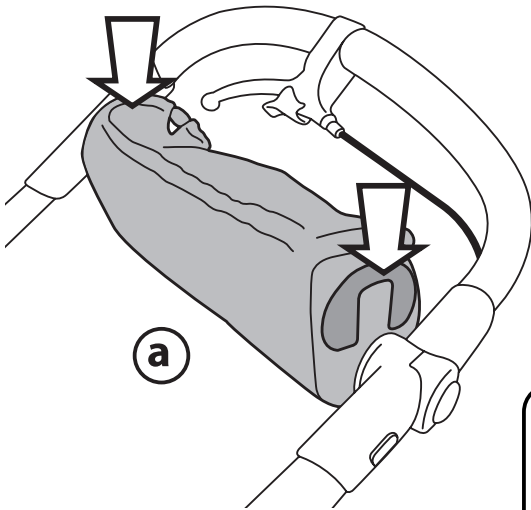

24

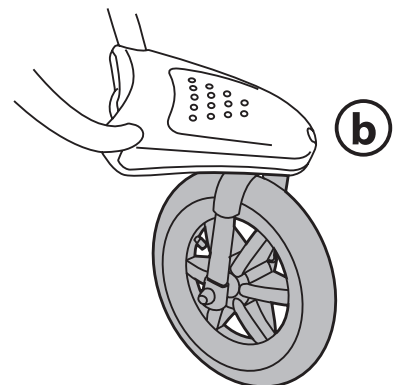
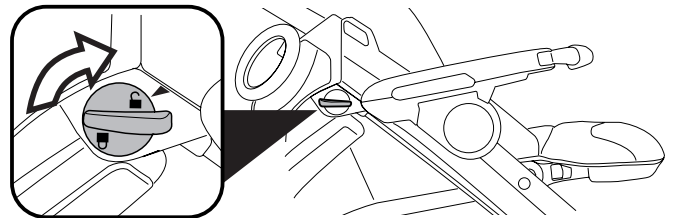
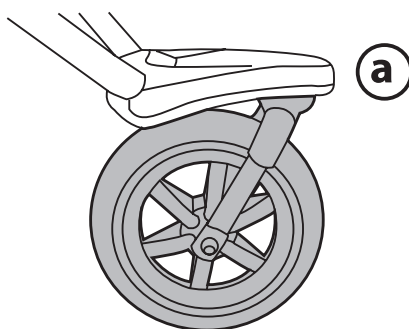
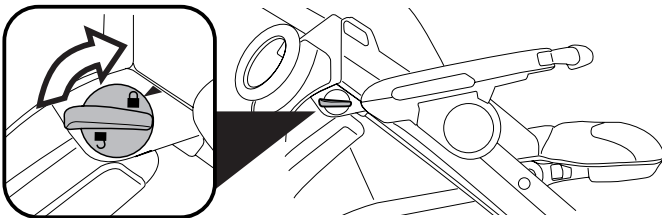

25

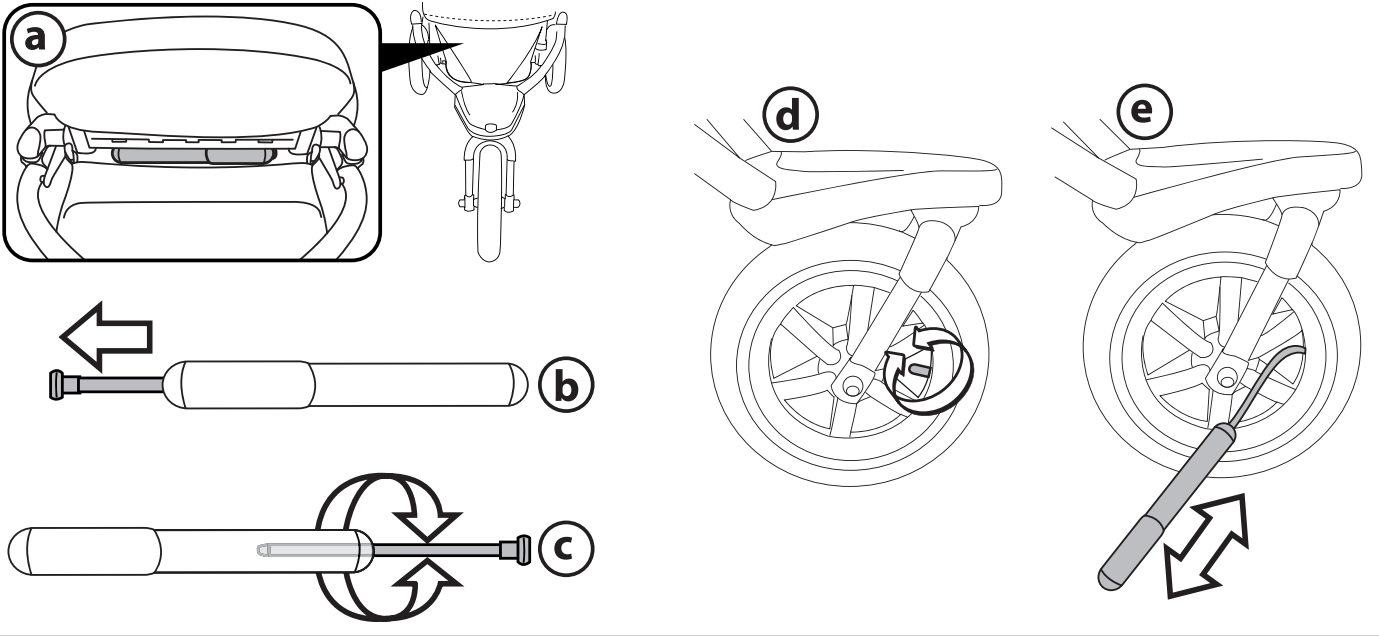

26

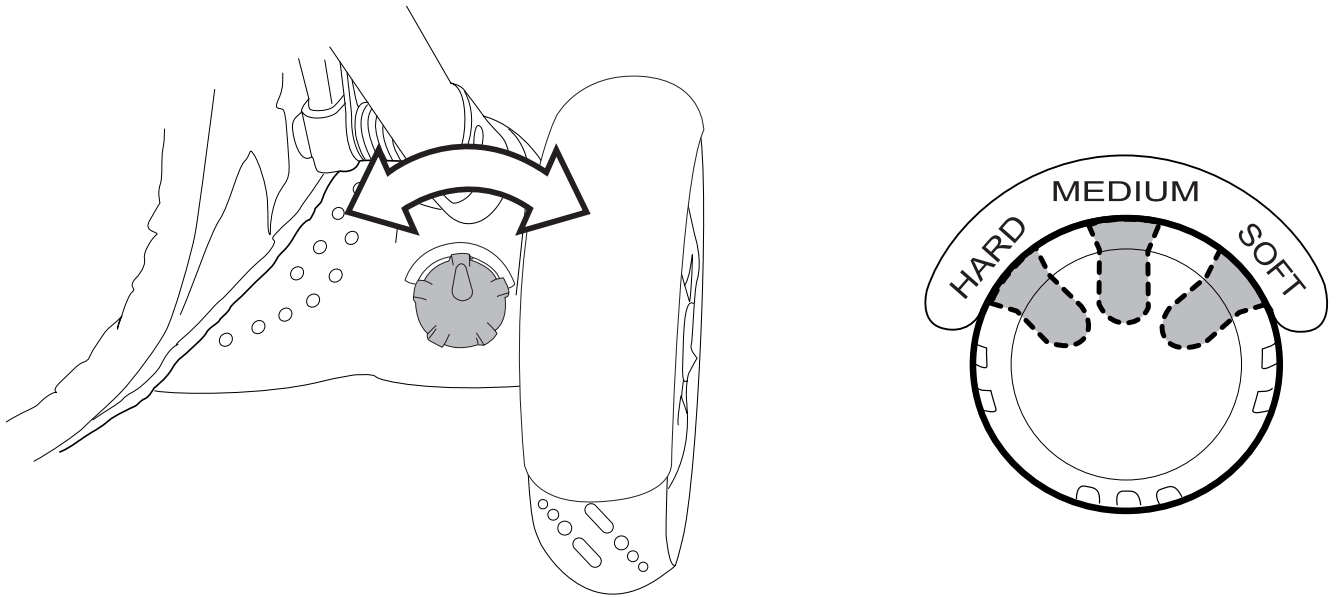

27

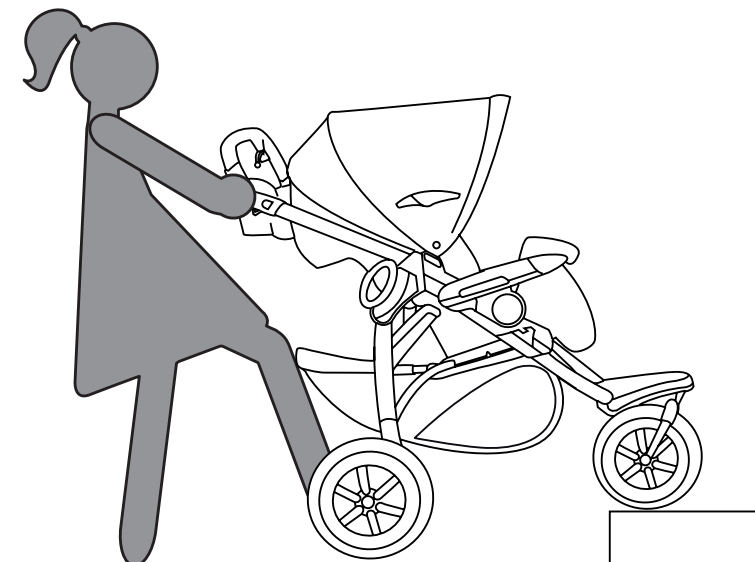

28

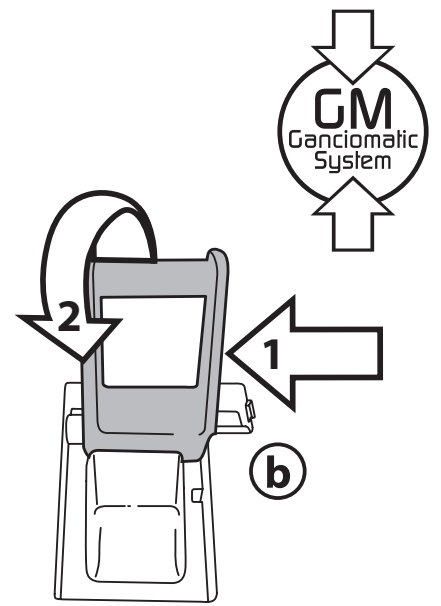
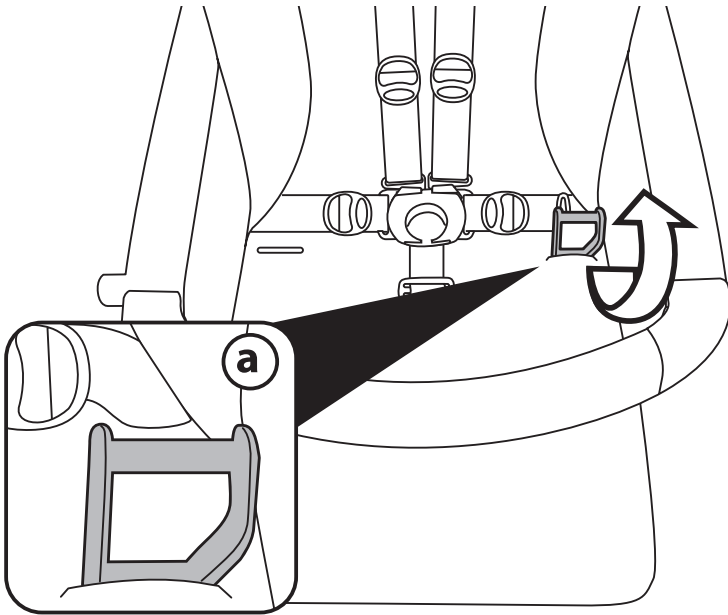

29

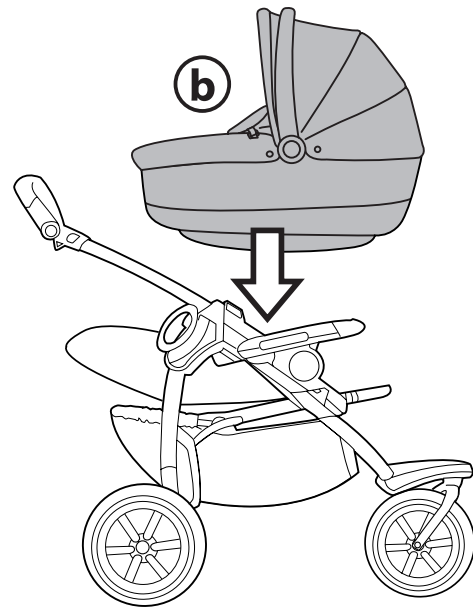
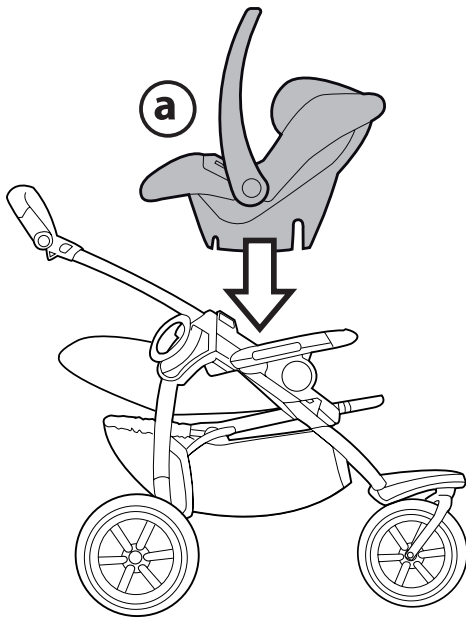

30

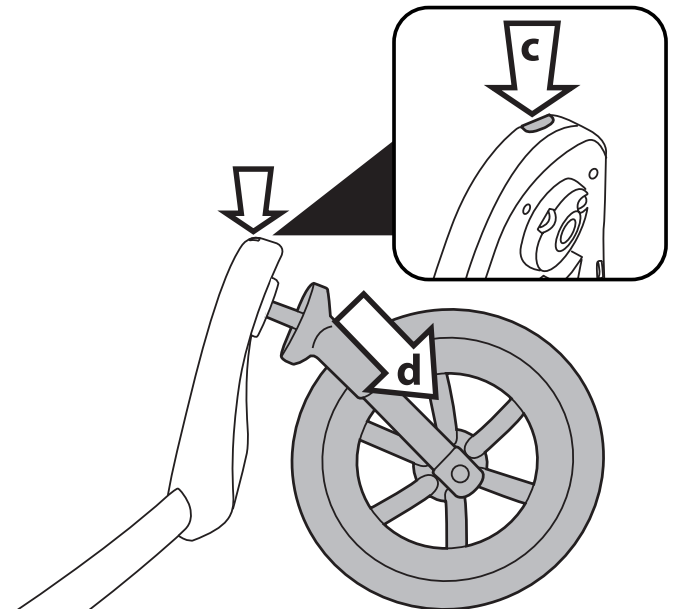
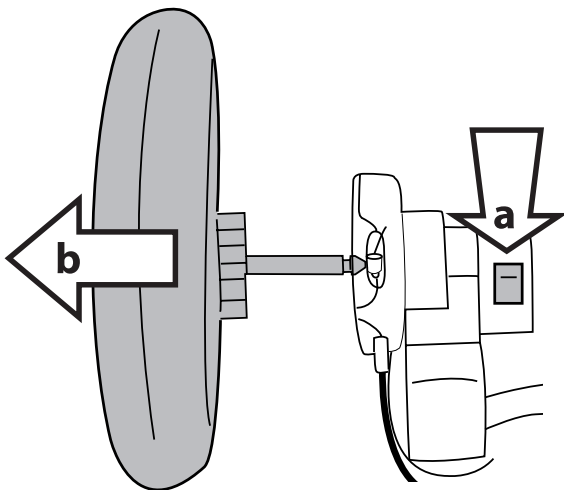

31

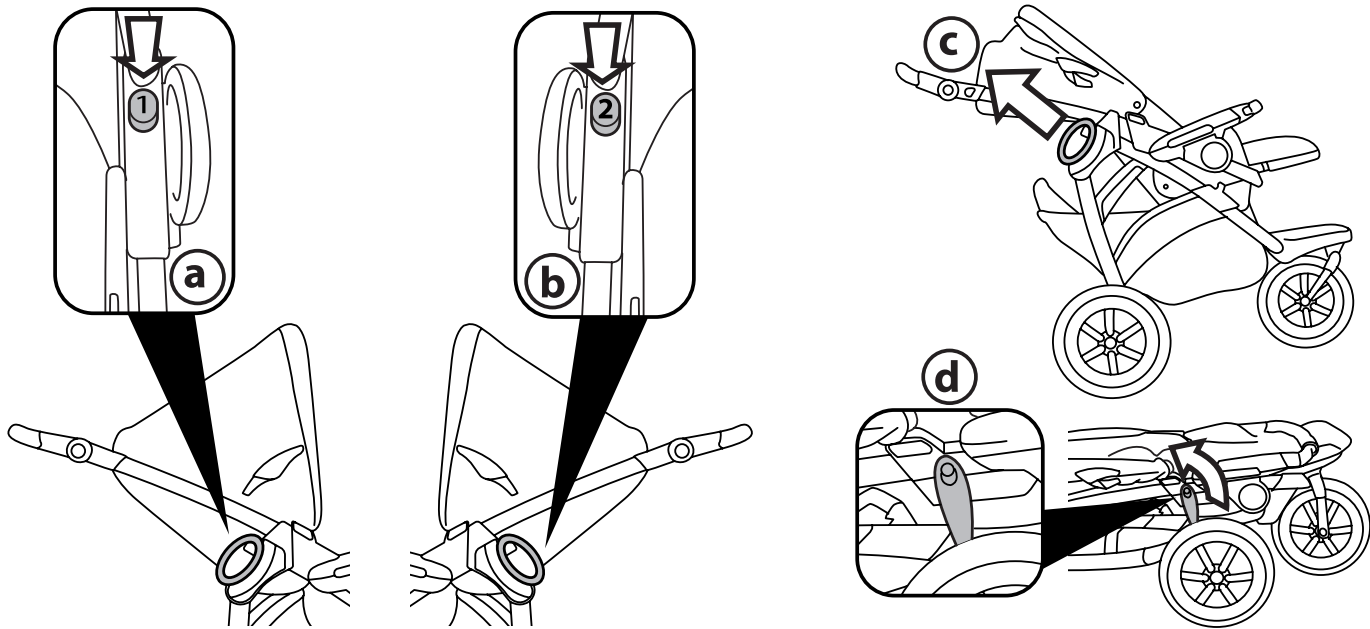

32

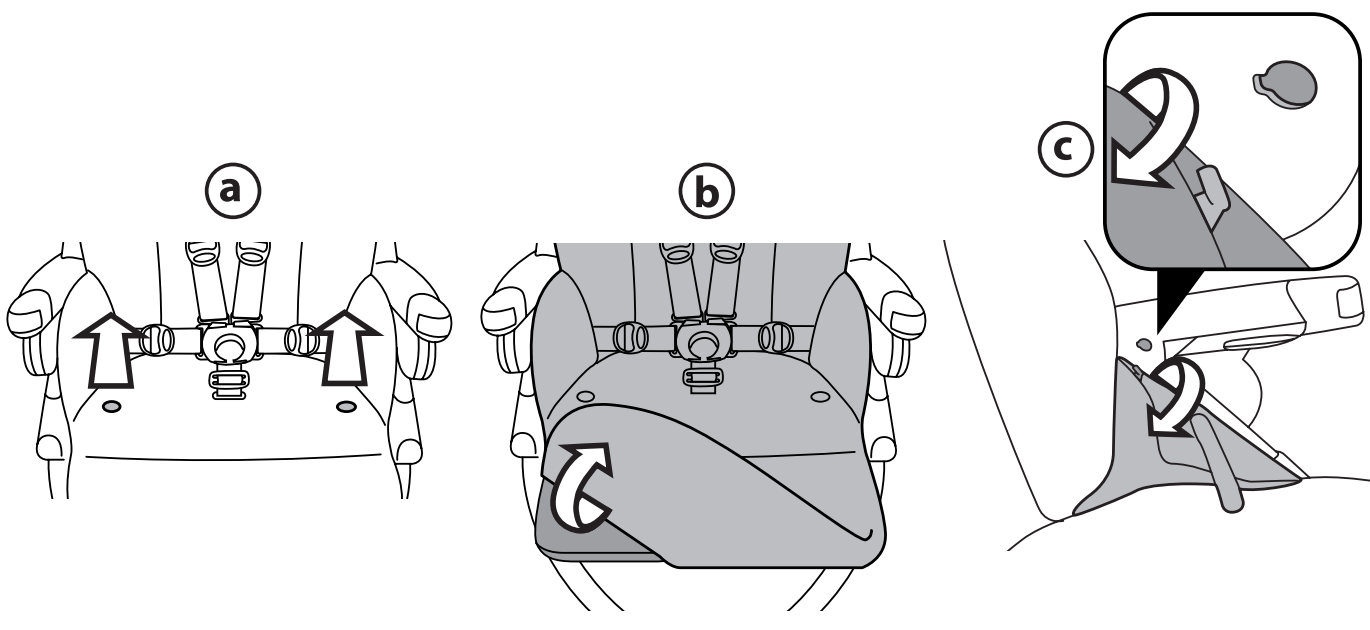

33

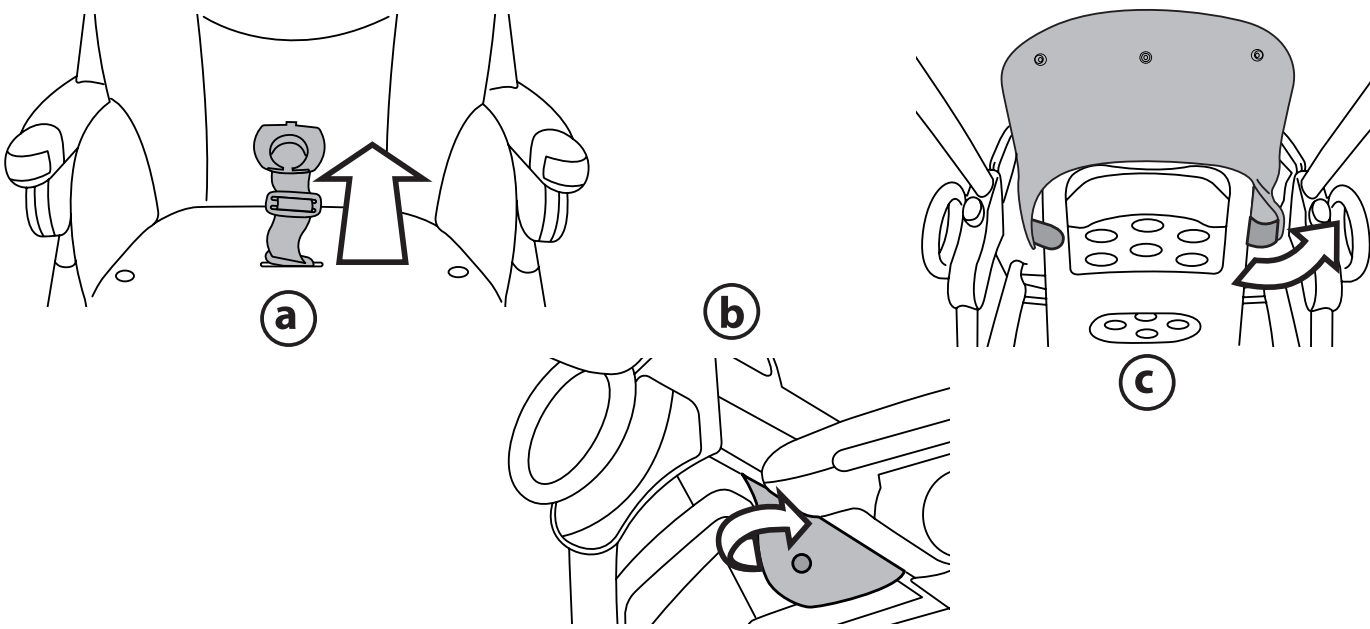

34

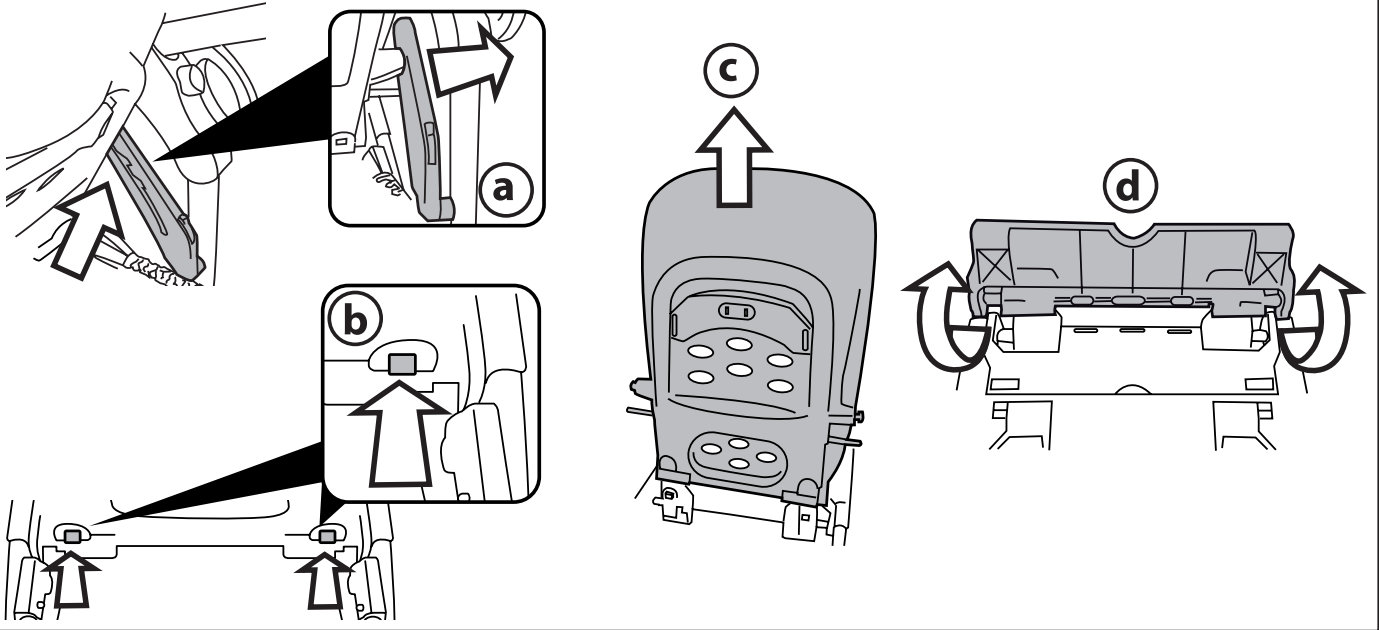

35

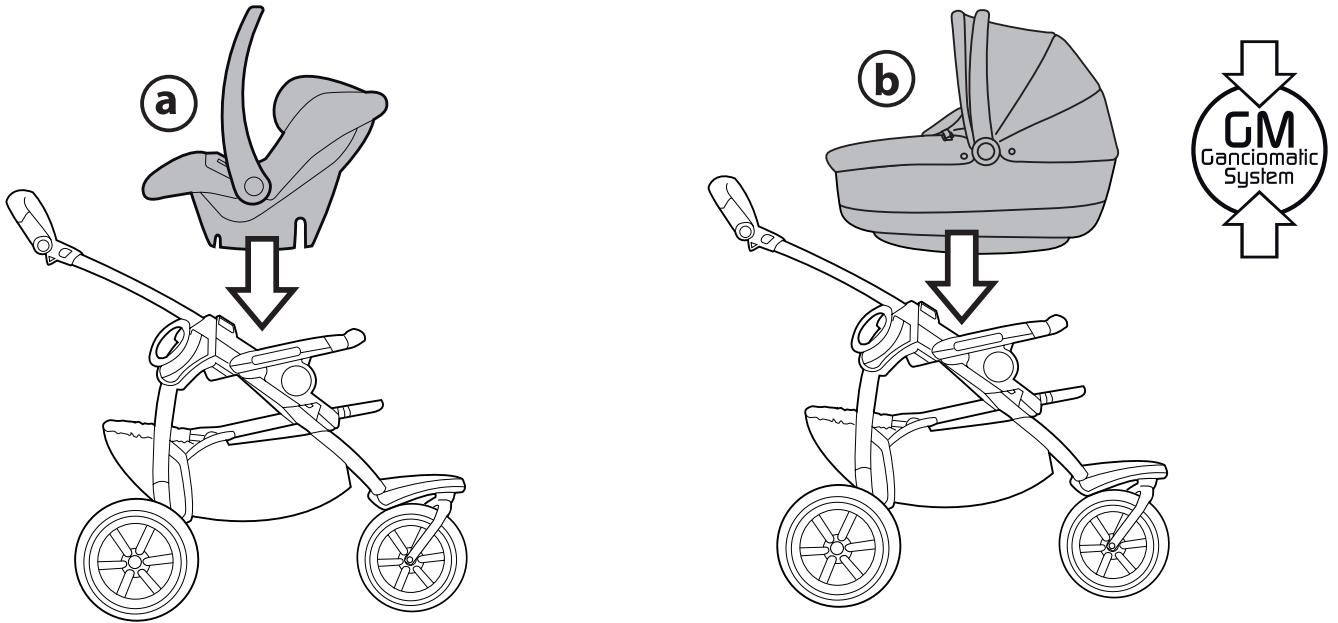

36

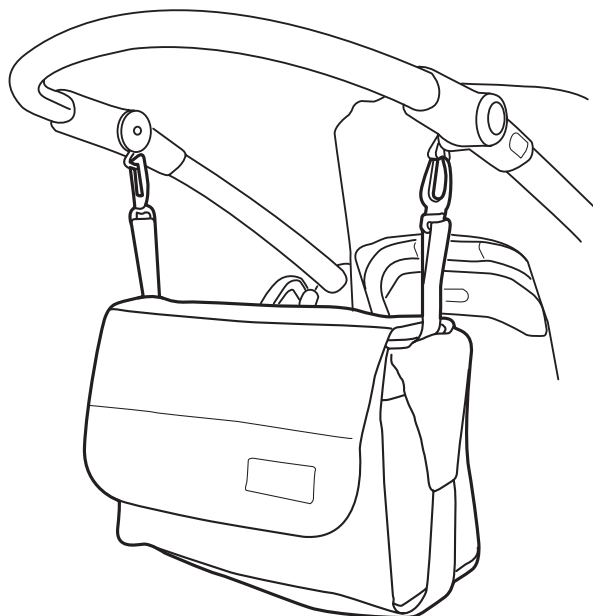

37

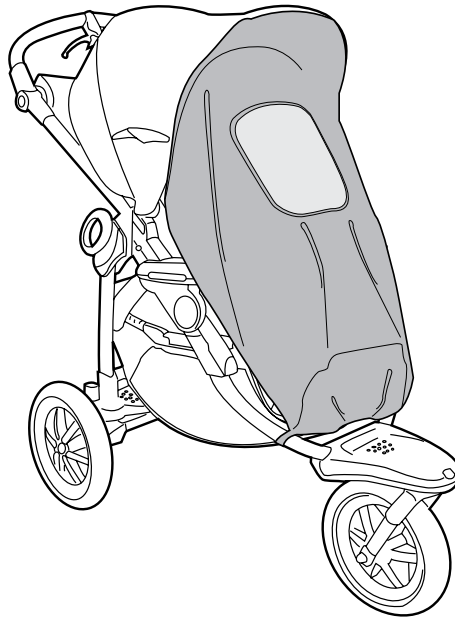

38

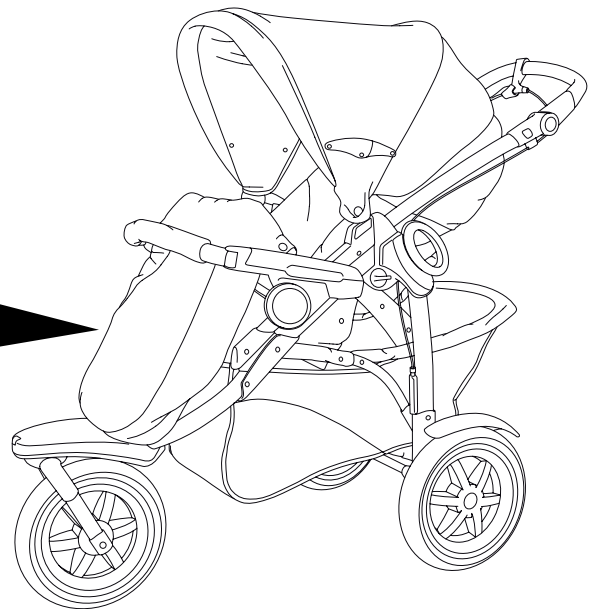
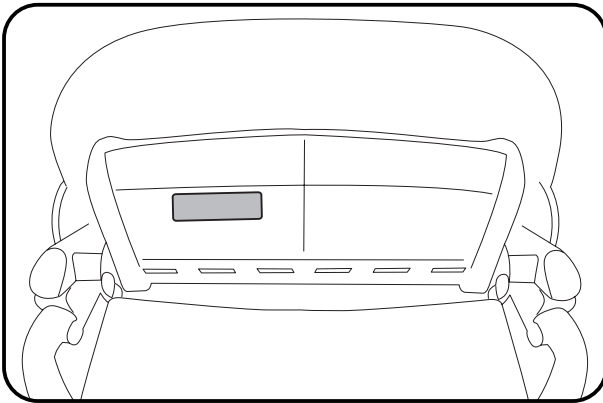

EN• Spare parts available in different colours to be specified when ordering.

FR• Pièces de rechange disponibles en plusieurs couleurs à spécifier dans la demande.

1) ITNGT3CANL65

2) ARPI0447NGR

3) SPST5664N

4dx) SPST5665DGR

4sx) SPST5665SGR

5) SPST5677N

6) SPST5676N

7dx) SPST5553DGR

7sx) SPST5553SGR

8) SPST5658N

9) ASPI0059L31

10) ERSHG300--NY01

11) SPST5582GR

12) SPST6122N

13) SAPI6078KGRN

14) SPST6081KN

15) ASPI0081GRN

16) SAPI6118KL65NGR

17) MMMV0010

18) EAMAT400--NY01

19) ASPI0078NGR

20) ARPI0401NGR

21) SAPI5464NGR

22) ERPCGT00--QL13

23) BCOGT3•

24) BSAGT3•

25) IRBELV0007

26) MUCI5P22N

27) BCAGT3•

28dx) SPST5562DN

28sx) SPST5562SN

29dx) ASPI0058DNUS

29sx) ASPI0058SNUS

30) SPST5597JGR

31) SPST6113N

32) ASPI0076

GT3

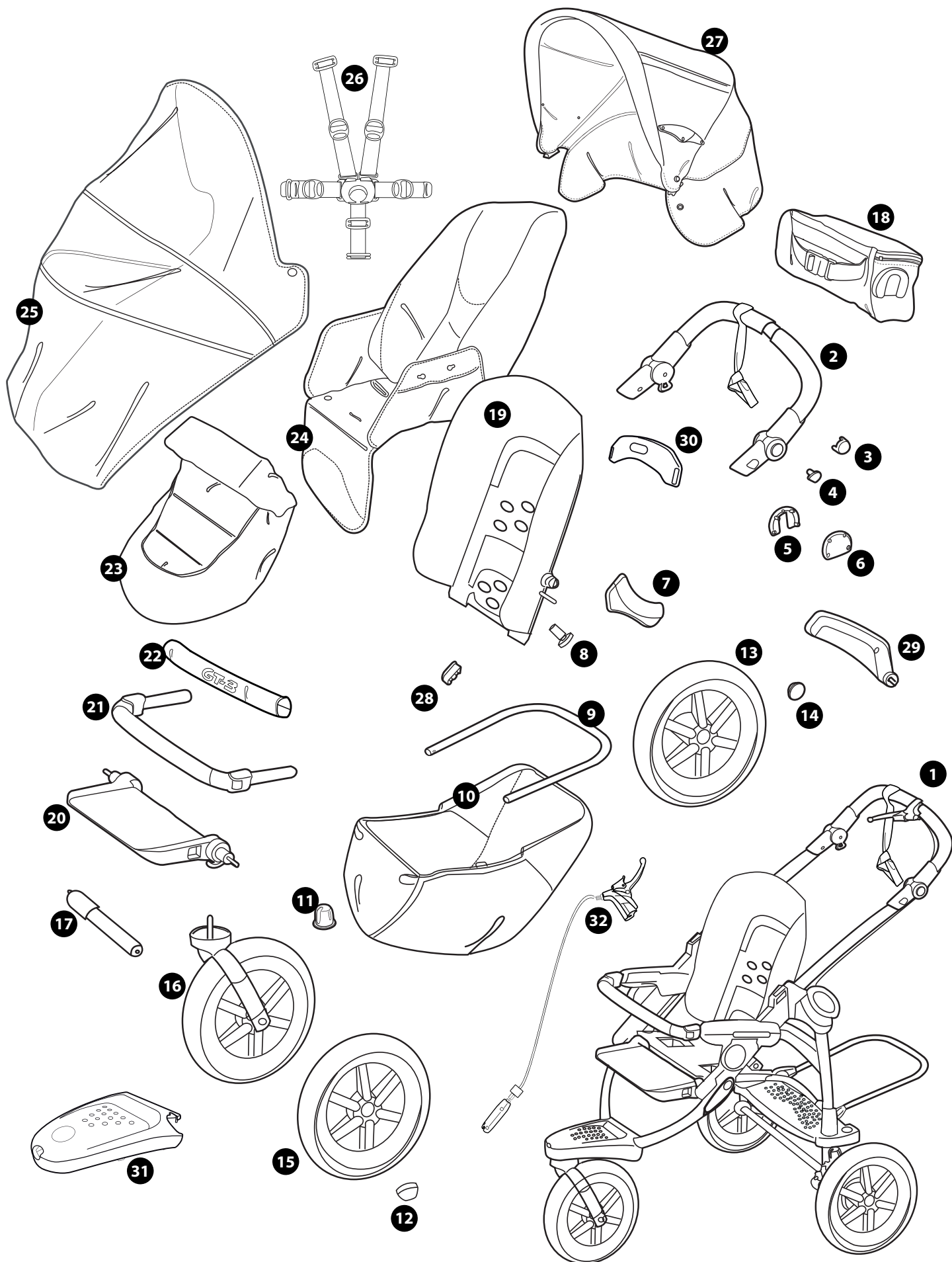

EN_English

Thank you for choosing a Peg-Pérego product.

WARNING

IMPORTANT: READ THESE INSTRUCTIONS CAREFULLY AND KEEP THEM FOR FUTURE REFERENCE. FAILURE TO FOLLOW THESE INSTRUCTIONS COULD PUT THE CHILD'S SAFETY AT RISK.

THIS PRODUCT IS DESIGNED FOR A CHILD WHOSE MAXIMUM WEIGHT IS 45 POUNDS (20 KG) AND WHOSE MAXIMUM HEIGHT IS 43 INCHES (110 CM). THIS SHOPPER BASKET IS DESIGNED TO CARRY A MAXIMUM WEIGHT OF 11 POUNDS (5 KG). ANY CUPHOLDER EVENTUALLY PROVIDED WITH THIS UNIT IS DESIGNED TO CARRY A MAXIMUM WEIGHT SPECIFIED ON THE CUPHOLDER ITSELF. ANY POACH OR POCKET PROVIDED WITH THIS UNIT IS DESIGNED TO CARRY A MAXIMUM WEIGHT OF 0.44 POUNDS (0.2 KG).

FAILURE TO FOLLOW MANUFACTURER'S SPECIFICATIONS OR USE OF ACCESSORIES OTHER THAN THOSE APPROVED BY THE MANUFACTURER MAY CAUSE THE UNIT TO BECOME UNSTABLE.

AVOID SERIOUS INJURY FROM FALLING OR SLIDING OUT. ALWAYS USE COMPLETE 5 POINT SEAT BELT. NEVER LEAVE YOUR CHILD UNATTENDED.

ALWAYS USE ALL THE BRAKES WHENEVER PARKED.

TO AVOID SERIOUS INJURY, WHEN MAKING ADJUSTMENTS ENSURE THE CHILD'S BODY IS CLEAR OF ALL MOVING PARTS.

ALL OPERATING AND ASSEMBLY PROCEDURES SHOULD BE PERFORMED BY AN ADULT.

DO NOT LIFT THE STROLLER BY GRIPPING THE FRONT BAR. THE FRONT BAR IS NOT DESIGNED TO

WITHSTAND LOADS.

ENSURE THAT THE STROLLER IS OPENED CORRECTLY AND LOCKED IN POSITION OF USE.

CHECK TO MAKE SURE THAT THE CAR SEAT OR THE BABY CARRIAGE IS CORRECTLY FASTENED TO THE STROLLER (WHERE APPLICABLE).

DO NOT DRIVE THIS PRODUCT AROUND STAIRS OR STEPS; CARE MUST BE TAKEN IF UNIT IS USED ON STAIRS OR ESCALATORS.

DO NOT USE THE PRODUCT IF IT HAS BROKEN OR MISSING PARTS.

DO NOT USE NEAR FIRE OR EXPOSED FLAME.

NOTICE: THIS ARTICLE MEETS OR EXCEEDS ALL REQUIREMENTS COVERED IN ASTM F833 STANDARD AND LATEST REVISIONS.

COMPONENTS OF THE ITEM

Check the contents of the packaging and for any complaints please contact the After-Sales Service.

GT3 is composed of: basket; 1 swiveling or locking front wheel; 2 rear wheels; front bar; cover; hood; pouch; rain canopy.

This product is numbered progressively.

INSTRUCTIONS FOR USE

1 **OPENING:** unfasten the safety hook before opening the stroller (fig_a).

Grab the handle with your left hand and use your right hand to lift the rod all the way up to the last click (fig_b).

2 **MOUNTING THE HANDLEBAR:** remove the protective packing caps from the stroller rods (fig_a) and loosen the two screws and two caps from the handlebar, paying attention not to lose them (fig_b). Line the handlebar up with the two rods by pushing it all the way in (fig_c). Pay attention to the direction of the handlebar: place it as shown in the figure to avoid fitting it the wrong way.

3 Place the cap and the screw (fig_a) and fasten (fig_b) on both sides of the handlebar.

4 **FASTENING THE BRAKE CABLE:** to fasten the brake cable, slip it into the slot as shown in the figure.

5 **MOUNTING THE REAR WHEELS:** To mount the rear wheels, push them into the openings on the sides of the stroller and click them into place (arrow_a).

MOUNTING THE FRONT WHEELS: press the button on the rear ledge (arrow_b) while slipping the front wheel into place (arrow_c).

- Pull downward on the wheels to make sure they are securely fastened.
- 6 BASKET: Press the side buttons (fig_a) to remove the basket (fig_b) and fit the material.
 - 7 Slide the assembled basket into the housing (fig_a). Attach it to the clips at the front (fig_b) and on the sides (fig_c).
 - 8 HOOD: to fit the hood, insert the side fasteners into the special housings (fig_a), button the hood to the back of the backrest (fig_b) and to the inside of the armrests (fig_c).
 - 9 Lower the braces to stretch the hood (fig_a). When you lift the movable part of the hood, you will find a net insert that provides better ventilation to the baby (fig_b). To remove the hood, fold the braces, unbutton the hood, press the side button (fig_c) while slipping the hood fastener out of its housing (repeat on the other side).
 - 10 COVER: zip the cover to the footrest (fig_a), fasten it to the side by the Velcro (fig_b) and secure it with the button (fig_c).
 - 11 5-POINT SAFETY HARNESS: to attach the safety harness, insert the two buckles of the waist strap (with shoulder straps attached – arrow_a) into the leg divider strap until they click into place (arrow_b). To release, push the round button placed in center of the buckle upwards (arrow_c) and pull the waist strap outwards (arrow_d).
 - 12 To tighten the waist strap, pull on both sides in the direction of the arrow (arrow_a). To loosen it, do the opposite. The waist strap can be tightened as far as the safety lock (fig_b).
 - 13 To adjust the height of the safety harnesses, release two the buckles on the rear of the backrest; pull the shoulder straps towards you (arrow_a) until the buckles are released and insert them in the backrest loops (arrow_b). Remove the shoulder straps from the sack (arrow_c) and insert them in the most appropriate loop (arrow_d), then re-attach the two buckles on the rear of the backrest (arrow_e).
 - 14 BRAKE: to brake the stroller, pull the handle on the handlebar towards you (arrow_a); to release the brake, disengage the lever (arrow_b). Always set the brake when the stroller is not moving. To adjust the brake and tighten it, unscrew the adjuster (fig_c) on the handlebar to the outside. To loosen the brake, do the opposite.
 - 15 ADJUSTABLE HANDLEBAR: the handlebar on the stroller is height-adjustable. To adjust the height of the handlebar, simultaneously press the side buttons (fig_a) and block the handlebar in the desired position (fig_b).
 - 16 SAFETY STRAP: The stroller features a safety strap on the handlebar. This is to be attached to your wrist, to provide greater safety when walking.
 - 17 ADJUSTING THE BACKREST: the backrest of the stroller can be reclined to several positions. To lower the backrest, lift the handle (arrow_a) as you recline the backrest (arrow_b), locking it at the desired position. To raise it, push the backrest up.
 - 18 ADJUSTING THE FOOTREST: the footrest can be adjusted to two positions. To lower the footrest, pull the two side levers downwards (fig_a) while lowering the footrest (fig_b). To raise the footrest, lift it upwards until it clicks into place.
 - 19 FRONT BAR: the practical front bar opens and closes to make it easier for the child to get in and out of the stroller when he/she is older. To open the front bar, press the button located under the armrest (arrow_a) and pull the front bar outwards at the same time (arrow_b). To close the front bar, do the opposite. The front bar can be removed. The front bar is also extendible – to extend the front bar, press the long button located under the armrest (arrow_c) and pull the front bar outwards (arrow_d). To shorten the front bar, press the long button and push the front bar into the armrest.
 - 20 SIDE CUP HOLDERS: the stroller is equipped with two side cup holders that fold away or pull out as necessary. To pull the cup holder out, turn the upper part upwards (arrow_a) and lower the bottom part (arrow_b). Turn the disk outwards (arrow_c) and place your drink in the holder (fig_d) To close the cup holder, do the opposite.
 - 21 RAIN CANOPY: fit the rain canopy onto the stroller and button it on the side to the hood (fig_a), button the two sides of the rain canopy elastic to the bottom of the front frames (fig_b).
 - 22 The practical rain canopy can be lowered and remains attached to the stroller through the buttons.
 - 23 POUCH: place the pouch near its own housings, located on the handlebar, and fasten it (fig_a). The pouch can be worn as an accessory using the special belt (fig_b).
 - 24 SWIVELING OR STATIONARY FRONT WHEEL: to set the front wheel on stationary, turn the knob to the closed padlock (fig_a). To swivel the front wheel, turn to the open padlock (fig_b).
 - 25 AIR PUMP: to inflate the tires, use the pump located under the seat (fig_a). Slip the hose off the pump (fig_b) and screw it onto the opposite end of the pump (fig_c). Remove the cap from the tire (fig_d) and fasten the end of the pump hose (fig_e).
 - Before using the stroller for the first time, you are advised to inflate the tires to a pressure of 25 P.S.I./1.7 bar.

- 26 **SHOCK ABSORBERS:** all the wheels are equipped with shock absorbers. The rear wheels have adjustable shock absorbers. You can choose from "HARD" for soft terrain, such as sand and lawns, "SOFT" for rough surfaces, such as gravel and cobble stones, and "MEDIUM" for smooth, firm surfaces. To adjust the shocks on the rear wheels, turn the knob to choose one of the three settings. It is recommended to adjust both rear wheels to the same setting.
- 27 **LEVERAGE BOARD:** The rear leverage board helps the mother push the stroller over slightly uneven ground.

GANCIOMATIC SYSTEM

The Ganciomatic System is the swift, practical system that allows one to fasten the following products, which can be bought separately and are also equipped with Ganciomatic System, to the stroller, thanks to Ganciomatic fasteners.

- **Primo Viaggio:** a car seat with base, it can be detached from its base (which stays in the car) and attached to the Ganciomatic fasteners of the stroller to transport your child without disturbing him/her.
 - **Navetta:** the comfortable bassinet unit becomes a carriage when attached to the fasteners of the stroller. Equipped with a foldable hood and carrying handle, both the air circulation regulation system inside the bassinet and the inclination of the backrest are adjustable from outside. At home, it rocks like a cradle and, when the stand is taken away, it becomes a little bed.
- 28 **GANCIOMATIC HOOKS ON THE STROLLER:** to raise the Ganciomatic hooks on the stroller, lift the sack at the corners of the seat (fig_a), raise the two Ganciomatic hooks. They will automatically move outwards (fig_b).
- To lower the hooks, pull them inward and down.
- 29 **A: GT3 + PRIMO VIAGGIO:** To fasten the car seat to the stroller, set the brake on the stroller; remove the hood from the stroller; completely lower the backrest on the stroller; raise the Ganciomatic hooks on the stroller; place the car seat, turned towards the adult, on the stroller and push downward until it clicks into place. Do not remove the front bar of the stroller when attaching the car seat, and make sure that it is in its original position. See the user's manual for instructions on how to detach the car seat from the stroller.
- B GT3 + NAVETTA:** to fasten the Navetta bassinet unit to the stroller, you must: put the brakes on the stroller; remove the hood from the stroller; lower the backrest of the stroller completely; raise the Ganciomatic fasteners on the stroller; remove the front bar; raise the

footrest on the stroller to the highest possible position; hold onto the handle of the Navetta; position the Navetta on the Ganciomatic fasteners of the the stroller, keeping the head end of the bassinet at the end of the stroller opposite the handlebar; press down with both hands on the sides of the Navetta until you hear a click.

- To unfasten the Navetta bassinet unit from the stroller.
- 30 **REMOVING THE WHEELS:** to remove the rear wheels press the button (arrow_a) and pull the wheels off the sides of the stroller (arrow_b). To remove the front wheel, press the button on the rear ledge (arrow_c) and pull the wheel off (arrow_d).
- 31 **FOLDING UP:** before folding up the stroller, set the front wheels to stationary. If the hood is mounted, loosen the braces. To fold the stroller up, press button number 1 (fig_a) using your right hand. Using your left hand, grab the handle, press button number 2 (fig_b) and lift up the handle (fig_c). To complete the folding, turn and fasten the safety hook (fig_d).
- 32 **REMOVABLE:** unbutton the sack from the seat (fig_a) and slip the sack off the footrest (fig_b). Detach the sack from the armrests (fig_c).
- 33 Pull the leg divider strap up from under the seat (fig_a), unbutton the side tabs from the backrest (fig_b) and slip the tabs off the backrest (fig_c). Then remove the sack.

GT3 Naked Chassis

To convert GT3 into a chassis:

- 34 Place the backrest in the second position and remove both the side pieces that support the backrest (fig_a). Press both buttons at the bottom of the backrest (fig_b) while lifting the backrest as shown in figure (fig_c). Before fastening the Navetta bassinet unit or the Primo Viaggio car seat to the chassis, pull the rear part of the Ganciomatic base upwards as shown in figure (fig_d).
- To turn the chassis back into a stroller, repeat the instructions above in reverse order.

THE GANCIOMATIC SYSTEM with GT3 NAKED CHASSIS

The Ganciomatic system is a practical, fast way to fasten the Navetta bassinet unit and the Primo Viaggio car seat – which are both equipped with the Ganciomatic system - to the GT3 Naked chassis, using the Ganciomatic hooks.

GANCIOMATIC HOOKS ON THE CHASSIS: to raise the Ganciomatic hooks on the chassis, turn them upwards until they click into place, as shown in the figure. To lower the fasteners,

turn them the opposite direction.

35 A: GT3 Naked + NAVETTA: to fasten the Navetta bassinet unit to the GT3 Naked chassis: set the brake on the GT3 Naked chassis. Raise the Ganciomatic fasteners. Pull the footboard upwards to the top position. The GT3 Naked chassis is now ready for fastening the Navetta bassinet unit. Pick up the bassinet unit by the handlebar and place it on the Ganciomatic fasteners on the chassis, placing the head of the bassinet unit opposite the chassis handlebar. Using both hands, press downwards on the sides of the bassinet unit until it clicks into place. To remove the Navetta bassinet unit from the chassis, see the instruction manual that comes with the Navetta.

B GT3 Naked + PRIMO VIAGGIO: to fasten the car seat to the chassis: set the brake on the GT3 Naked chassis. Attach the front bar. The GT3 Naked chassis is now ready for fastening the Primo Viaggio car seat. Pick up the car seat by the handlebar and place it on the Ganciomatic fasteners on the chassis, placing the head of the car seat opposite the chassis handlebar. Using both hands, press downwards on the sides of the car seat until it clicks into place. To remove the car seat from the chassis, see the instruction manual that comes with the Primo Viaggio.

ACCESSORY RANGE

- 33 DIAPER-CHANGING BAG: diaper-changing bag with pad for changing baby's diaper. Attaches to the stroller.
- 34 MOSQUITO NETTING, zips onto the hood.

SERIAL NUMBERS

- 35 Information relating to the date of manufacture of the product are found under the GT3 footrest.
- Product name, date of manufacture and serial number.
- This information is required for any complaints.

CLEANING AND MAINTENANCE

PRODUCT MAINTENANCE: protect from the weather: water, rain, or snow; prolonged and continuous exposure to bright sunlight may give rise to colour changes of various different materials; store this product in a dry place.

CLEANING THE CHASSIS: periodically clean all plastic parts with a damp cloth. Do not use solvent or similar cleaning products; keep all metal parts dry to prevent rusting; keep moving parts clean (adjustment mechanisms,

locking mechanisms, wheels, ...) and free of dust and sand and, if necessary, lubricate with light machine oil.

CLEANING THE RAIN CANOPY: wash with a sponge and soapy water; do not use detergents.

CLEANING FABRIC PARTS: brush fabric parts to remove dust and wash by hand at a maximum temperature of 30°C; do not wring; do not use chlorine bleach, do not iron; do not dry clean; do not apply solvent-based stain removers and do not dry in a tumble dryer.



PEG-PÉREGO S.p.A.

Peg Pérego can make changes at any time to the models described in this publication for technical or commercial reasons.

PEG-PÉREGO AFTER-SALES SERVICE

If any parts of the item get lost or damaged, only use genuine Peg Pérego spare parts. For any repairs, replacements, information on the products and sales of genuine spare parts and accessories, contact the Peg Pérego Assistance Service and state the serial number of the product, if present.

CANADA

tel. 905.839.3371 fax 905.839.9542
call us toll free 1.800.661.5050
website www.pegperego.com

FR_Français

Merci d'avoir choisi un produit Peg-Pérego.

AVERTISSEMENT

IMPORTANT: LIRE CES INSTRUCTIONS AVEC ATTENTION ET LES CONSERVER POUR TOUTE RÉFÉRENCE FUTURE. LA SÉCURITÉ DE VOTRE ENFANT POURRAIT ÊTRE MENACÉE SI CES INSTRUCTIONS NE SONT PAS RESPECTÉES.

CE PRODUIT A ETE CONÇU POUR UN ENFANT DONT LE POIDS N'EXCEDE PAS 20 KG (45 LIVRES) ET LA TAILLE NE DEPASSE PAS 110 CM (43 POUCES).

LE PANIER A ETE CONÇU POUR SUPPORTER DES CHARGES MAXIMALES DE 5 KG (11 LIVRES). LE PORTE-

BOISSONS EVENTUELLEMENT FOURNI AVEC LE PRODUIT A ETE CONÇU POUR SUPPORTER DES CHARGES INDIQUEES SUR LE PORTE-BOISSONS LUI-MEME.

LES POCHETTES OU SACS FOURNIS AVEC CE PRODUIT ONT ETE CONÇUS POUR SUPPORTER DES CHARGES MAXIMALES DE 0,2 KG (0,44 LIVRES).

LE DEFAUT D'OBSERVATION DES SPECIFICATIONS DU FABRICANT OU L'EMPLOI D'ACCESSOIRES NON APPROUVES PAR LE FABRICANT PEUT AFFECTER LA STABILITE DU PRODUIT.

POUR ÉVITER DE GRAVES BLESSURES SUITE À LA CHUTE OU AU GLISSEMENT DE L'ENFANT DU PRODUIT, TOUJOURS UTILISER UNE CEINTURE DE SÉCURITÉ À 5 POINTS COMPLÈTE.

NE JAMAIS LAISSER L'ENFANT SANS SURVEILLANCE.

TOUJOURS ACTIONNER LES FREINS LORSQUE LE PRODUIT EST A L'ARRET.

POUR ÉVITER DE GRAVES BLESSURES LORS DU RÉGLAGE DU PRODUIT, S'ASSURER QUE LES MEMBRES DE L'ENFANT NE SONT PAS EN CONTACT AVEC DES PIÈCES EN MOUVEMENT.

L'ENSEMBLE DES PROCÉDURES DE MONTAGE ET D'UTILISATION DOIT ÊTRE EFFECTUÉ PAR UN ADULTE

NE PAS SOULEVER LA POUSSETTE PAR LA BARRE FRONTALE. ELLE N'A PAS ÉTÉ CONÇUE POUR SUPPORTER DES CHARGES.

S'ASSURER QUE LA POUSSETTE EST CORRECTEMENT OUVERTE EST BLOQUÉE DANS LA POSITION CONVENANT À SON UTILISATION.

CONTRÔLER QUE LE SIÈGE ENFANT OU LE LANDAU EST CORRECTEMENT ACCROCHÉ À LA POUSSETTE.

NE PAS UTILISER CE PRODUIT À PROXIMITÉ DE MARCHES OU D'ESCALIERS; PRÊTER ATTENTION À LA MANIPULATION DU PRODUIT DANS DES ESCALIERS OU DES ESCALATORS.

NE PAS UTILISER LE PRODUIT SI DES PIÈCES SONT MANQUANTES OU CASSÉES.

NE PAS UTILISER PRÈS DU FEU OU D'UNE FLAMME DIRECTE.

REMARQUE : CET ARTICLE REMPLIT LES CONDITIONS REQUISES PAR LA NORME ASTM F833 ET RÉVISIONS RÉCENTES OU SATISFAIT À DES CONDITIONS PLUS SÉVÈRES.

COMPOSANTS DE L'ARTICLE

Vérifier le contenu de l'emballage et en cas de réclamation, contacter le Service Assistance.

GT3 est composé de : panier ; 1 roue avant pivotante ou que l'on peut bloquer; 2 roues arrière; main courante; tablier; capote; sac banane; habillage pluie.

Cet article est numéroté progressivement.

INSTRUCTIONS POUR L'UTILISATION

- 1 OUVERTURE : avant d'ouvrir la poussette, ouvrez le crochet de sécurité (fig_a). Prenez la poignée de la main gauche et, de la main droite, soulevez vers le haut le tube jusqu'au déclic final (fig_b).
- 2 MONTAGE DE LA POIGNÉE : enlevez les bouchons de protection de l'emballage, des tubes de la poussette (fig_a) et dévissez les deux vis et les deux bouchons de la poignée, en faisant attention de ne pas les perdre (fig_b). Positionnez la poignée au niveau des deux tubes en la poussant jusqu'au fond (fig_c). Faites attention au sens de la poignée, positionnez-la comme sur la figure pour éviter de la monter à l'envers.
- 3 Positionnez le bouchon et la vis (fig_a) et vissez (fig_b) des deux côtés de la poignée.
- 4 FIXER LE CÂBLE DE FREIN : pour fixer le câble du frein, enfillez-le dans le logement comme

- sur la figure.
- 5 **MONTER LES ROUES ARRIÈRE:** pour monter les roues arrière, insérer la roue sur le côté dans l'emplacement prévu à cet effet, jusqu'à entendre le déclic (flèche_a).
MONTER LES ROUES AVANT: appuyez sur le bouton situé sur le marchepied (flèche_b) et enflez la roue avant (flèche_c). Contrôlez la fixation correcte en tirant les roues vers le bas.
 - 6 **PANIER:** appuyez sur les boutons latéraux (fig_a) pour extraire le panier (fig_b), mettre le tissu en place et
 - 7 insérer le panier déjà monté dans les logements prévus à cet effet (fig_a). Le fixer aux crochets situés à l'avant (fig_b) et sur les côtés (fig_c).
 - 8 **CAPOTE :** pour monter la capote, insérez les fixations dans les logements prévus à cet effet (fig_a), boutonnez-la à l'arrière du dossier (fig_b) et à l'intérieur des accoudoirs (fig_c).
 - 9 Tendez la capote en abaissant le compas (fig_a). Soulevez la partie mobile de la capote en découvrant un insert en filet qui garantit au bébé une meilleure aération (fig_b). Pour enlever la capote, fermez les compas, déboutonnez la capote, appuyez sur le bouton latéral (fig_c) et, en même temps, retirez la fixation de la capote de son logement (procédez des deux côtés).
 - 10 **TABLIER :** fixez le tablier au repose-pieds à l'aide de la fermeture éclair (fig_a), fixez-le latéralement avec le velcro (fig_b) et avec le bouton (fig_c).
 - 11 **CEINTURE DE SÉCURITÉ À 5 POINTS :** pour l'accrocher, insérez les deux clips de la sangle ventrale (avec les bretelles accrochées, flèche_a) dans la sangle d'entrejambes jusqu'au déclic (flèche_b). Pour la décrocher, poussez vers le haut le bouton rond placé au centre du clip (flèche_c) et tirez vers l'extérieur la sangle ventrale (flèche_d).
 - 12 Pour serrer la sangle ventrale, tirez, des deux côtés, dans le sens de la flèche (flèche_a), pour la desserrer procédez dans le sens inverse. La sangle ventrale peut être serrée jusqu'à la butée de sécurité (fig_b).
 - 13 Pour régler la hauteur des ceintures de sécurité, il faut décrocher, à l'arrière du dossier, les deux clips ; tirez vers vous les bretelles (flèche_a) jusqu'à décrocher les clips et enflez-les dans les boutonnières du dossier (flèche_b). Enlevez les bretelles de la housse (flèche_c) et enflez-les dans la boutonnière la plus adaptée (flèche_d), enfin accrochez de nouveau les deux clips derrière le dossier (flèche_e).
 - 14 **FREIN :** pour freiner la poussette, tirez vers vous la poignée située sur la grande poignée (flèche_a), pour débloquer le frein désinsérez le levier (flèche_b). A l'arrêt, utilisez toujours le frein. Pour régler le frein et le rendre plus rigide, dévissez le régulateur (fig_c), placé sur la grande poignée, vers l'extérieur. Pour desserrer et assouplir le frein, agissez dans le sens inverse.
 - 15 **POIGNÉE RÉGLABLE :** La poignée de la poussette est réglable en hauteur. Pour régler la hauteur de la poignée, appuyez en même temps sur les boutons latéraux (fig_a) et bloquez-la dans la position souhaitée (fig_b).
 - 16 **LACET DE SÉCURITÉ:** la poignée centrale de la poussette est dotée d'un lacet de sécurité. Le nouer au poignet de manière à garantir une plus grande sécurité durant la promenade.
 - 17 **RÉGLAGE DU DOSSIER :** le dossier de la poussette est réglable en plusieurs positions. Pour baisser le dossier, soulevez la poignée vers le haut (flèche_a) et, en même temps, baissez le dossier (Flèche_b), en le bloquant dans la position souhaitée. Pour le soulever, poussez le dossier vers le haut.
 - 18 **RÉGLAGE DU REPOSE-PIEDS :** le repose-pieds est réglable en deux positions. Pour baisser le repose-pieds, tirez les deux leviers latéraux vers le bas (fig_a) et, en même temps, baissez-le (fig_b). Pour soulever le repose-pieds, poussez-le vers le haut jusqu'au déclic.
 - 19 **MAIN COURANTE :** la pratique main courante ouvrir-fermer facilite l'entrée et la sortie de l'enfant quand il est plus grand. Pour ouvrir, appuyez sur le bouton de la main courante, situé sous l'accoudoir (flèche_a) et, en même temps, tirez la main courante vers l'extérieur (flèche_b). Pour fermer la main courante, agissez dans le sens inverse. La main courante peut aussi être enlevée. On peut aussi allonger la main courante, pour cela appuyez sur le bouton placé sous l'accoudoir (flèche_c) et tirez-la vers l'extérieur (flèche_d). Pour la faire rentrer de nouveau, appuyez sur le bouton long et poussez-la dans l'accoudoir.
 - 20 **PORTE-BOISSONS LATÉRAUX :** la poussette est équipée de deux porte-boissons latéraux escamotables et extractibles. Pour extraire le porte-boissons, tournez vers le haut la partie supérieure (flèche_a) et abaissez la partie inférieure (flèche_b). Tournez vers l'extérieur le disque (flèche_c) et placez la boisson (fig_d). Pour fermer le porte-boissons, agissez dans le sens inverse.
 - 21 **HABILLAGE PLUIE :** placez-le sur la poussette et boutonnez-le latéralement à la capote (fig_a), boutonnez les deux extrémités de l'élastique de l'habillage pluie à la base des montants avant (fig_b).
 - 22 Le pratique habillage pluie permet d'être abaissé tout en restant fixé à la poussette grâce aux boutons.
 - 23 **SAC BANANE :** positionnez le sac banane à proximité des logements, situés sur la poignée, et fixez-le (fig_a). Le sac banane devient un accessoire pour maman car il peut être porté en utilisant la ceinture prévue à cet effet (fig_b).
 - 24 **ROUE AVANT FIXE OU PIVOTANTE :** pour

- rendre la roue avant fixe, tournez la poignée sur le verrou fermé (fig_a), pour la rendre pivotante, tournez sur le verrou ouvert (fig_b).
- 25 **POMPE** : gonflez les roues en utilisant la pompe placée sous le siège (fig_a). Sortez la tige de la pompe (fig_b) et vissez-la du côté opposé (fig_c). Dévissez la valve de la roue (fig_d) et vissez la partie terminale de la tige de la pompe (fig_e).
- _ À la première utilisation, nous conseillons de gonfler les roues à une pression de 25 P.S.I./1,7 bar.
- 26 **SUSPENSION ROUES** : toutes les roues sont équipées de suspension. Les roues arrière ont une suspension réglable ; il est possible de choisir entre la suspension "HARD" pour les surfaces souples comme sable et prés, "SOFT" pour les surfaces cahoteuses comme chemins en terre et pavés, "MEDIUM" pour des surfaces lisses et compactes. Pour régler la suspension des roues arrière, tournez la poignée en choisissant un des trois réglages. Nous conseillons d'utiliser le même réglage sur les deux roues arrière.
- 27 **PEDALE FRANCHISSEMENT OBSTACLES**: la pédale arrière aide maman à franchir les petites différences de terrain.

SYSTEME GANCIOMATIC

Grâce à ses fixations spéciales, le Système Ganciomatic, pratique et rapide, permet de monter sur la poussette les produits suivants (vendus séparément et également munis du Système Ganciomatic).

- _ **Primo Viaggio**: siège auto et sa base. Il peut être détaché de sa base (qui reste dans la voiture) et accroché aux fixations Ganciomatic de la poussette pour transporter le bébé sans le déranger.
 - _ **Navetta**: nacelle confortable qui se transforme en landau lorsqu'elle est accrochée aux fixations Ganciomatic de la poussette. Munie d'une capote réglable et d'une poignée de transport, elle est également dotée d'un système de régulation de la circulation de l'air à l'intérieur de la nacelle et d'un dossier inclinable, tous deux réglables depuis l'extérieur. A la maison, elle se balance comme une berceuse et se transforme en un véritable petit lit lorsque ses pieds sont retirés.
- 28 **FIXATIONS GANCIOMATIC DE LA POUSSETTE**: pour relever les fixations Ganciomatic de la poussette, soulever la housse aux angles du siège (fig_a), relever les deux fixations Ganciomatic qui se déplaceront automatiquement vers l'extérieur (fig_b).
- _ Pour baisser les fixations, procéder à l'opération inverse.
- 29 **A: GT3 + PRIMO VIAGGIO**: pour monter le siège auto sur la poussette, il faut: bloquer la poussette; retirer la capote de la poussette; abaisser complètement le dossier de la

poussette; soulever les fixations Ganciomatic de la poussette; positionner le siège auto vers maman et le pousser vers le bas jusqu'au dé clic. Il est recommandé de ne pas enlever la barre frontale de la poussette pendant le montage du siège auto. S'assurer en outre qu'elle soit dans la première position. Pour démonter le siège auto de la poussette, se reporter au manuel d'instructions correspondant.

- B **GT3 + NAVETTA**: pour monter la nacelle Navetta sur la poussette, suivre les instructions ci-après: actionner le frein de la poussette; enlever la capote de la poussette; abaisser complètement le dossier de la poussette; relever les fixations Ganciomatic de la poussette; retirer la barre frontale; relever le repose-pieds de la poussette jusqu'à la position la plus haute; se saisir de la poignée de Navetta; positionner la nacelle Navetta sur les fixations Ganciomatic de la poussette, en mettant le côté de la tête de la nacelle à l'opposé de la poignée de la poussette; appuyer des deux mains sur les côtés de Navetta jusqu'à entendre un dé clic. Pour démonter la nacelle Navetta de la poussette, consulter le manuel d'instructions.

- 30 **EXTRACTION DES ROUES** : pour extraire les roues arrière, appuyez sur le bouton (flèche_a) et sortez latéralement la roue (flèche_b). Pour sortir la roue avant, appuyez sur le bouton situé sur le marchepied (flèche_c) et sortez la roue (flèche_d).
- 31 **FERMETURE** : avant de fermer la poussette, mettez les roues avant sur fixe et, s'il y a la capote, desserrez les compas. Pour fermer, appuyez sur le bouton numéro 1 (fig_a) de la main droite, de la gauche prenez la poignée, appuyez sur le bouton numéro 2 (fig_b) et soulevez la poignée vers le haut (fig_c). Pour compléter la fermeture, tournez le crochet de sécurité et fixez-le (fig_d).
- 32 **DÉHOUSER LE SIÈGE AVANT** : déboutonnez la housse du siège (fig_a) et retirez la housse par le repose-pied (fig_b). Décrochez les fixations de la housse des accoudoirs (fig_c).
- 33 Retirez vers le haut la sangle d'entrejambes en passant sous le siège (fig_a), déboutonnez la housse des ailettes latérales du dossier (fig_b) et retirez les ailettes en passant à l'arrière du dossier (fig_c). Enfin, enlevez la housse.

GT3 Naked version chariot

Pour transformer GT3 en version chariot, il convient de:

- 34 Mettre le dossier sur la deuxième position et détacher les deux supports latéraux du dossier (fig_a); Appuyer sur les deux boutons situés à la base du dossier (fig_b) et, dans le même temps, soulever ce dernier comme indiqué sur

la figure (fig_c). Avant de monter Navetta ou Primo Viaggio, soulever la partie arrière de la base Ganciomatic, comme sur la figure (fig_d).

- Pour transformer à nouveau le chariot en poussette, répéter les opérations décrites précédemment mais en sens inverse.

SYSTEME GANCIOMATIC avec GT3 NAKED VERSION CHARIOT

Grâce aux fixations Ganciomatic, le système Ganciomatic permet d'accrocher facilement et rapidement la nacelle Navetta et le siège auto Primo Viaggio (eux aussi équipés du système Ganciomatic) à GT3 Naked version chariot.

FIXATIONS GANCIOMATIC DU CHARIOT

- Pour relever les fixations Ganciomatic du chariot, orienter les deux fixations vers le haut jusqu'au déclic, comme sur la figure.
- Pour abaisser les fixations, procéder à l'opération inverse.

- 35 A: GT3 Naked + NAVETTA: pour monter Navetta sur GT3 Naked version chariot, il convient de : bloquer GT3 Naked; Soulever les fixations Ganciomatic; Relever le repose-pieds du chariot jusqu'à la position la plus haute ;
- GT3 Naked version chariot est désormais prêt à recevoir la nacelle Navetta ;
 - Saisir la nacelle Navetta par sa poignée et la positionner sur les fixations Ganciomatic du chariot, en plaçant la tête de la nacelle du côté opposé à la poignée du chariot ;
 - Appuyer des deux mains sur les côtés de la nacelle Navetta jusqu'au déclic ;
 - Pour décrocher Navetta du chariot, consulter son mode d'emploi.
- B GT3 Naked + PRIMO VIAGGIO: pour accrocher le siège auto au chariot, il convient de: bloquer GT3 Naked ; Accrocher la barre frontale; GT3 Naked version chariot est désormais prêt à recevoir le siège auto Primo Viaggio; Saisir le siège auto par sa poignée et le positionner sur les fixations Ganciomatic du chariot, en plaçant la tête du siège auto du côté opposé à la poignée du chariot. Appuyer des deux mains sur les côtés du siège auto jusqu'au déclic;
- Pour décrocher le siège auto du chariot, consulter son mode d'emploi.

LIGNE ACCESSOIRES

- 33 SAC À LANGER : sac avec un petit matelas pour langer bébé, applicable à la poussette.
- 34 MOUSTIQUAIRE applicable à la capote.

NUMÉROS DE SÉRIE

- 35 GT3, reporté sous le repose-pieds, les informations relatives à sa date de production.
- Nom du produit, date de production et numéro de série.

Ces informations sont indispensables en cas de réclamation.

NETTOYAGE ET ENTRETIEN

ENTRETIEN DE L'ARTICLE: protéger l'article des agents atmosphériques (eau, pluie ou neige); une exposition continue et prolongée au soleil pourrait entraîner un changement de couleur de nombreux matériaux; ranger cet article dans un lieu sec.

NETTOYAGE DU CHÂSSIS: nettoyer régulièrement les pièces en plastique à l'aide d'un linge humide; ne pas utiliser de solvants ou autres produits similaires. Veiller à ce que toutes les pièces métalliques restent sèches pour prévenir la formation de rouille. Maintenir le bon état de propreté de toutes les pièces mobiles (mécanismes de réglage, mécanismes de fixation, roues, etc.) en enlevant poussière ou sable; graisser avec une huile légère si nécessaire.

NETTOYAGE DE L'HABILLAGE PLUIE: utiliser une éponge et de l'eau savonneuse; ne pas utiliser de détergents.

NETTOYAGE DES ÉLÉMENTS EN TISSU: broser les éléments en tissu pour enlever la poussière et laver à la main à une température maximale de 30° ; ne pas tordre ; ne pas utiliser d'eau de javel ; ne pas repasser; ne pas laver à sec ; ne pas détacher à l'aide de solvants ; ne pas sécher dans un sèche-linge à tambour rotatif.



PEG-PÉREGO S.p.A.

Peg-Pérego se réserve le droit de procéder à tout moment à des modifications sur les modèles décrits dans cet ouvrage, pour des raisons de nature technique ou commerciale.

SERVICE D'ASSISTANCE PEG-PÉREGO

En cas de perte de pièces ou de rupture de l'une d'elles, utiliser exclusivement des pièces de rechange originales Peg-Pérego. Pour toute réparation, remplacement, informations sur les produits, vente de pièces détachées d'origine et accessoires, contactez le service après-vente Peg Pérego en indiquant, si présent, le numéro de série du produit.

CANADA

tél. 905.839.3371 fax 905.839.9542
call us toll free 1.800.661.5050 site Internet
www.pegperegocom

PEG PEREGO S.p.A.

VIA DE GASPERI 50 20043 ARCORE MI ITALIA
tel. 0039 039 60881 fax 0039 039 615869/616454

Servizio Post Vendita - After Sale:

tel. 0039 039 6088213 fax: 0039 039 3309992



PEG PEREGO U.S.A. Inc.

3625 INDEPENDENCE DRIVE FORT WAYNE INDIANA 46808

phone 260 482 8191 fax 260 484 2940

Call us toll free: 1 800 671 1701

PEG PEREGO CANADA Inc.

585 GRANITE COURT PICKERING ONTARIO CANADA L1W3K1

phone 905 839 3371 fax 905 839 9542

Call us toll free: 1 800 661 5050

www.pegperego.com



GTS3

⚠ WARNING

AVOID SERIOUS INJURY FROM FALLING OR SLIDING OUT.
ALWAYS USE COMPLETE 5 POINT SEAT BELT.

