



CANADA

EN Instructions for use

FR Notice d'emploi

PegPérego

Pliko P3



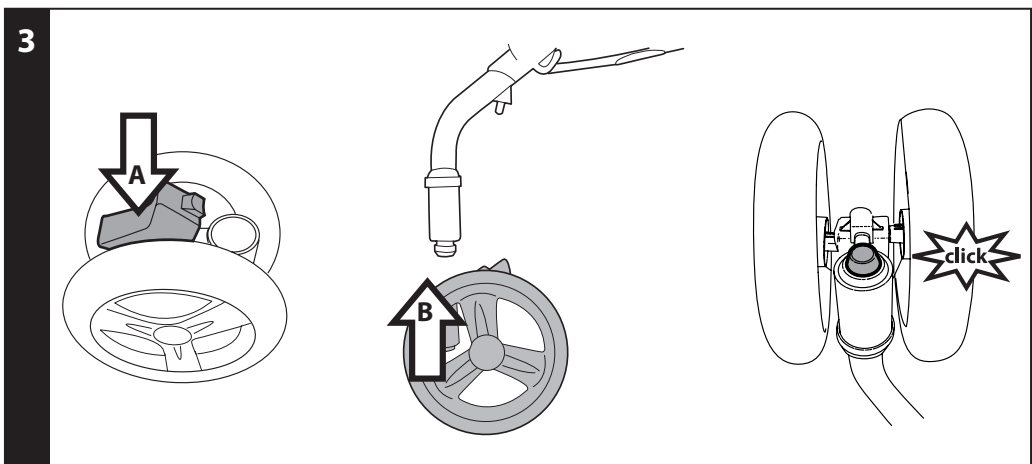
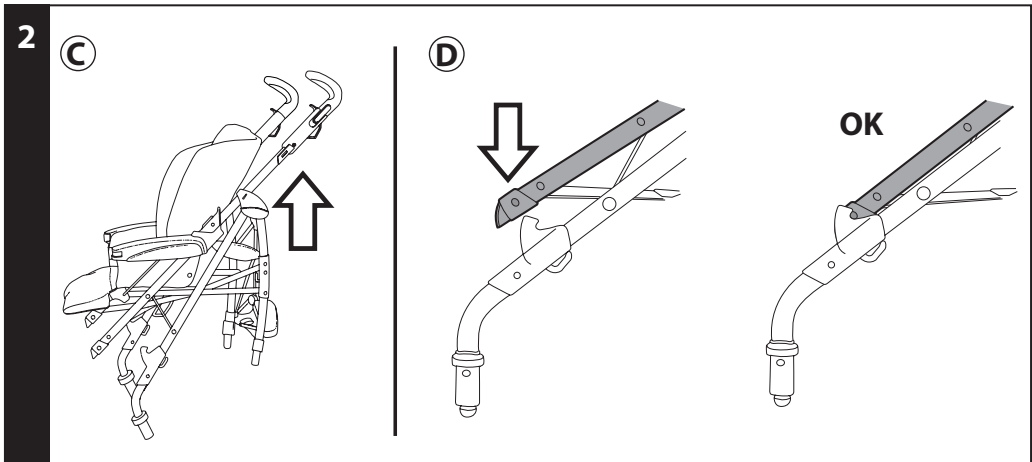
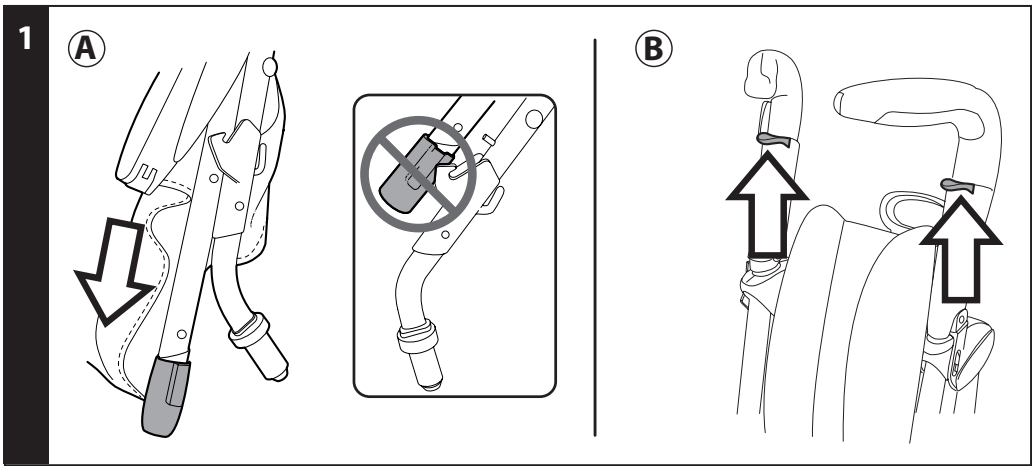

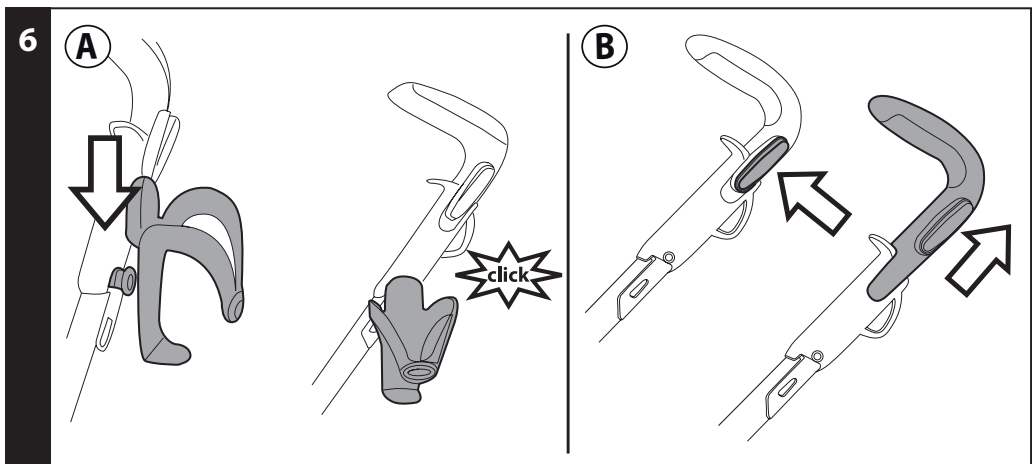
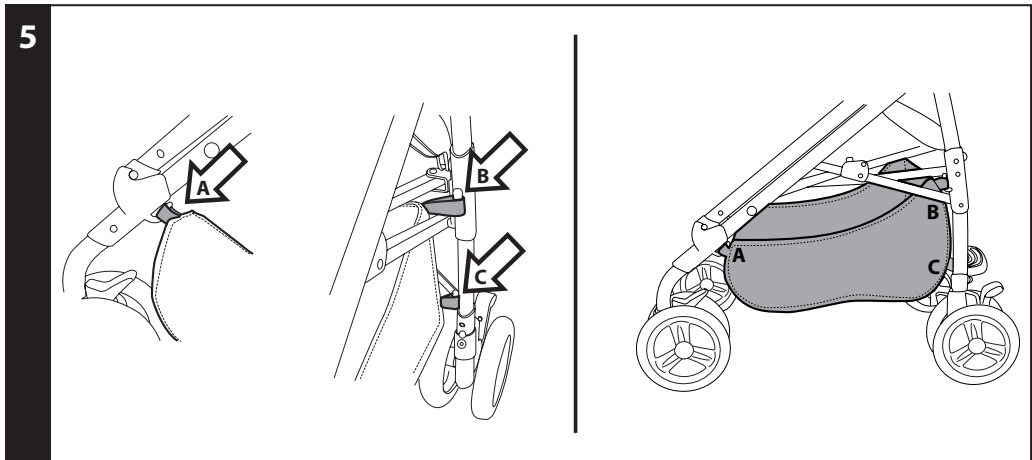
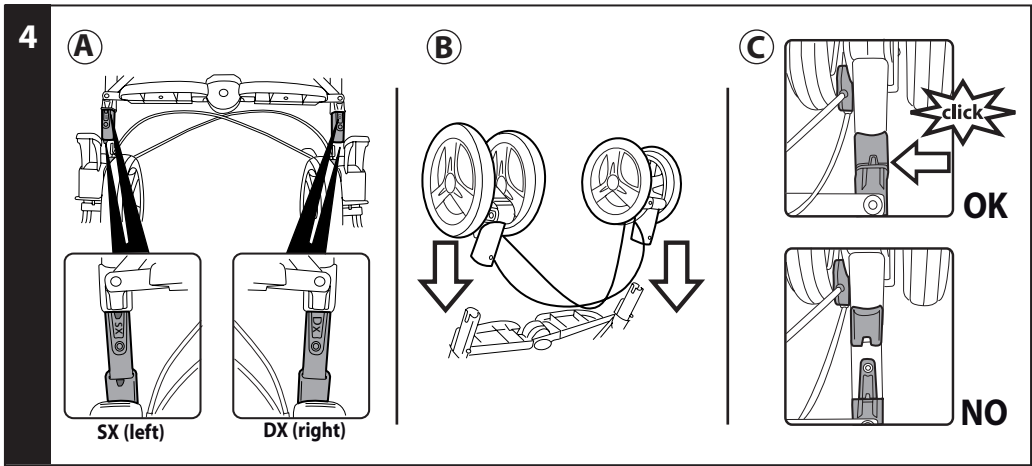



7

A

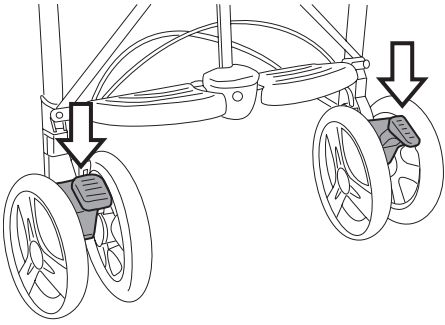

B

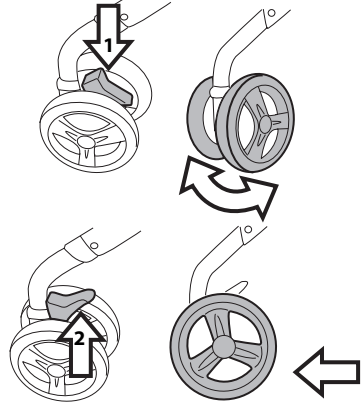

8

A

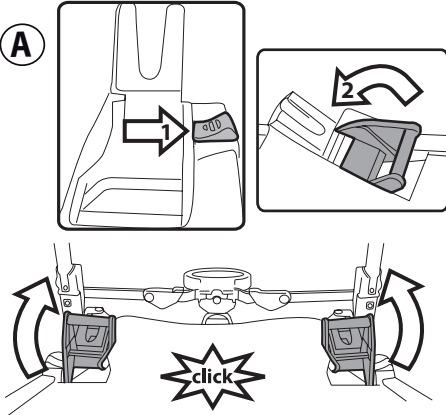

B

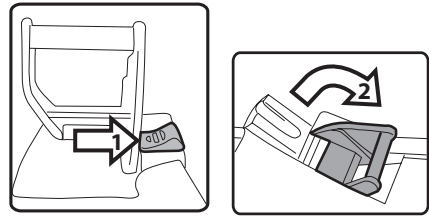

9

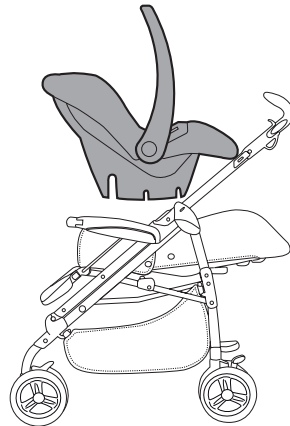



10

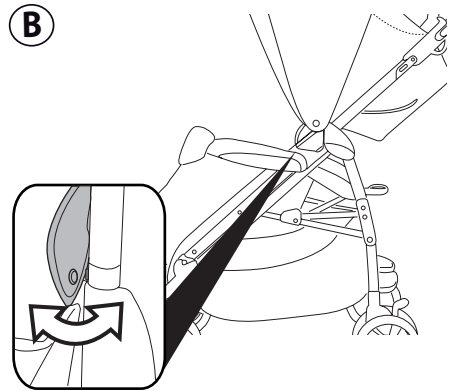
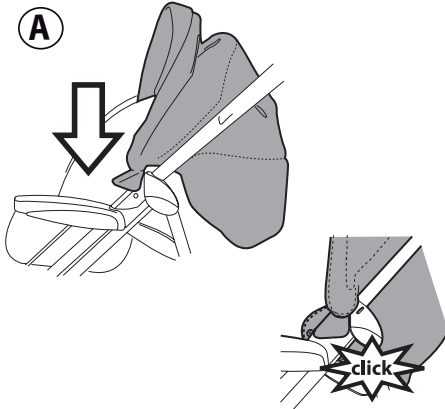

11

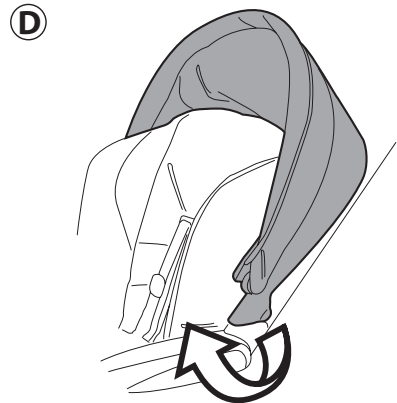

12

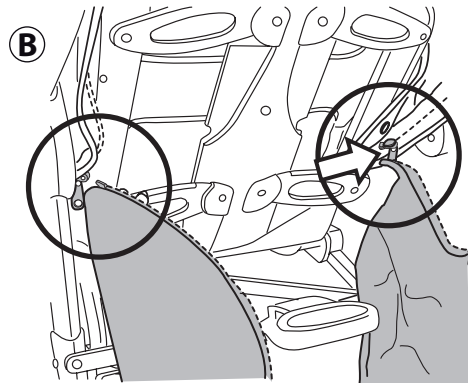
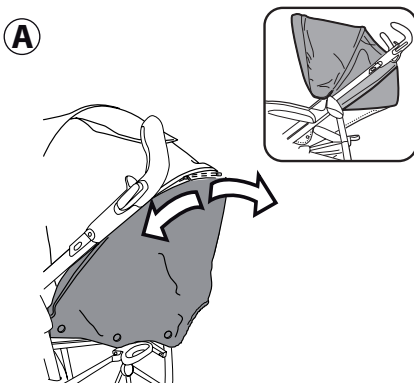



13

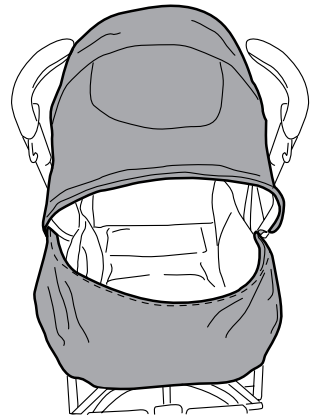
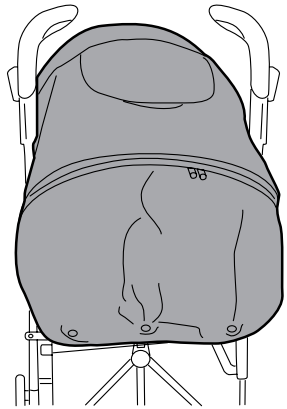

14

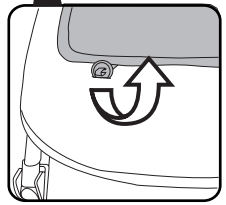
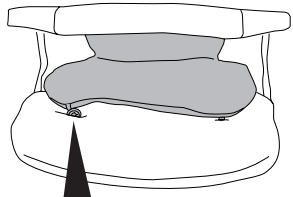

Soft model Only

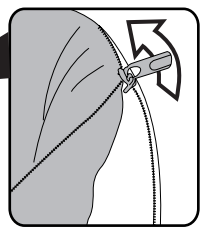
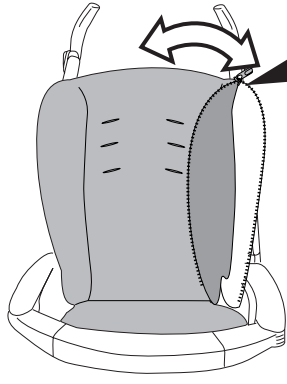

Doubleface seat



15

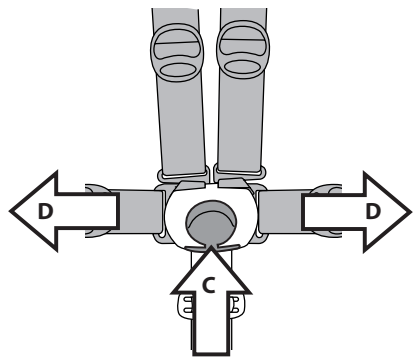
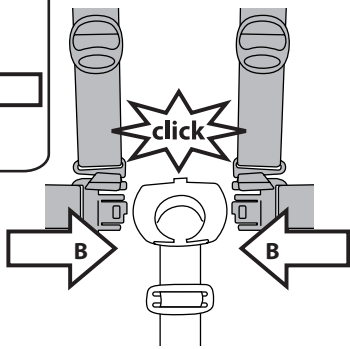
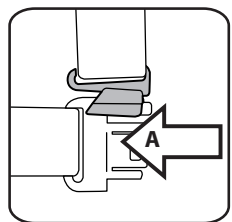



16

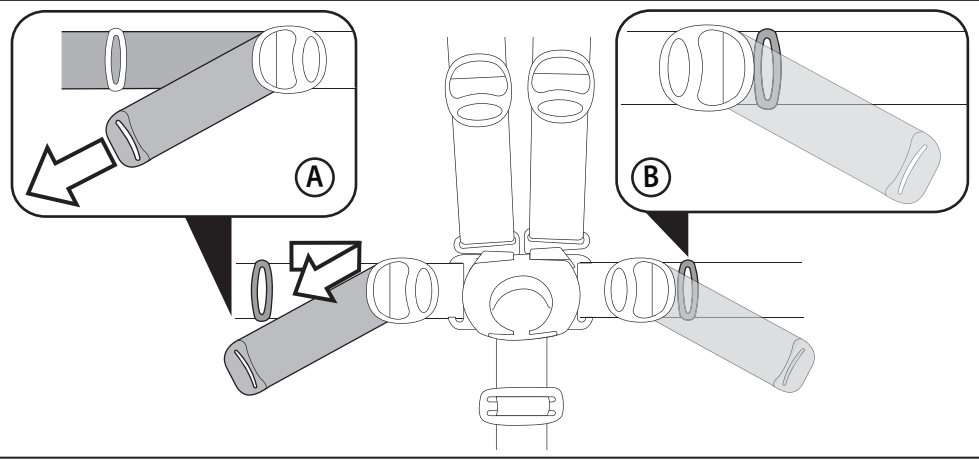

17

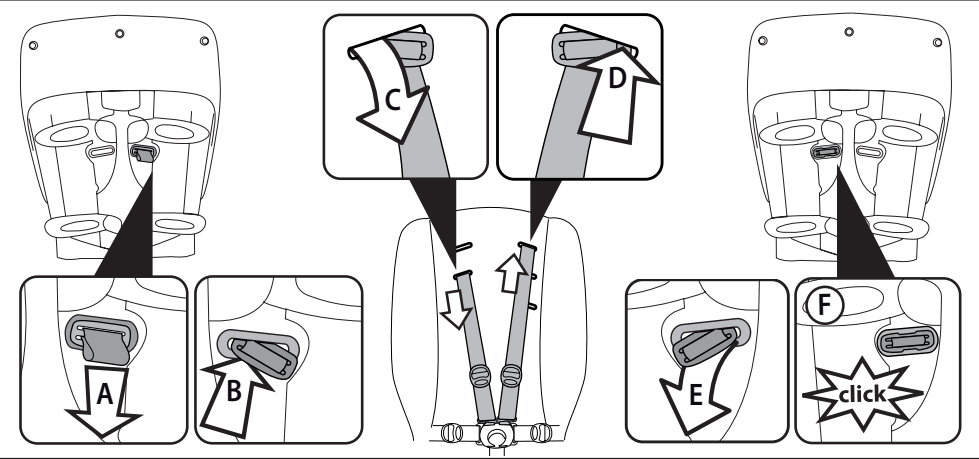

18

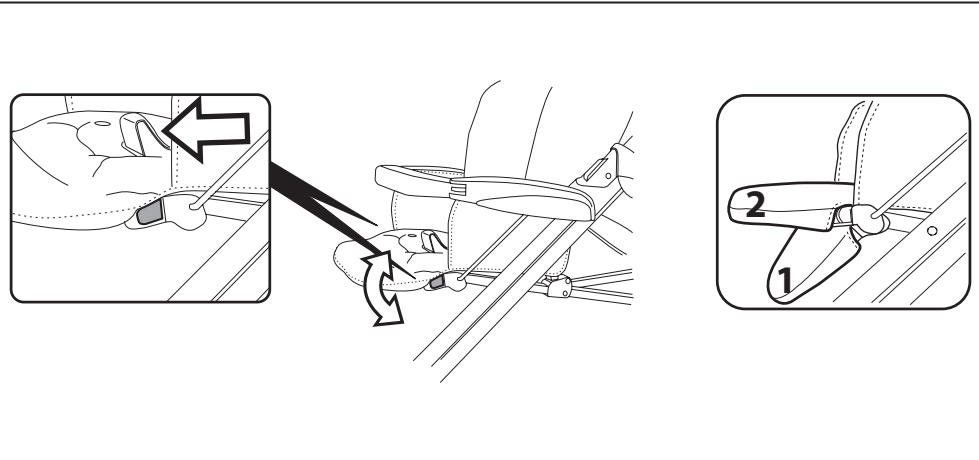



19

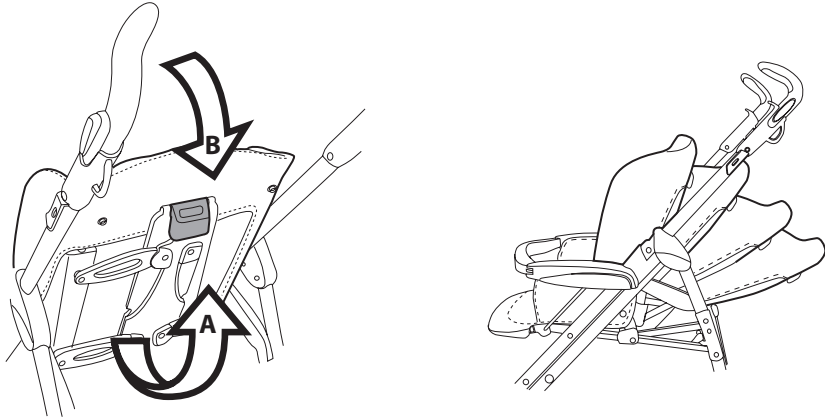

20

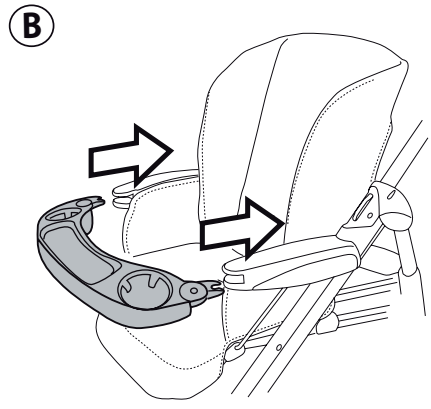
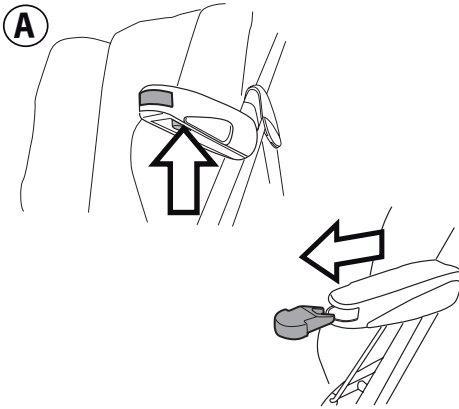

21

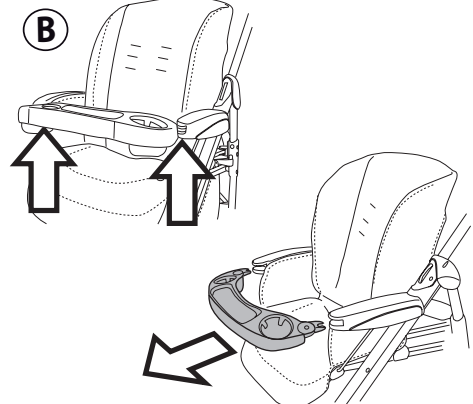
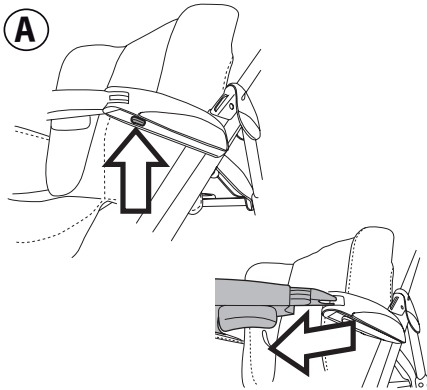



22

A

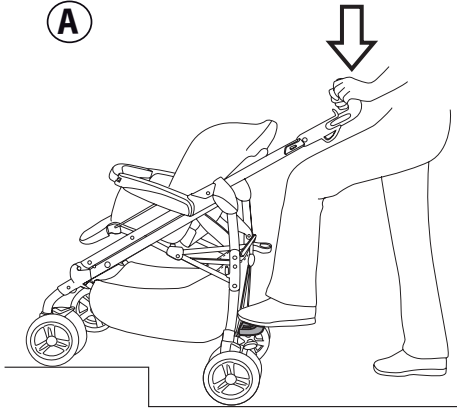

B

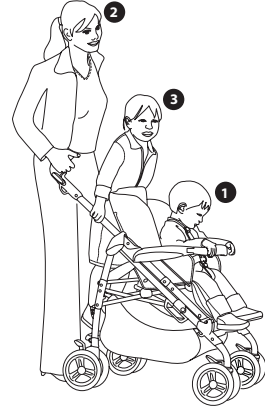

23

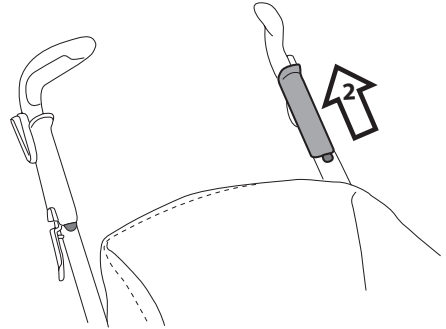
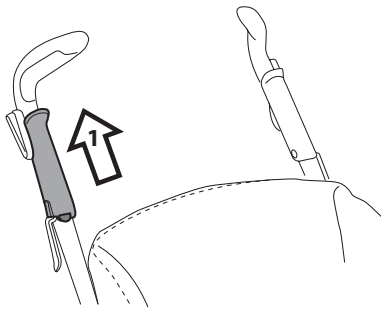

24

A

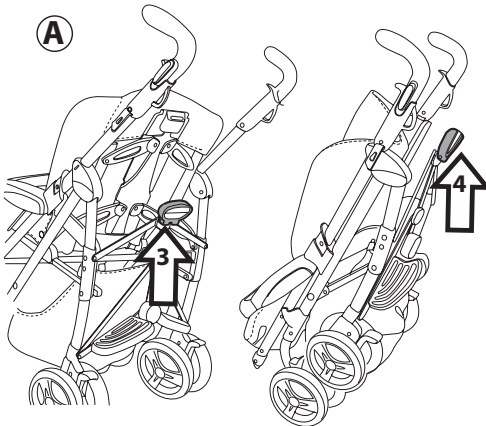

B

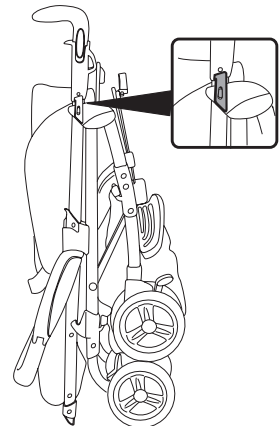



25

A

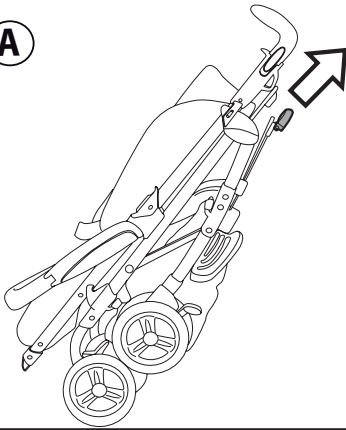

B

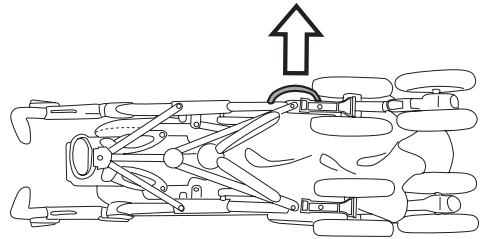

26

A

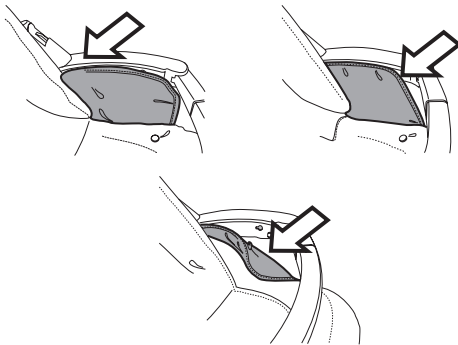

B

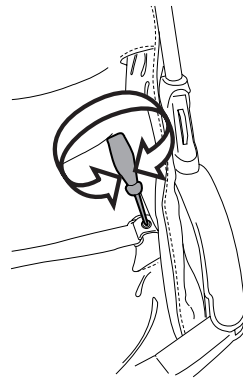

27

A

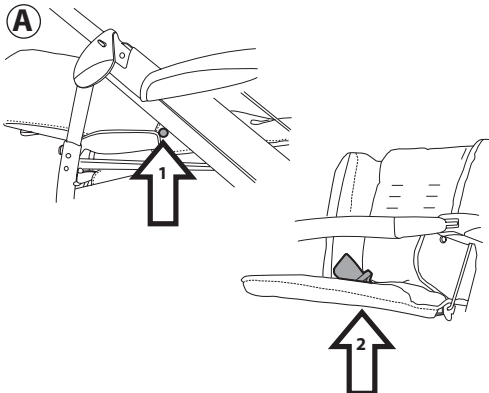

B

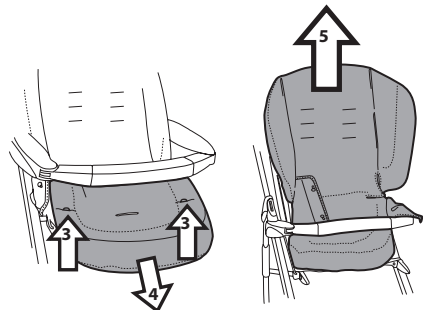



28

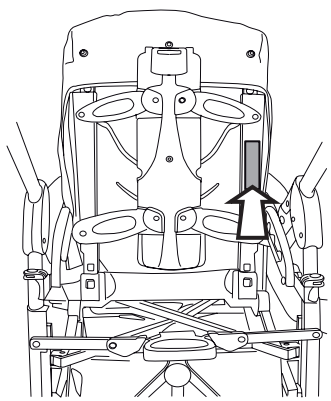

29

A

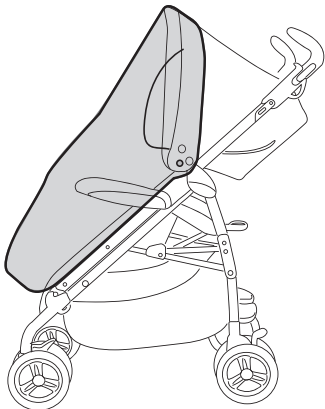

B

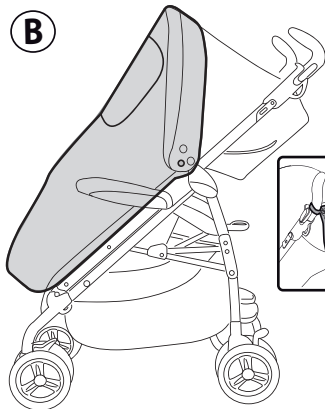

30

A

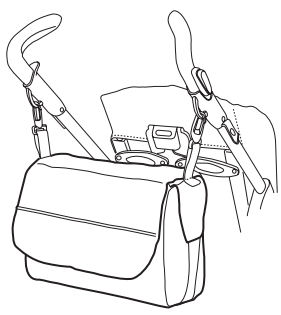

B

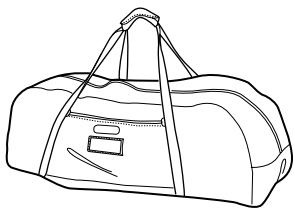

C

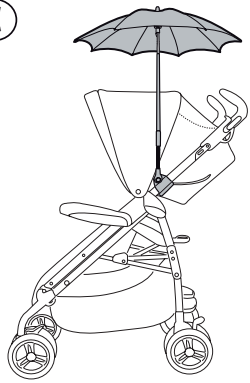

Pliko P3

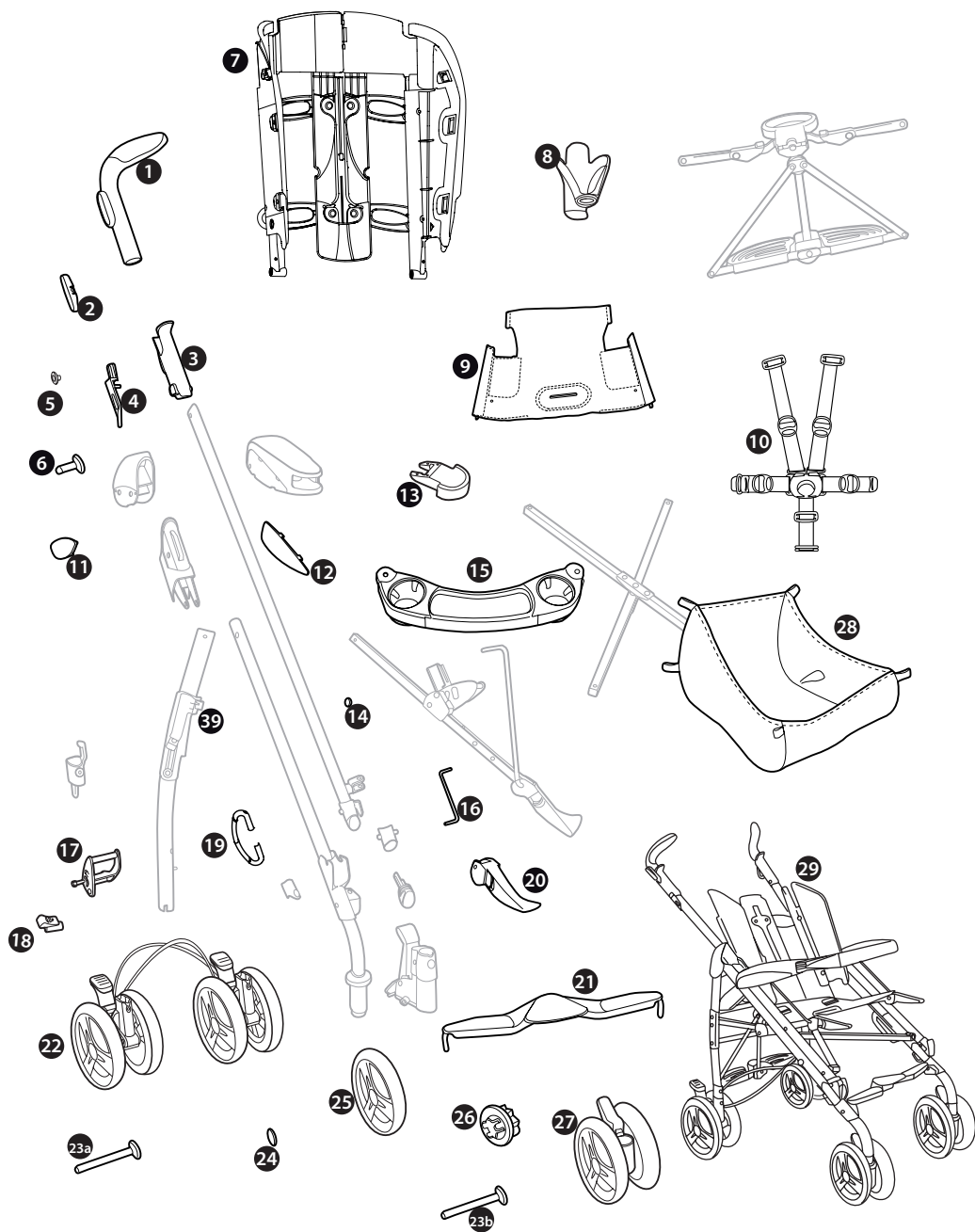

Pliko P3



- | | |
|----------------------|---------------------------------------|
| 1dx) SAPI6103DN | 18) SPST5352GR |
| 1sx) SAPI6103SN | 19) SPST6378GR |
| 2) SPST5332GR | 20dx) ASPI0047DNGR |
| 3dx) SPST5333KDGR | 20sx) ASPI0047SNGR |
| 3sx) SPST5333KSGR | 21) SAPI5365NGR |
| 4dx) SPST5492DGR | 22) SAPI6097XNGR |
| 4sx) SPST5492SGR | 23a) MMRP0718 |
| 5) SPST6396GR | 23b) MMRP0712 |
| 6) MMVIO438 | 24) SPST6368N |
| 7) ARPI0441NPEG | 25) SAPI6810KGRN |
| 8) SAPI6430NGR | 26) SPST4023N |
| 9) RSEP3N--NL01 | 27) SAPI6049XNGR |
| 10) MUCI5P22N | 28) IRSHPK00- |
| 11dx) SPST5846DGR | NY01RE53M |
| 11sx) SPST5846SGR | 29) ITPDP3CANL65 |
| 12dx) SPST5339JDNPEG | 30) BCAPNW• |
| 12sx) SPST5339JSNPEG | 31) BSP3CO• |
| 13) SPST5758N | 31) BP3SCO• |
| 14) SPST5497N | Only collection Sophia e Marea |
| 15) IRTR0022N | 32) BP3RCO• |
| 16) SOFF0186Z | Only collection Sophia e Marea |
| 17dx) ASPI0127DGL | |
| 17sx) ASPI0127SGL | |

EN• Spare parts available in different colours to be specified when ordering.

FR• Pièces de rechange disponibles en plusieurs couleurs à spécifier dans la demande.

EN_English

Thank you for choosing a Peg-Pérego product.

⚠ WARNING

- **IMPORTANT: READ THESE INSTRUCTIONS CAREFULLY AND KEEP THEM FOR FUTURE REFERENCE. FAILURE TO FOLLOW THESE INSTRUCTIONS COULD PUT THE CHILD'S SAFETY AT RISK.**
- THIS PRODUCT IS DESIGNED FOR A CHILD WHOSE MAXIMUM WEIGHT IS 45 POUNDS (20 KG) AND WHOSE MAXIMUM HEIGHT IS 43 INCHES (110 CM). THIS SHOPPER BASKET IS DESIGNED TO CARRY A MAXIMUM WEIGHT OF 11 POUNDS (5 KG). ANY CUPHOLDER EVENTUALLY PROVIDED WITH THIS UNIT IS DESIGNED TO CARRY A MAXIMUM WEIGHT SPECIFIED ON THE CUPHOLDER ITSELF. ANY POUCH OR POCKET PROVIDED WITH THIS UNIT IS DESIGNED TO CARRY A MAXIMUM WEIGHT OF 0.44 POUNDS (0.2 KG).
- FAILURE TO FOLLOW MANUFACTURER'S SPECIFICATIONS OR USE OF ACCESSORIES OTHER THAN THOSE APPROVED BY THE MANUFACTURER MAY CAUSE THE UNIT TO BECOME UNSTABLE.
- AVOID SERIOUS INJURY FROM FALLING OR SLIDING OUT. ALWAYS USE COMPLETE 5 POINT SEAT BELT.
- NEVER LEAVE YOUR CHILD UNATTENDED.
- ALWAYS USE THE BRAKES WHEN PARKED.
- TO AVOID SERIOUS INJURY, WHEN MAKING ADJUSTMENTS ENSURE THE CHILD'S BODY IS CLEAR OF ALL MOVING PARTS.
- ALL OPERATING AND ASSEMBLY PROCEDURES SHOULD BE PERFORMED BY AN ADULT.
- DO NOT LIFT THE STROLLER BY GRIPPING THE FRONT BAR. THE FRONT BAR IS NOT DESIGNED TO WITHSTAND LOADS.



- ENSURE THAT THE STROLLER IS OPENED CORRECTLY AND LOCKED IN POSITION FOR USE.
- CHECK TO MAKE SURE THAT THE CAR SEAT OR THE BABY CARRIAGE IS CORRECTLY FASTENED TO THE STROLLER (WHERE APPLICABLE).
- DO NOT OPERATE THIS PRODUCT AROUND STAIRS OR STEPS; CARE MUST BE TAKEN IF UNIT IS USED ON STAIRS OR ESCALATORS.
- DO NOT USE THE PRODUCT IF IT HAS BROKEN OR MISSING PARTS.
- DO NOT USE NEAR FIRE OR EXPOSED FLAME.

NOTICE

THIS ARTICLE MEETS OR EXCEEDS ALL REQUIREMENTS COVERED IN ASTM F833 STANDARD AND LATEST REVISIONS.

COMPONENTS OF THE ITEM

Check the contents of the packaging and for any complaints please contact Customer Service.

- The CLASSICAL Pliko P3 stroller is composed of: 2 swivel or locking front wheels, 2 rear wheels with brake cable, basket, cup holder, front bar, hood.

The item is given a serial number.

INSTRUCTIONS FOR USE

- 1• OPENING: before opening the chassis remove the two safety caps from the hooks, otherwise it will be impossible to open it correctly (Fig. a). To open the chassis, pull the two levers on the handlebars upwards (Fig.b);
- 2• at the same time, lift the chassis and it will open automatically (Fig.c). To make sure that the stroller is correctly open, check the two side hooks (Fig.d).
- 3• ASSEMBLING: to mount the front wheels, lower lever A and slip wheel B on until it clicks into place.
- 4• To assemble the rear wheels connected by the brake cable, carefully distinguish the left wheel from the right wheel to fasten the two wheels correctly. The left wheel features a rib on the wheel tube and one on the chassis

(Fig.a). Join them (Fig.b) and check that they are firmly fastened until they click (Fig.c).

- 5• BASKET: to mount the basket, slip the loops over the front hooks A and rear hooks B and C. The figure shows the attached basket.
- 6• CUP HOLDER: The cup holder can be placed on left or right side of the stroller through the hook fitted on both sides of the chassis. To fit the cup holder, click it on (Fig.a).

ADJUSTING THE HANDLEBARS: The height of the two handlebars can be adjusted to two positions. For the higher position, press the button while pulling the handlebars upwards. To lower it, do the opposite (Fig.b).

- 7• BRAKE: to set the brakes on the stroller, lower the levers on the rear wheels with your foot (Fig.a). To release the brakes, lift the lever.

Always set the brakes when the stroller is not moving.

SWIVEL WHEELS: to swivel the front wheels lower the levers as shown in arrow 1 (Fig.b). To set the wheels on stationary, lift the lever as shown in arrow 2.

GANCIOMATIC SYSTEM

The swift, practical system that allows you to fasten car seat to stroller (Primo Viaggio SIP car seat sold separately).

- 8• GANCIOMATIC HOOKS FOR THE STROLLER: to raise the Ganciomatic connectors on the chassis, pull the lever outwards and at the same time swivel the two connectors upwards until they click (fig_a).
To lower the stroller Ganciomatic hooks, pull the lever outwards while turning the hooks downwards (fig_b).

- 9• PLIKO P3 + Primo Viaggio SIP: (the Group 0+ ,weight from 5 pounds to 22 pounds) to fasten the car seat to the stroller proceed as follows:

- set the brakes on the stroller;
- lower the stroller backrest completely;
- raise the stroller Ganciomatic hooks;
- place the car seat so that it faces the mother and press it down until it clicks into place;
- It is important not to remove the front bar from the stroller when fastening the car seat (for fastening the front bar, please see point 20);
- To remove the car seat from the stroller, please refer to its instructions manual.

- 10•HOOD: To fit the hood, push the side fasteners downwards until they click into place (Fig.a); button the hood to the inside of the armrest (Fig.b),
- 11•and to the backrest on the stroller (Fig.c).





To remove the hood (Fig.d) disengage the side fasteners and unbutton it from the inside of the armrest and from the backrest on the stroller.

- 12•You can detach the back part of the fabric by unzipping it and use the hood also as a sun canopy (Fig.a). To reattach the back part of the fabric, close the zipper (Fig.b).
- 13•By lowering the stroller backrest, the rear hood extends and through the double zipper a window can be created to allow more air to circulate and watch the child when sleeping.
- 14•**REVERSIBLE SEAT CUSHION** (found only on the "Soft" collections): First remove the straps from the backrest (paragraph 17 a-b) and remove the leg strap through the underside of the seat (paragraph 27A2). Undo both buttons on the seat and use the zipper to remove the cushion, repositioning it on the desired side. Reattach the straps.
- 15•**5-POINT SAFETY HARNESS:** to fasten, insert the two buckles of the waist strap (with attached shoulder straps, arrow a) into the leg divider strap until they click into place (arrow b). To unfasten, push the round button placed in center of the buckle upwards (arrow_c) and pull the waist strap outwards (arrow d).
- 16•To tighten the waist strap, pull on both sides in the direction of the arrow (Fig.a). To loosen it do the opposite. The waist strap can be tightened as far as the safety lock (Fig_b).
- 17•To adjust the height of the safety harnesses, release the two buckles on the rear of the backrest.
Pull the shoulder straps towards you (arrow a) until the buckles are released and insert them in the backrest loops (arrow b). Remove the shoulder straps from the sack (arrow c) and insert them in the most appropriate buckle (arrow d), then reattach the two buckles behind the backrest (arrow e). The buckles are securely attached when a click is heard (fig f).
- 18•**ADJUSTING THE FOOTBOARD:** the footboard can be adjusted to 2 different positions.
To lower the footboard, pull the two small levers downward while lowering. To lift the footboard, pull it up until it clicks into place.
- 19•**ADJUSTING THE BACKREST:** the backrest reclines to four different positions. To lower the backrest, lift the handle while lowering the backrest, locking it in the desired position. To raise it, pull the backrest upwards.
- 20•**FRONT BAR:** the stroller comes with caps on the armrests. To attach the front bar, remove the caps first. (Keep the caps, in case you want to use the stroller without the front bar). To remove the caps, press the buttons under the armrests while pulling the caps off (Fig. a). To attach the front bar, insert the two ends of

the bar into the armrests and press until the bar clicks into place, (Fig. b).

- 21•There are two drink holders in the front bar. It is dangerous to put hot drinks on the tray. The front bar can be opened on one side only to make it easier for the child to get into the stroller when he is older. To open the bar, press the button under the armrest while pulling the bar outwards (Fig. a). To remove the front bar, press the two buttons under the armrests while pulling the bar outwards (Fig. b).
- 22•**REAR LEDGE:** the rear ledge helps the mother overcome small bumps and can also be used to carry a second child (fig_a).
LOADING SEQUENCE: to use the Pliko P3 with two children (fig_b), first set the brakes on the stroller, then place the smaller child in the seat and fasten the safety harness (1). Hold the handlebars (2) and have the second child stand on the ledge (3).
 - Never leave your children unattended.
 - Do not allow a child to stand on the rear ledge when the stroller is empty.
- 23•**FOLDING UP:** before folding up Pliko P3, remove the Navetta or the PrimoViaggio car seat. The stroller can be folded up using one hand only: pull first one lever upwards and then the other, until they click.
- 24•Hold the central handlebar and pull it upwards until the stroller folds up (fig_a). Check the correct closure of the chassis from the safety hook. When folded, the chassis will stand upright (fig_b).
- 25•**CARRYING:** Pliko P3 can be conveniently carried by the central handle (with the front wheels set on stationary) (fig.a). It can also be carried by the side handle (fig_b).
- 26•**REMOVABLE LINING:** to remove the lining from the stroller, unhook the sack fasteners from the armrests, as shown by the arrows (fig_a). Unscrew the strap (one side only)
- 27•Undo the side button on the sack and slip the leg divider of the strap out from under the seat (fig_a). Unbutton the sack from the seat, slip it off the hooks on the footrest and then remove it from the top (fig_b).

SERIAL NUMBERS

- 28•Behind the Pliko P3 backrest information relating to product name, date of manufacture and serial number of the product are provided. This information is required for any complaints.

ACCESSORIES

- 29• **RAIN CANOPY:** can be fastened to the hood.



MOSQUITO NETTING: can be fastened to the hood.

30•DIAPER-CHANGING BAG: diaper-changing bag with pad for changing baby's diaper. Attaches to the stroller (fig_a).

TRAVEL BAG: practical duffel bag for transporting the stroller by plane (fig_b).

UMBRELLA: practical umbrella to match (fig_c).

CLEANING AND MAINTENANCE

PRODUCT MAINTENANCE: protect from the weather: water, rain, or snow; prolonged and continuous exposure to bright sunlight may give rise to colour changes of various different materials; store this product in a dry place. The maintenance have to be regularly.

CLEANING THE CHASSIS: periodically clean all plastic parts with a damp cloth. Do not use solvent or similar cleaning products; keep all metal parts dry to prevent rusting; keep moving parts clean (adjustment mechanisms, locking mechanisms, wheels, ...) and free of dust and sand and, if necessary, lubricate with light machine oil.

CLEANING THE RAIN CANOPY: wash with a sponge and soapy water; do not use detergents.

CLEANING FABRIC PARTS: brush fabric parts to remove dust and wash by hand at a maximum temperature of 30°C; do not wring; do not use chlorine bleach, do not iron; do not dry clean; do not apply solvent-based stain removers and do not dry in a tumble dryer.



PEG-PÉREGO AFTER-SALES SERVICE

If any parts of the item get lost or damaged, only use genuine Peg Pérego spare parts. For any repairs, replacements, information on the products and sales of genuine spare parts and accessories, contact the Peg Pérego Assistance Service and state the serial number of the product, if present.

CANADA:

tel.: 905.839.3371

fax: 905.839.9542

call us toll free: 1.800.661.5050

web site: www.pegperegocom

Peg-Perego reserves the right to make any necessary changes or improvements to the products shown at any time without notice.

FR_Français

Merci d'avoir choisi un produit Peg-Pérego.

⚠ AVERTISSEMENT

- **IMPORTANT: LIRE CES INSTRUCTIONS AVEC ATTENTION ET LES CONSERVER POUR TOUTE RÉFÉRENCE FUTURE. LA SÉCURITÉ DE VOTRE ENFANT POURRAIT ÊTRE MENACÉE SI CES INSTRUCTIONS NE SONT PAS RESPECTÉES.**
- CE PRODUIT A ETE CONÇU POUR UN ENFANT DONT LE POIDS N'EXCEDE PAS 20 KG (45 LIVRES) ET LA TAILLE NE DEPASSE PAS 110 CM (43 POUCHES). LE PANIER A ETE CONÇU POUR SUPPORTER DES CHARGES MAXIMALES DE 5 KG (11 LIVRES). LE PORTE-BOISSONS EVENTUELLEMENT FOURNI AVEC LE PRODUIT A ETE CONÇU POUR SUPPORTER DES CHARGES INDIQUEES SUR LE PORTE-BOISSONS LUI-MEME. LES POCHEttes OU SACS FOURNIS AVEC CE PRODUIT ONT ETE CONÇUS POUR SUPPORTER DES CHARGES MAXIMALES DE 0,2 KG (0,44 LIVRES).
- LE DEF AUT D'OBSERVATION DES SPECIFICATIONS DU FABRICANT OU L'EMPLOI D'ACCESSOIRES NON APPROUVES PAR LE FABRICANT PEUT AFFECTER LA STABILITE DU PRODUIT.
- POUR ÉVITER DE GRAVES BLESSURES SUITE À LA CHUTE OU AU GLISSEMENT DE L'ENFANT DU PRODUIT, TOUJOURS UTILISER UNE CEINTURE DE SÉCURITÉ À 5 POINTS COMPLÈTE.
- NE JAMAIS LAISSER L'ENFANT SANS SURVEILLANCE.
- TOUJOURS ACTIONNER LES FREINS LORSQUE LE PRODUIT EST À L'ARRÊT.
- POUR ÉVITER DE GRAVES BLESSURES LORS DU RÉGLAGE DU PRODUIT, S'ASSURER QUE LES MEMBRES DE L'ENFANT NE SONT PAS EN CONTACT AVEC DES PIÈCES EN MOUVEMENT.



- L'ENSEMBLE DES PROCÉDURES DE MONTAGE ET D'UTILISATION DOIT ÊTRE EFFECTUÉ PAR UN ADULTE
- NE PAS SOULEVER LA POUSSETTE PAR LA BARRÉ FRONTALE. ELLE N'A PAS ÉTÉ CONÇUE POUR SUPPORTER DES CHARGES.
- S'ASSURER QUE LA POUSSETTE EST CORRECTEMENT OUVERTE ET BLOQUÉE DANS LA POSITION CONVENANT À SON UTILISATION.
- CONTRÔLER QUE LE SIÈGE ENFANT OU LE LANDAU EST CORRECTEMENT ACCROCHÉ À LA POUSSETTE.
- NE PAS UTILISER CE PRODUIT À PROXIMITÉ DE MARCHES OU D'ESCALIERS; PRÊTER ATTENTION À LA MANIPULATION DU PRODUIT DANS DES ESCALIERS OU DES ESCALIERS MOBILES.
- NE PAS UTILISER LE PRODUIT SI DES PIÈCES SONT MANQUANTES OU CASSÉES.
- NE PAS UTILISER PRÈS DU FEU OU D'UNE FLAMME DIRECTE.

- 2• soulever, en même temps, le châssis qui s'ouvrira automatiquement (Fig.c). Pour vérifier que la poussette est correctement ouverte, contrôler les deux crochets latéraux (Fig.d).
- 3• MONTAGE : Pour monter les roues avant, abaisser le levier A et enfiler la roue B, jusqu'au déclic.
- 4• Pour monter les roues arrière, raccordées par le câble de frein, faire attention de bien distinguer la roue de gauche de la roue de droite pour garantir une fixation correcte. La roue de gauche présente une rainure sur le tube de roue et une sur le cadre (Fig.a). Les fixer (Fig.b) et vérifier si la fixation est correcte, jusqu'au déclic (Fig.c).
- 5• PANIER : Pour monter le panier, enfiler les boutons aux crochets avant A et aux crochets arrière B et C. La figure montre le panier fixé.
- 6• PORTE-BOISSONS : Il peut être appliqué sur le côté gauche ou droit de la poussette, grâce au crochet présent sur les deux côtés du châssis. Pour appliquer le porte-boissons, le fixer jusqu'au déclic. (Fig.a).

RÉGLAGE DES POIGNÉES : Le poignées sont réglables en hauteur en deux positions. Pour la position haute, appuyer sur le bouton et en même temps lever la poignée vers le haut. Pour l'abaisser, agir dans le sens inverse (Fig.b).

- 7• FREIN : Pour freiner la poussette, baisser avec le pied les leviers situées sur les roues arrière (Fig.a). Pour débloquer les freins, agir dans le sens inverse. **A l'arrêt, utiliser toujours les freins.**

ROUES PIVOTANTES : Pour rendre les roues avant pivotantes (Fig.b), il faut baisser le levier comme la flèche 1. Pour les rendre fixes, relever le levier dans le sens inverse, comme la flèche 2.

REMARQUE

CET ARTICLE REMPLIT LES CONDITIONS REQUISES PAR LA NORME ASTM F833 ET RÉVISIONS RÉCENTES OU SATISFAIT À DES CONDITIONS PLUS SÉVÈRES.

COMPOSANTS DE L'ARTICLE

Vérifier le contenu de l'emballage et en cas de réclamation, contacter le Service Assistance.

- La poussette Pliko P3 CLASSICO est composée de :
2 roues avant pivotantes ou fixes, 2 roues arrière avec câble de frein, panier, porte-boissons, main courante, toit.

Cet article fait l'objet d'un numéro de série.

INSTRUCTIONS D'UTILISATION

- 1• OUVERTURE : Avant d'ouvrir le châssis, il faut enlever les deux bouchons de protection des crochets, sinon il ne sera pas correctement ouvert (Fig.a). Pour ouvrir le châssis, il faut tirer vers le haut les deux leviers sur les poignées (Fig.b);

SYSTÈME GANCIOMATIC

Grâce à Ganciomatic, le système Ganciomatic exclusif Peg Perego, pratique et rapide, il permet d'installer sur la poussette les produits suivants:

- 8• FIXATIONS GANCIOMATIC DE LA POUSSETTE: pour relever les fixations Ganciomatic du châssis, pousser le bouton vers l'extérieur et tourner les deux fixations vers le haut jusqu'au déclic (fig_a).

Pour baisser les fixations Ganciomatic de la poussette, tirer vers l'extérieur le levier et, en même temps, tourner vers le bas les fixations (fig_b).

- 9• **PLIKO P3 + Primo Viaggio SIP:** (groupe 0+ poids enfant de 5 livres à 22 livres)





- pour fixer le siège-auto à la poussette, il faut :
 - freiner la poussette ;
 - baisser complètement le dossier de la poussette ;
 - soulever les fixations Ganciomatic de la poussette ;
 - positionner le siège-auto vers maman et le pousser vers le bas jusqu'au dé clic ;
 - Il est important de ne pas enlever la main courante de la poussette quand on fixe le siège-auto (pour la fixation de la main courante, consulter le point 20) ;
 - Pour décrocher le siège-auto de la poussette, consulter son mode d'emploi.
- 10•TOIT : Pour monter le toit , pousser vers le bas les fixations latérales, jusqu'au dé clic (Fig.a); le boutonner à l'intérieur de l'accoudoir (Fig.b),
- 11•et au dossier de la poussette (Fig.c). Pour enlever le toit (Fig.d), il faut décrocher les fixations latérales, le déboutonner de l'intérieur de l'accoudoir et du dossier de la poussette.
- 12•En ouvrant la fermeture éclair, il est possible de détacher la partie arrière de tissu, en utilisant le toit comme pare-soleil (Fig.a). Pour raccrocher la partie arrière du tissu, fermer la fermeture éclair (Fig.b).
- 13•En baissant le dossier de la poussette, le toit arrière s'allonge et, grâce à la fermeture éclair avec double curseur, il est possible de créer une fenêtre pour faire passer davantage d'air et observer l'enfant quand il dort.
- 14•COUSSIN DE SIÈGE RÉVERSIBLE: Il est présent uniquement dans le modèle Soft. Il faut d'abord retirer les ceintures du dossier (paragraphe 17 a-b) et retirer la sangle entrejambes de sous le siège (paragraphe 27A2). Décrocher les deux boutons du siège et, grâce à la fermeture éclair, retirer la housse en la remettant sur le côté souhaité. Fixer de nouveau les ceintures.
- 15•CEINTURE DE SÉCURITÉ À 5 POINTS : pour l'accrocher, insérer les deux clips de la sangle ventrale (avec les bretelles accrochées, flèche_a) dans la sangle d'entrejambes jusqu'au dé clic (flèche_b). Pour la décrocher, pousser vers le haut le bouton rond placé au centre du clip (flèche_c) et tirer vers l'extérieur la sangle ventrale (flèche_d).
- 16•Pour serrer la sangle ventrale, tirer, des deux côtés, dans le sens de la flèche (Fig.a), pour la desserrer procéder dans le sens inverse. La sangle ventrale peut être serrée jusqu'à la butée de sécurité (Fig.b).
- 17•Pour régler la hauteur des ceintures de sécurité, il faut décrocher les deux clips à l'arrière du dossier.

Tirer vers soi les bretelles (flèche_a) jusqu'à décrocher les clips et les enfiler dans les boutons du dossier (flèche b). Enlever les bretelles de la housse (flèche c) et les enfiler dans la boutonnière la plus adaptée (flèche d), enfin accrocher de nouveau les deux clips derrière le dossier (flèche e). L'accrochage correct des clips est déterminé par le dé clic (fig.f).

- 18•REGLAGE DU REPOSE-PIED: le repose-pieds est réglable en 2 positions. Pour la position la plus basse, actionnez les deux petites manettes situées de chaque côté du repose-pieds et celui-ci s'abaissera. Pour le mettre en position haute, soulevez le repose-pieds jusqu'au dé clic.
- 19•RÉGLAGE DU DOSSIER : Le dossier est réglable en quatre positions. Pour baisser le dossier, soulever la poignée et, en même temps, baisser le dossier, en le bloquant dans la position souhaitée. Pour le soulever, pousser le dossier vers le haut.
- 20•MAIN COURANTE: la poussette est équipée de bouchons de protection au niveau des accoudoirs. Pour installer la main courante, retirez d'abord les embouts de protection (les conserver dans le cas où la poussette serait utilisée sans la main courante). Pour retirer les bouchons, enfoncez l'embout situé sous l'accoudoir et tirez l'embout vers l'extérieur en même temps (procédez de la même façon de l'autre côté) (Fig.a). Pour installer la main courante, insérez les deux embouts de la main courante dans les accoudoirs jusqu'à entendre le clic d'enclenchement (Fig.b).
- 21•La barre frontale est munie de deux porte-boissons. Il est dangereux de poser des boissons bouillantes sur le plateau. Il est possible d'ouvrir la main courante d'un seul côté pour faciliter l'installation et la sortie de l'enfant hors de la poussette. Pour l'ouvrir, pressez le bouton situé sous l'accoudoir et tirez en même temps la main courante vers l'extérieur (Fig.a). Pour retirer la main courante, pressez les deux boutons situés sous les accoudoirs et en même temps, tirez la main courante vers l'extérieur (Fig.b).
- 22•MARCHEPIED ARRIÈRE : Le marchepied arrière facilite maman pour franchir de petits obstacles et il peut aussi transporter un deuxième enfant (fig_a).
SÉQUENCE D'INSTALLATION D'ENFANTS : Pour utiliser le Pliko P3 avec deux enfants (fig_b), il faut d'abord freiner la poussette, puis positionner l'enfant plus petit dans le siège et fixer la ceinture de sécurité (1). Prendre les poignées (2) et faire monter le deuxième



enfant sur le marchepied (3).

- Ne laissez jamais vos enfants seuls.
- Ne permettez pas à un enfant de monter sur le marchepied arrière quand la poussette est vide.

23•**FERMETURE : Avant de fermer Pliko P3, il faut décrocher la Navetta ou le siège-auto Primo Viaggio.** On peut fermer la poussette d'une seule main : Tirer vers le haut d'abord un levier, puis l'autre jusqu'au dé clic.

24•Prendre la poignée centrale et la tirer vers le haut jusqu'à la fermeture (fig_a). Vérifier la fermeture correcte du châssis grâce au crochet de sécurité. Le châssis reste debout tout seul (fig_b).

25•**TRANSPORT :** On peut facilement transporter Pliko P3 (avec les roues avant fixes) en le tenant par la poignée centrale (fig_a). On peut aussi le tenir par la poignée latérale, (fig_b).

26•**RETIRER LA HOUSSE :** Pour retirer la housse de la poussette, décrocher les fixations de la housse des accoudoirs comme indiqué par les flèches (fig_a). Dévisser la ceinture (seulement d'un côté) en tenant le doigt sous l'écrou (fig_b).

27•Défaire le bouton de la housse latéralement et enlever la sangle d'entrejambe de sous le siège (fig_a). Défaire les boutons de la housse du siège, extraire la housse des crochets du repose-pieds et enfin la retirer par le haut (fig_b).

NUMÉROS DE SÉRIE

28•Pliko P3 reporte, derrière le dossier, des informations: Nom du produit, date de production et numéro de série. Ces informations sont indispensables en cas de réclamation.

ACCESSOIRES

29•**HABILLAGE PLUIE :** applicable à la capote.

MOUSTIQUAIRE : applicable à la capote.

30•**SAC A LANGER :** Sac avec un petit matelas pour langer bébé, applicable à la poussette (fig_a).

SAC DE VOYAGE : Sac pratique pour le transport en avion de la poussette (fig_b).

OMBRELLE : Pratique ombrelle coordonnée (fig_c).

NETTOYAGE ET ENTRETIEN

ENTRETIEN DE L'ARTICLE: protéger l'article des agents atmosphériques (eau, pluie ou

neige); une exposition continue et prolongée au soleil pourrait entraîner un changement de couleur de nombreux matériaux; ranger cet article dans un lieu sec. Effectuer des contrôles et des interventions d'entretien sur les pièces principales à des intervalles réguliers.

NETTOYAGE DU CHÂSSIS: nettoyer régulièrement les pièces en plastique à l'aide d'un linge humide; ne pas utiliser de solvants ou autres produits similaires. Veiller à ce que toutes les pièces métalliques restent sèches pour prévenir la formation de rouille. Maintenir le bon état de propreté de toutes les pièces mobiles (mécanismes de réglage, mécanismes de fixation, roues, etc.) en enlevant poussière ou sable; graisser avec une huile légère si nécessaire.

NETTOYAGE DE L'HABILLAGE PLUIE: utiliser une éponge et de l'eau savonneuse; ne pas utiliser de détergents.

NETTOYAGE DES ÉLÉMENTS EN TISSU: broser les éléments en tissu pour enlever la poussière et laver à la main à une température maximale de 30°; ne pas tordre; ne pas utiliser d'eau de javel; ne pas repasser; ne pas laver à sec; ne pas détacher à l'aide de solvants; ne pas sécher dans un sèche-linge à tambour rotatif.



SERVICE D'ASSISTANCE PEG-PÉREGO

En cas de perte de pièces ou de rupture de l'une d'elles, utiliser exclusivement des pièces de rechange originales Peg-Pérego. Pour toute réparation, remplacement, informations sur les produits, vente de pièces détachées d'origine et accessoires, contactez le service après-vente Peg Pérego en indiquant, si présent, le numéro de série du produit.

CANADA:

tel.: 905.839.3371

fax: 905.839.9542

numéro sans frais: 1.800.661.5050

site internet: www.pegperego.com

Peg-Pérego se réserve le droit d'apporter à tout moment des modifications aux modèles décrits dans le présent ouvrage, pour des raisons de nature technique ou commerciale.



PEG PEREGO S.p.A.

VIA DE GASPERI 50 20043 ARCORE MI ITALIA
tel. 0039 039 60881 fax 0039 039 615869/616454

Servizio Post Vendita - After Sale:

tel. 0039 039 6088213 fax: 0039 039 3309992



PEG PEREGO U.S.A. Inc.

3625 INDEPENDENCE DRIVE FORT WAYNE INDIANA 46808
phone 260 482 8191 fax 260 484 2940

Call us toll free: 1 800 671 1701

PEG PEREGO CANADA Inc.

585 GRANITE COURT PICKERING ONTARIO CANADA L1W3K1
phone 905 839 3371 fax 905 839 9542

Call us toll free: 1 800 661 5050

www.pegperego.com



Pliko P3

⚠ WARNING

AVOID SERIOUS INJURY FROM FALLING OR SLIDING OUT.
ALWAYS USE COMPLETE 5 POINT SEAT BELT.

⚠ AVERTISSEMENT

EVITER UNE BLESSURE SÉRIEUSE DUE À UNE CHUTE OU À UN GLISSEMENT.
TOUJOURS UTILISER LA CEINTURE DE SÉCURITÉ À 5 POINTS COMPLÈTE.



FICA1001172
15/02/2010

