



CANADA

EN Instructions for use

FR Notice d'emploi

pliko switch

1

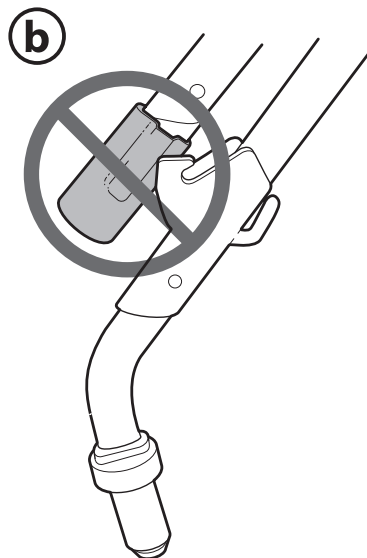
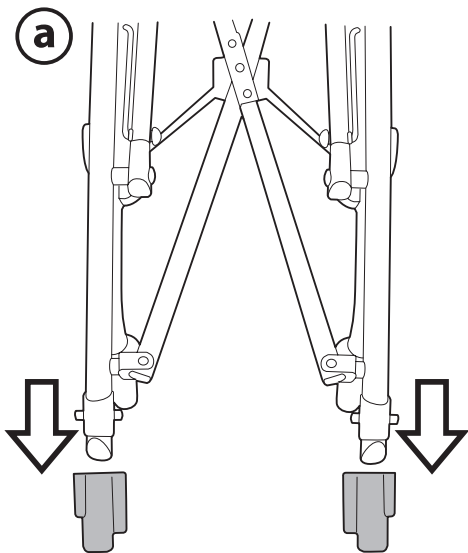

2

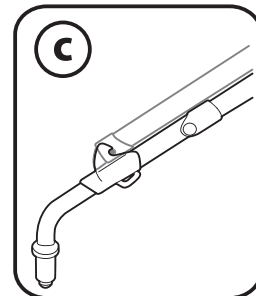
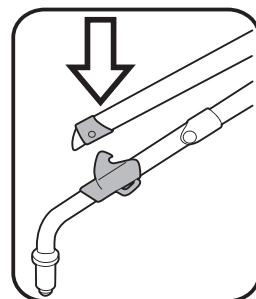
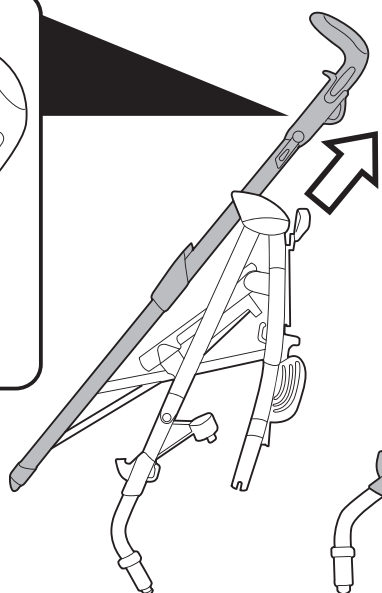
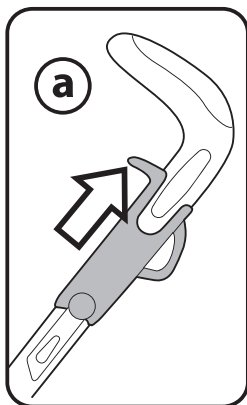

3

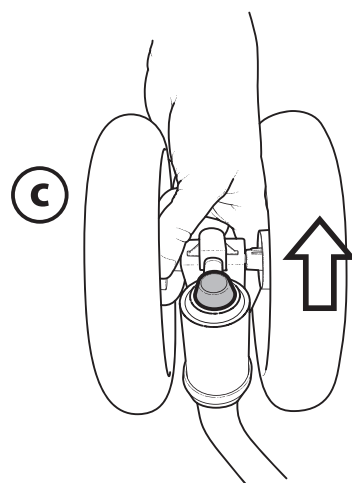
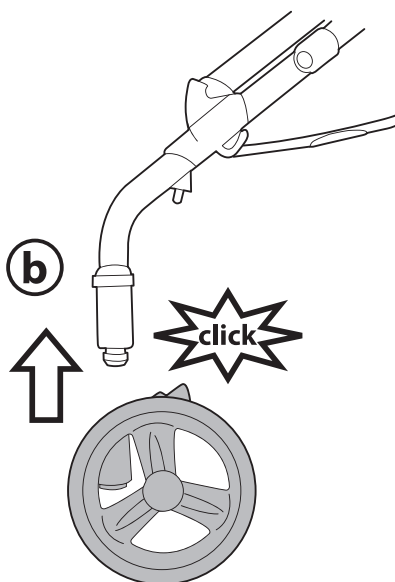
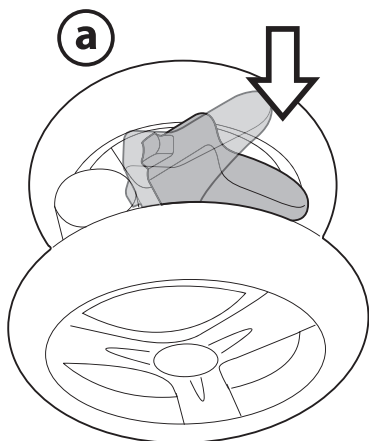

4

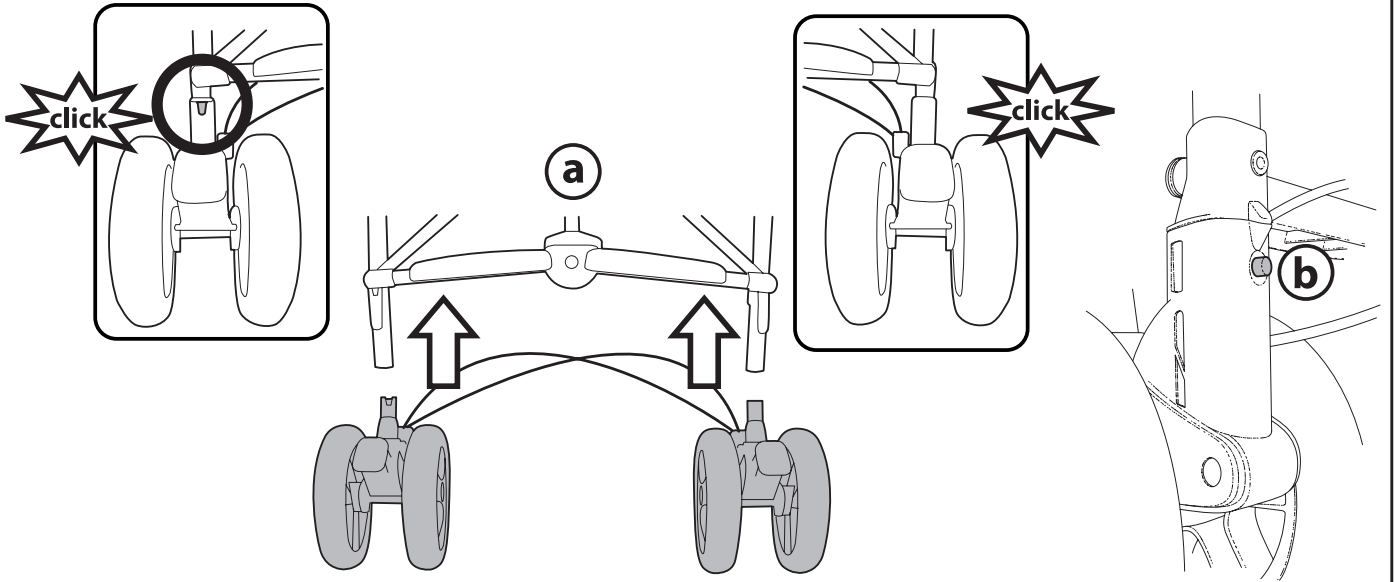

5

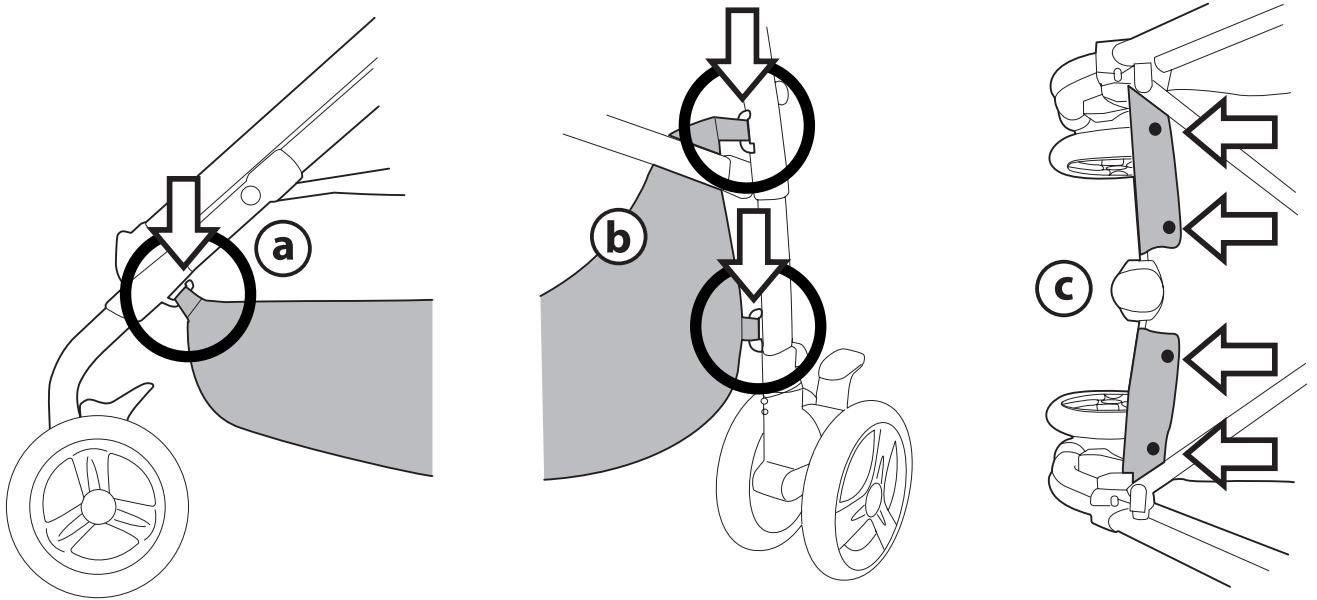

6

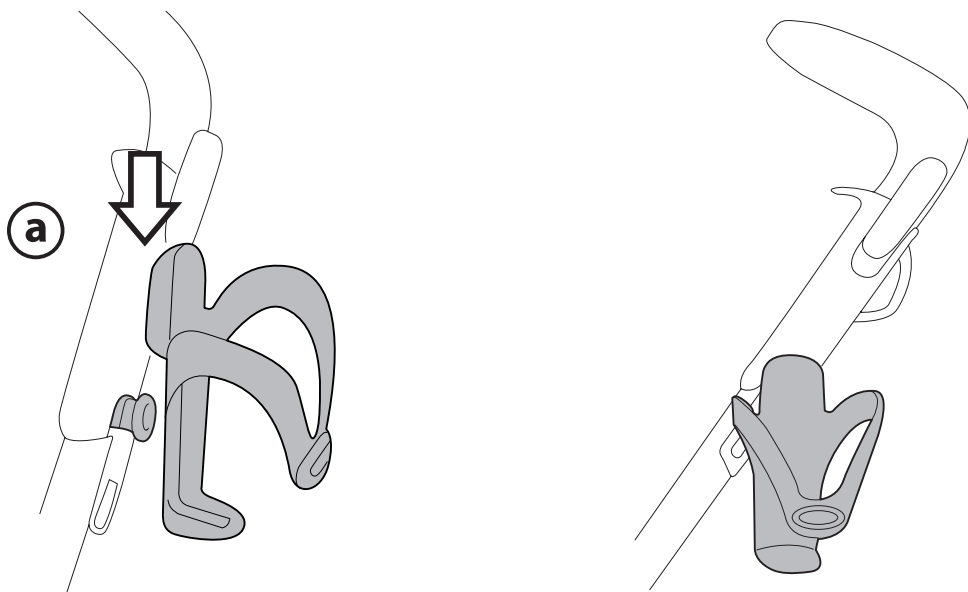

7

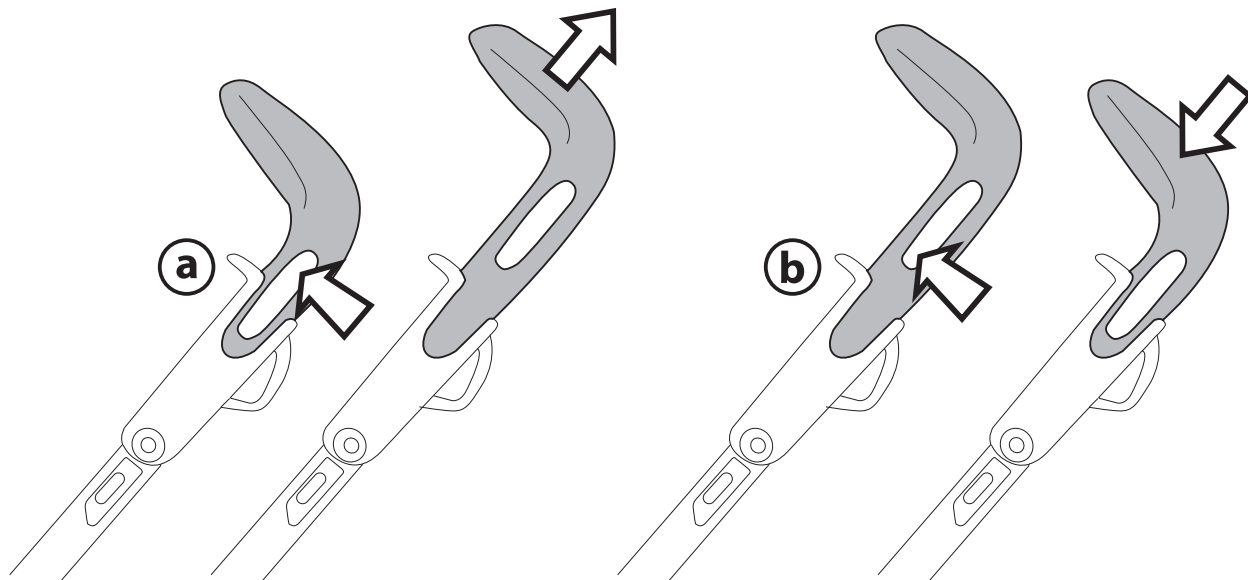

8

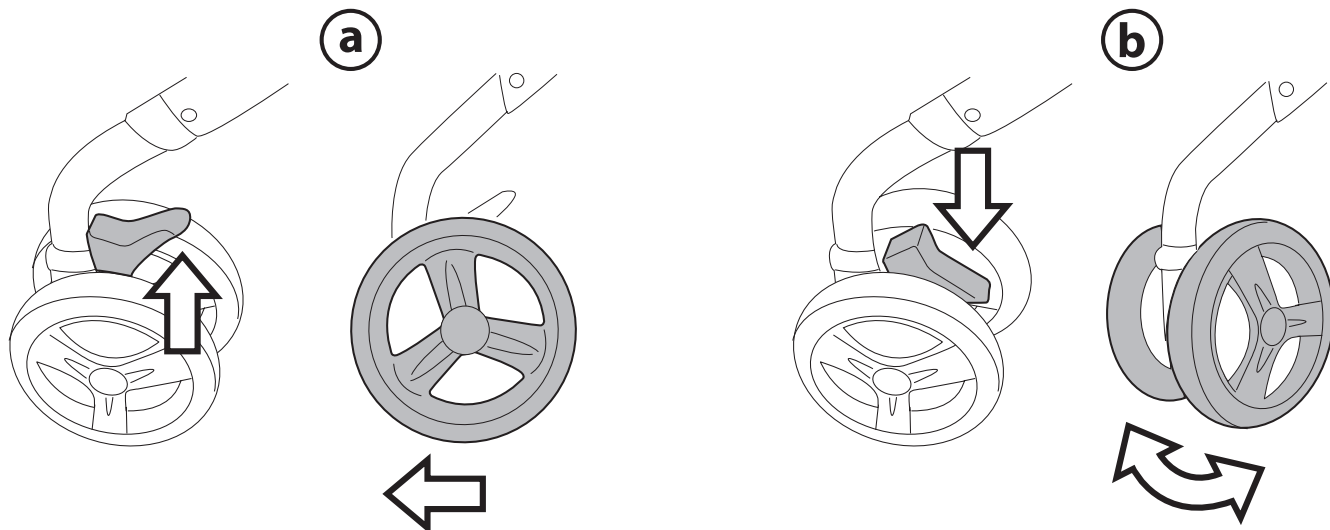

9

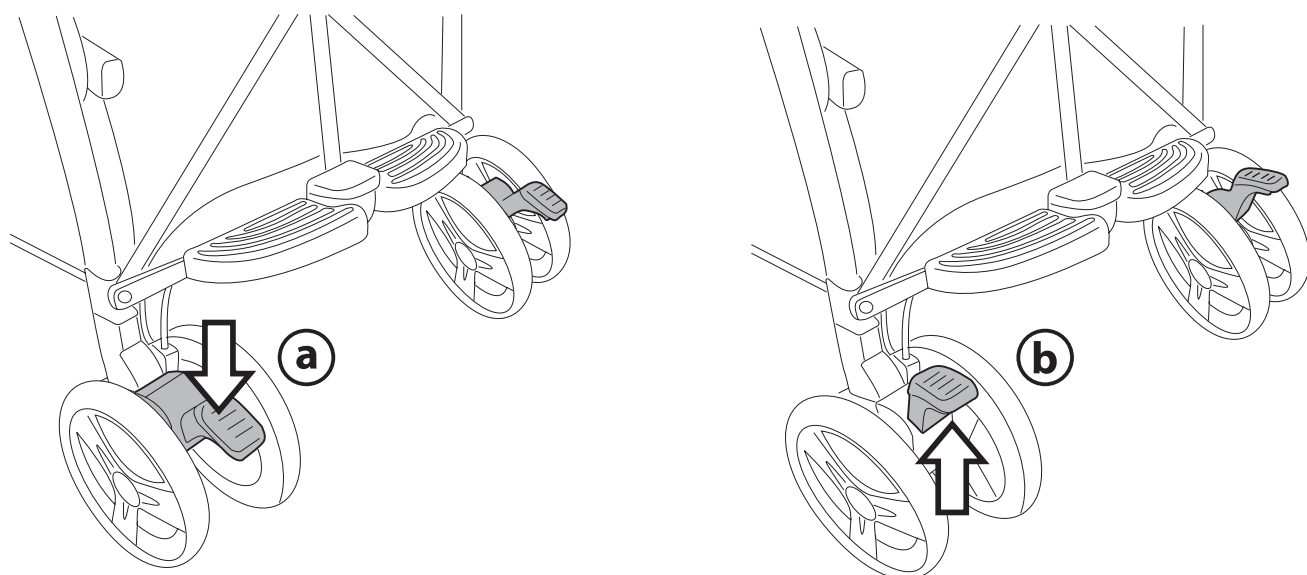

10

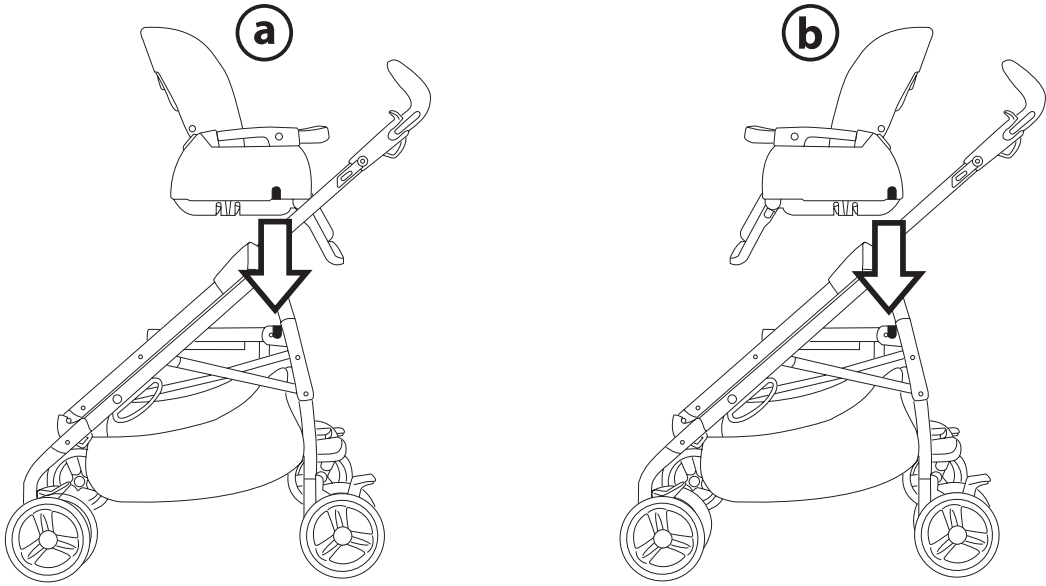

11

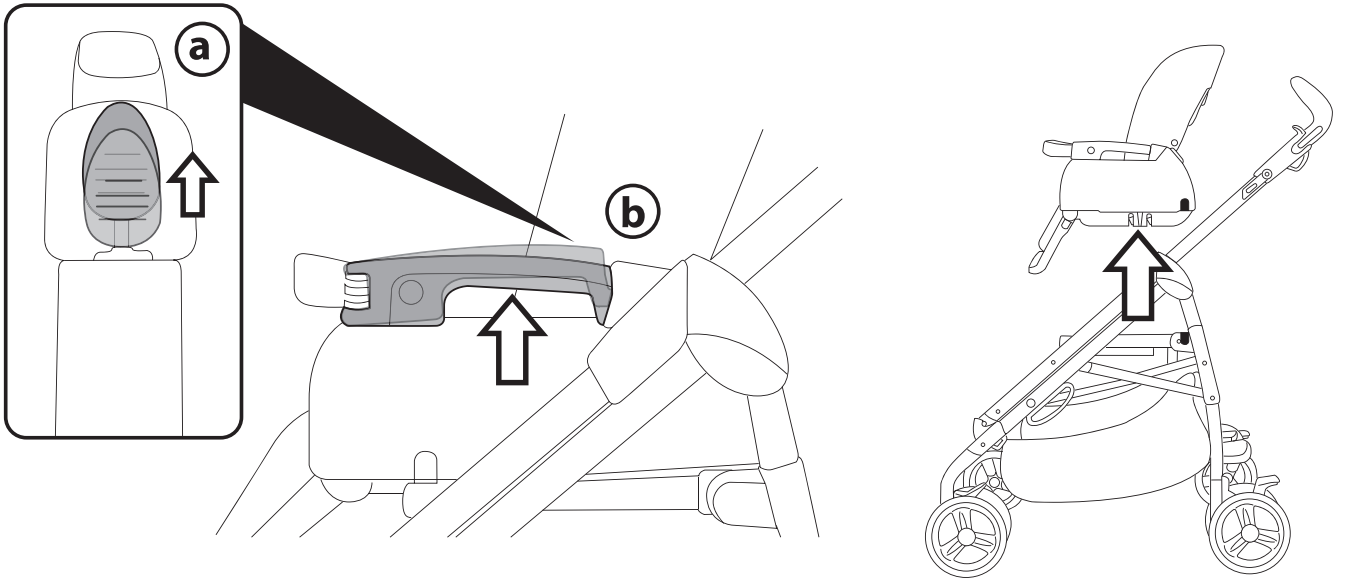

12

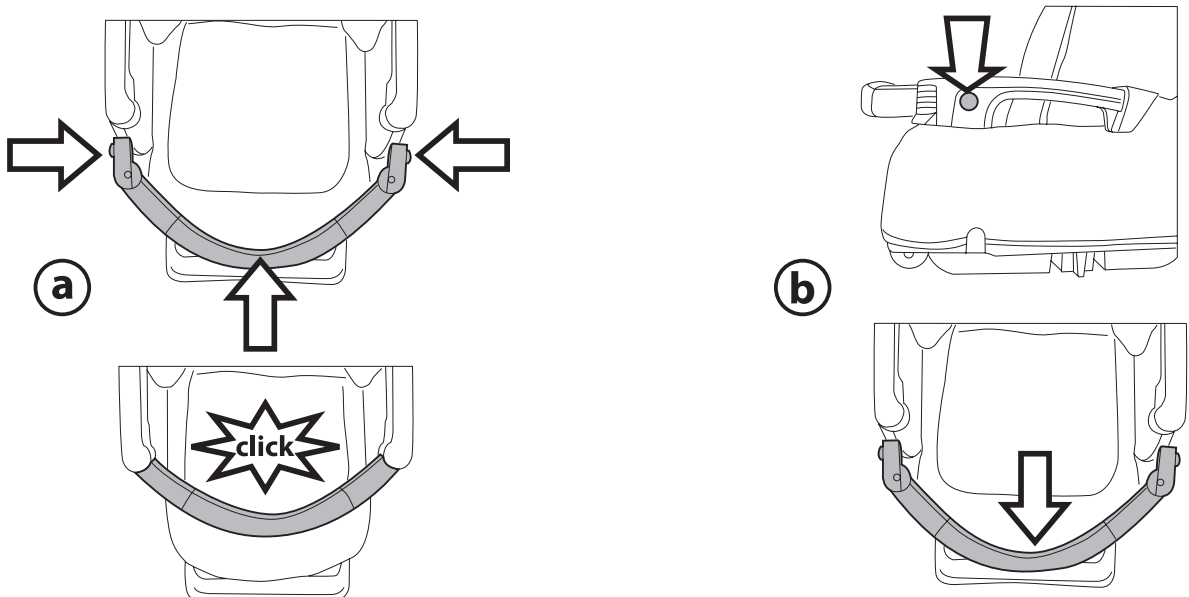

13

a

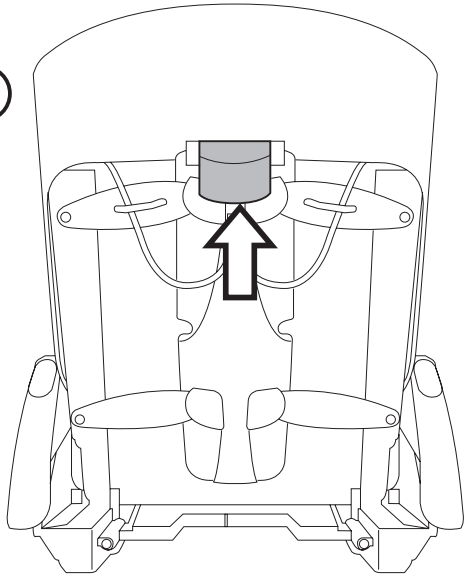

b

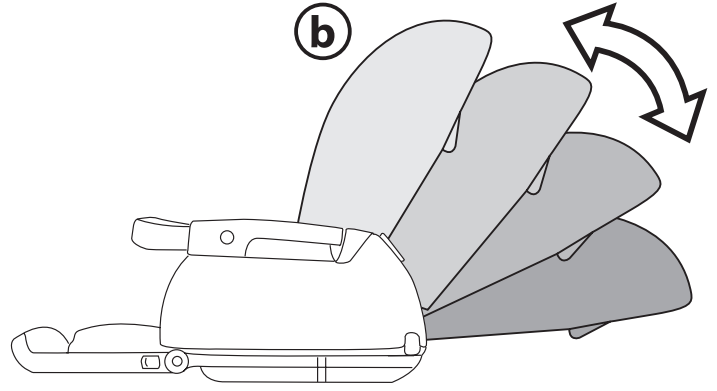

14

a

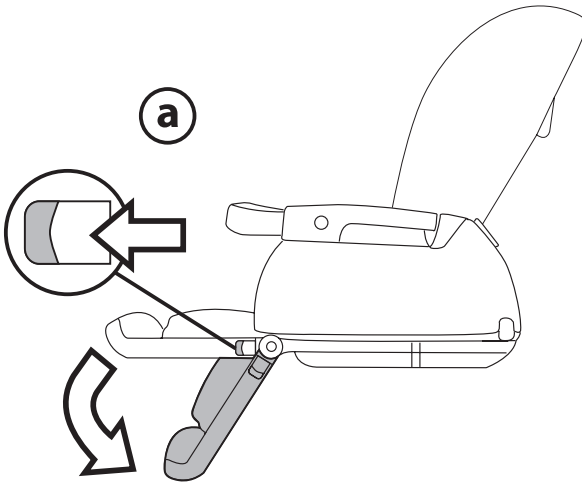

b

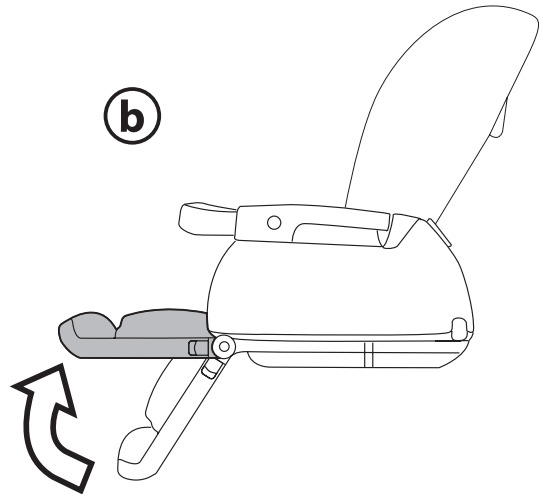

15

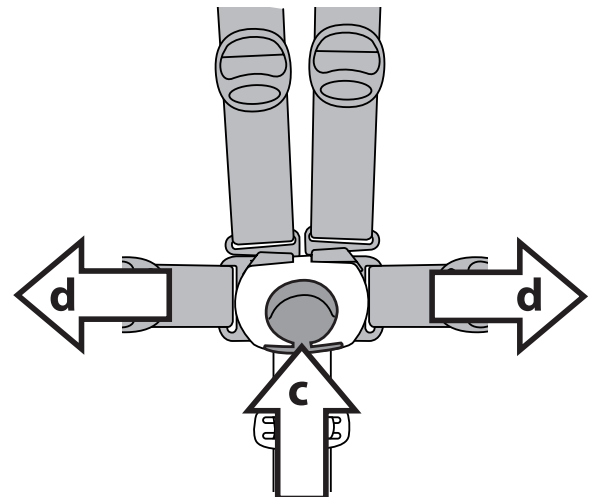
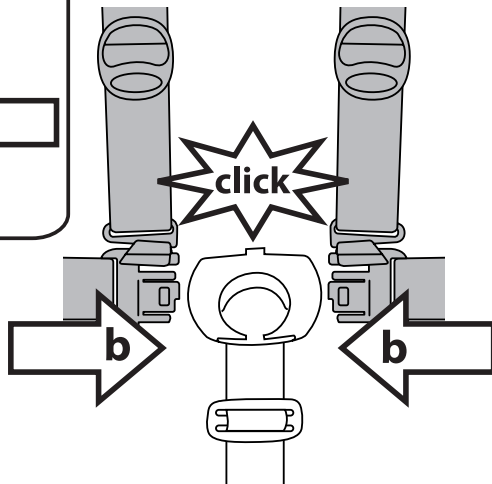
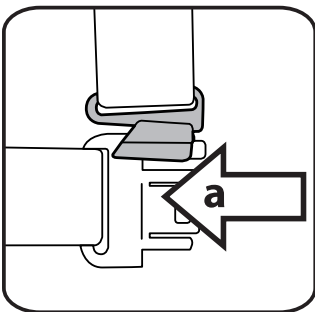

16

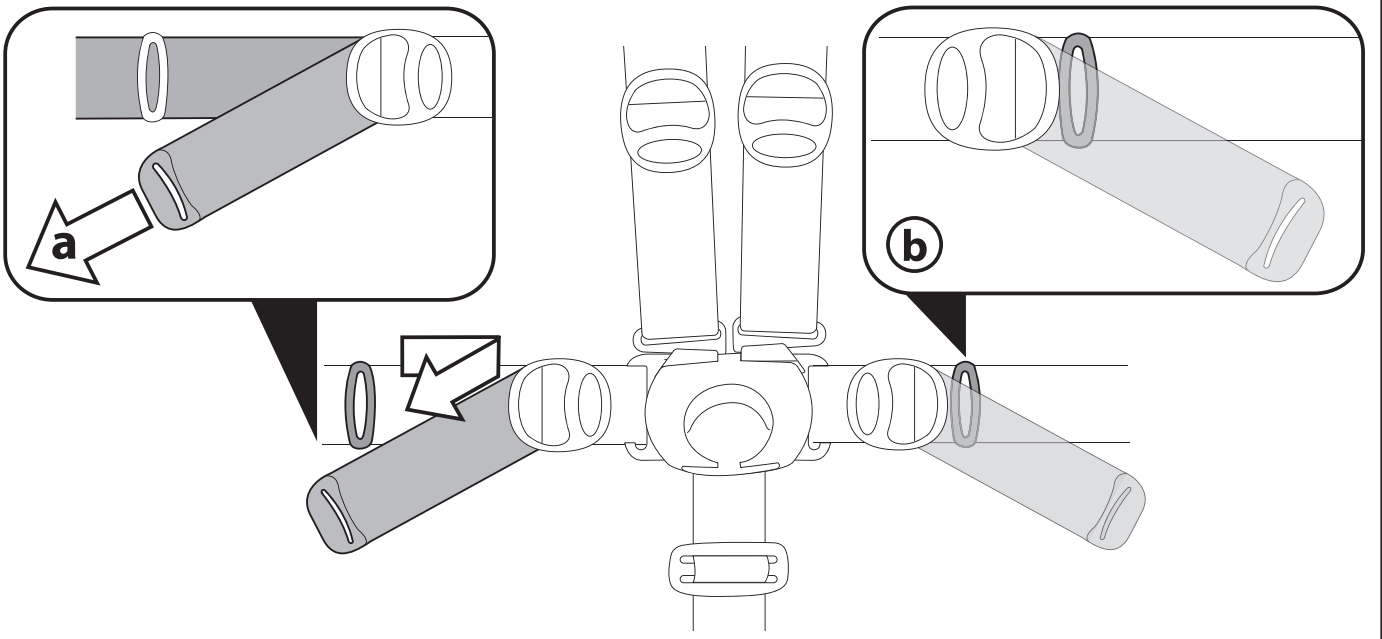

17

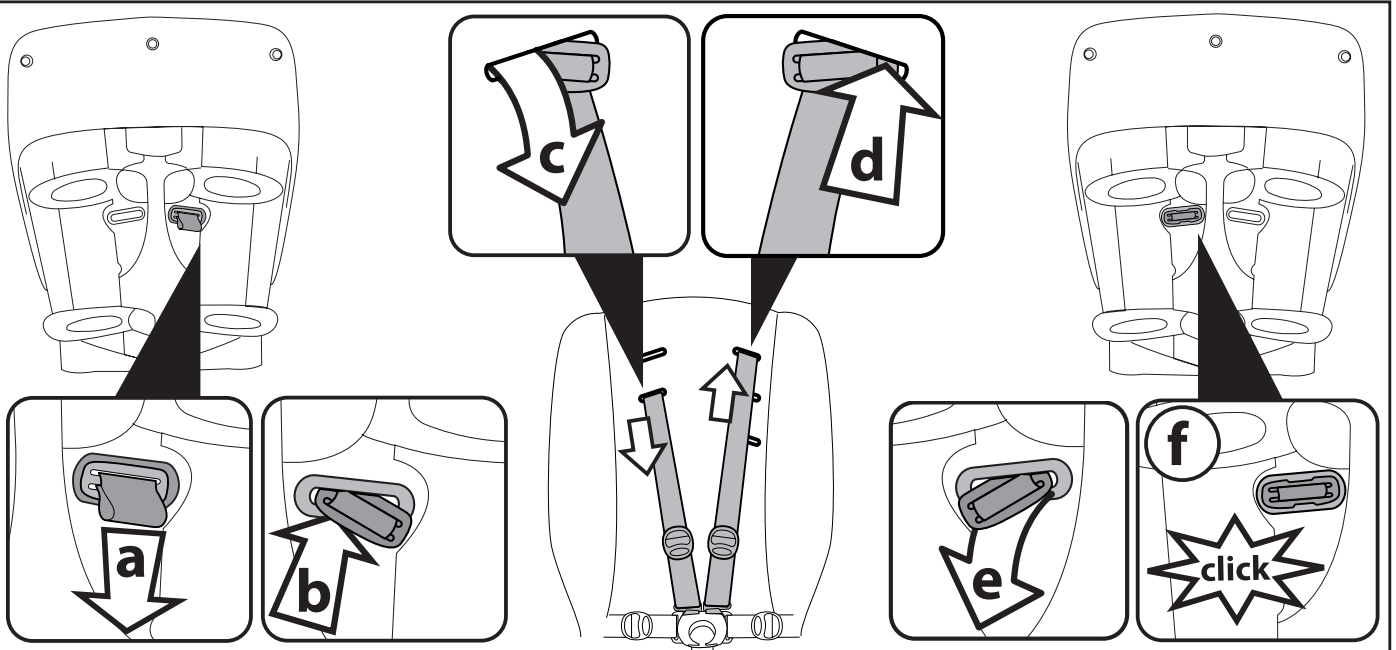

18

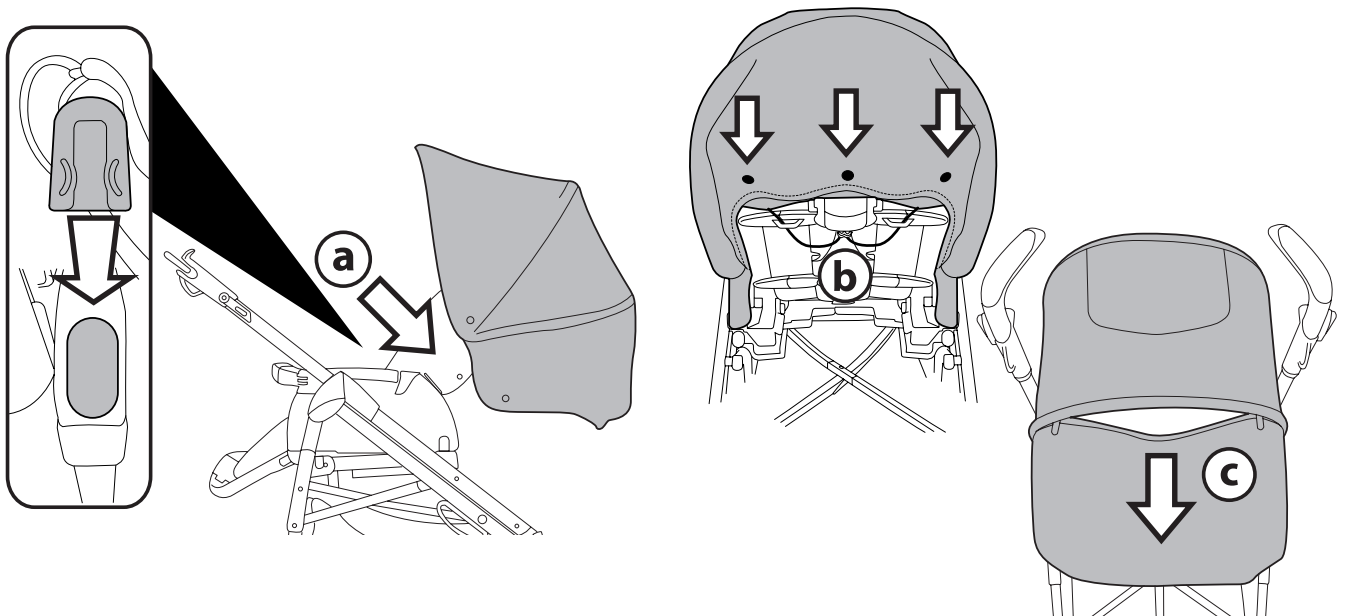

19

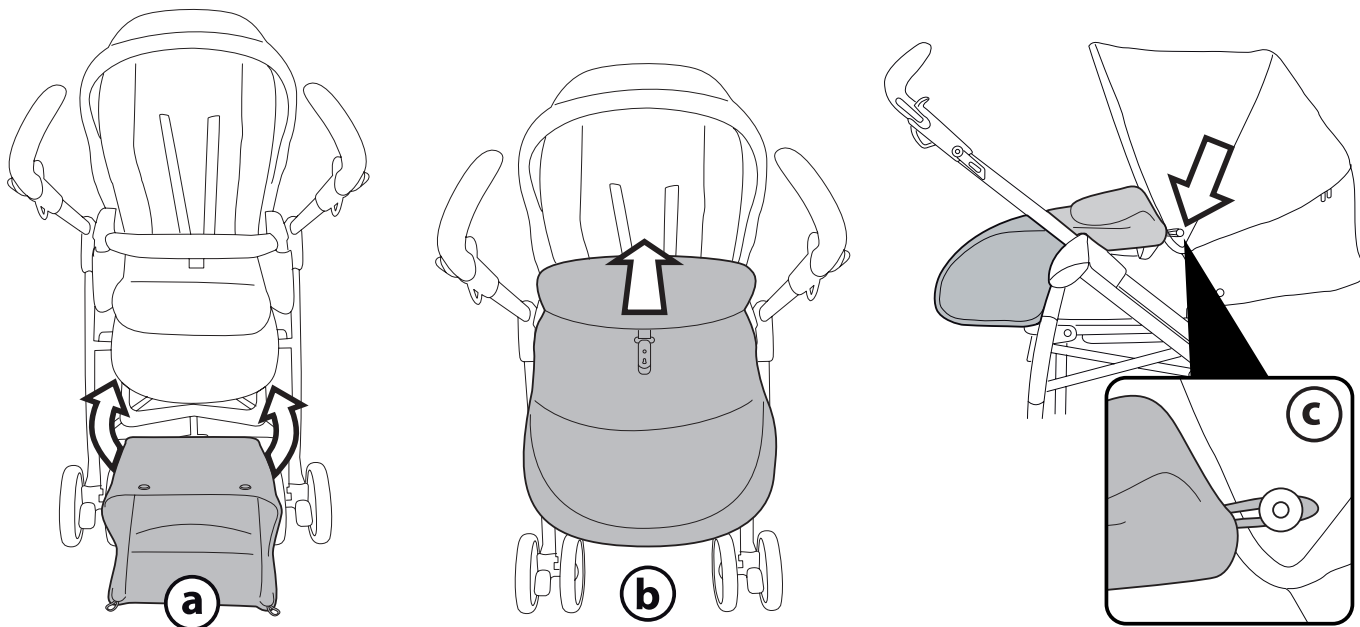

20

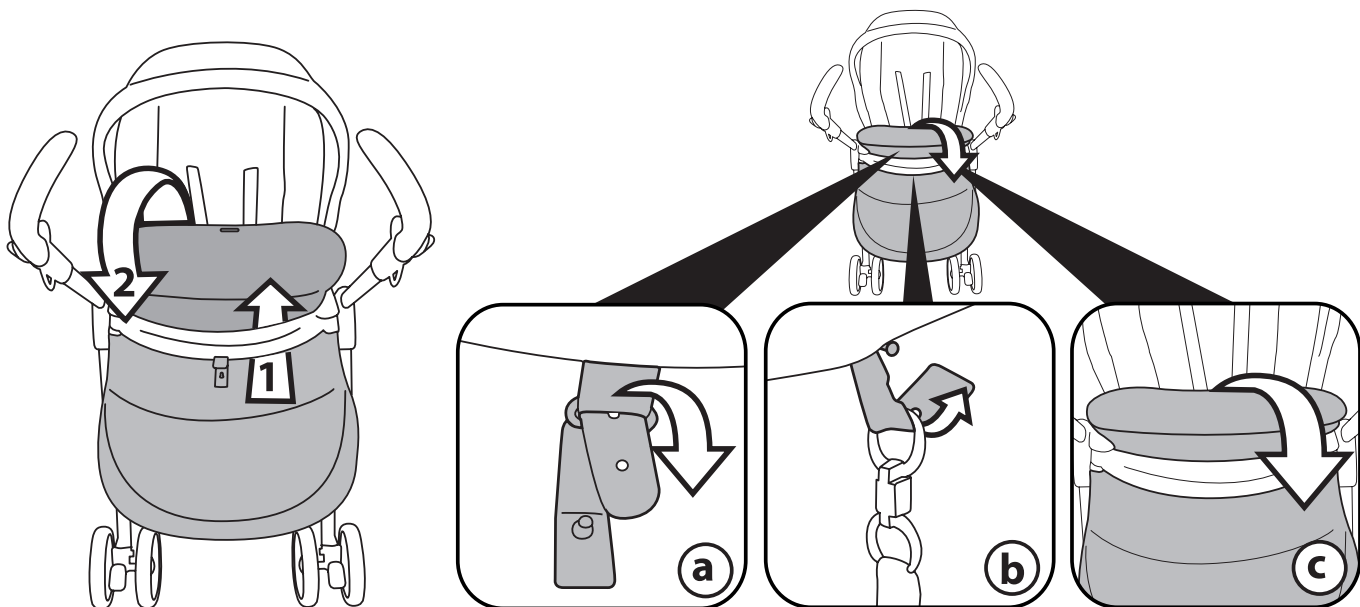

21

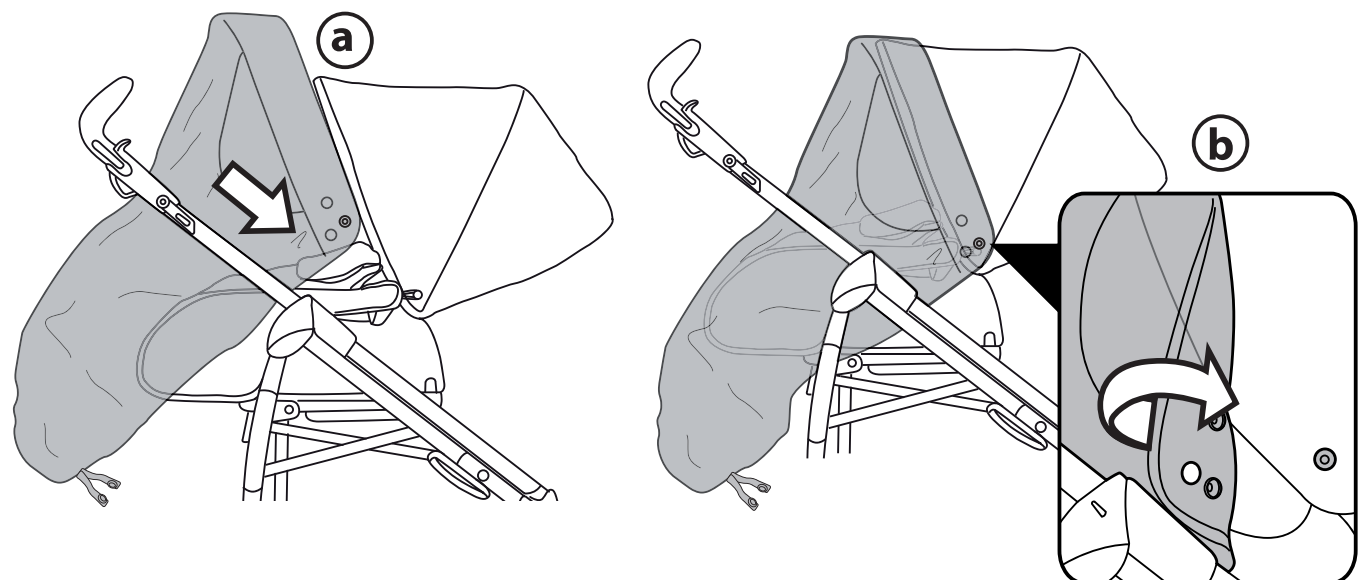

22

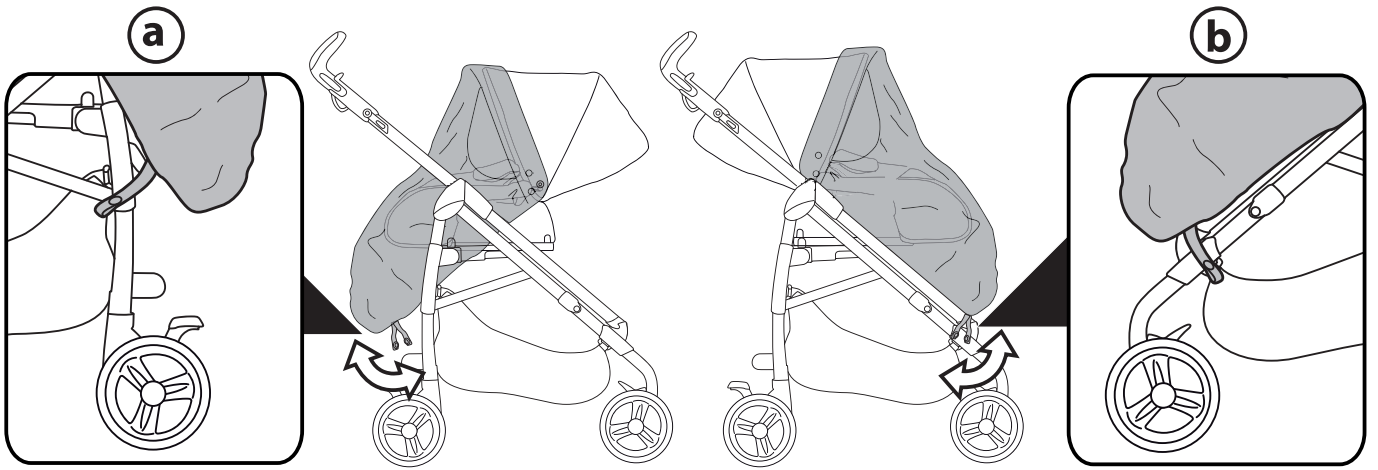

23

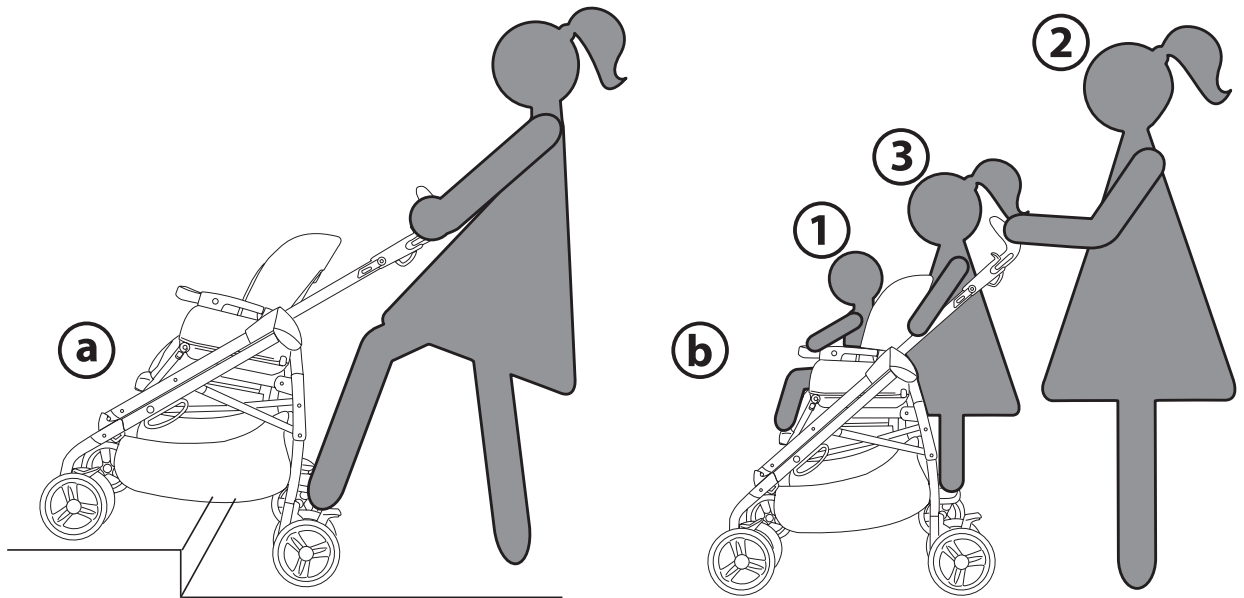

24

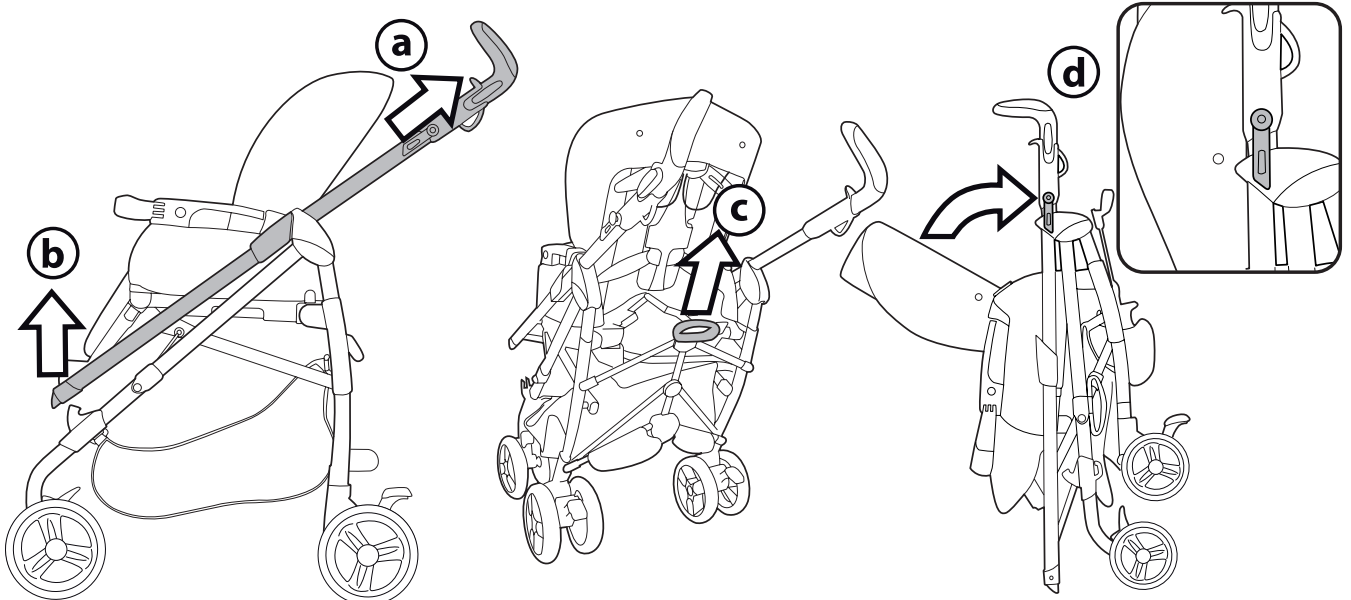

25

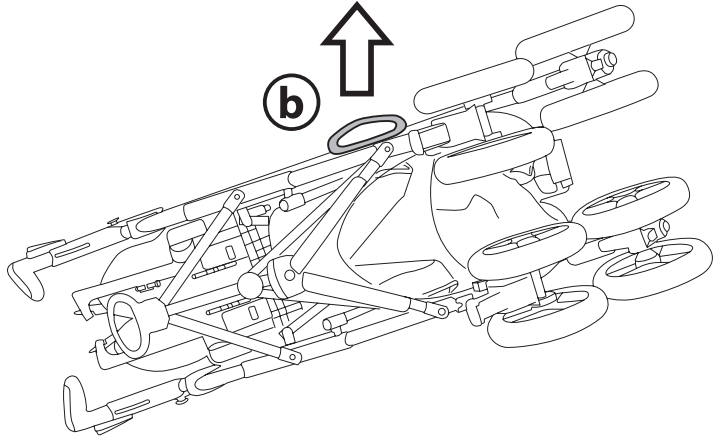
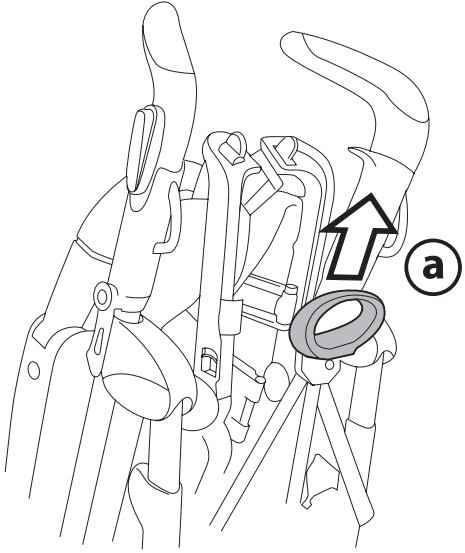

26

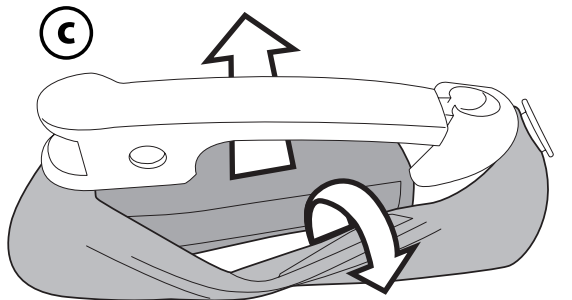
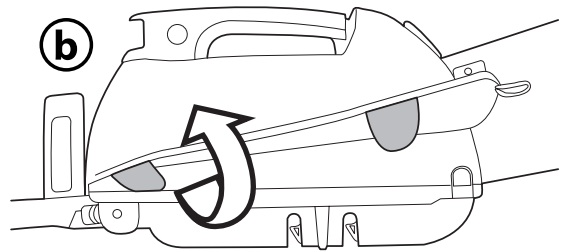
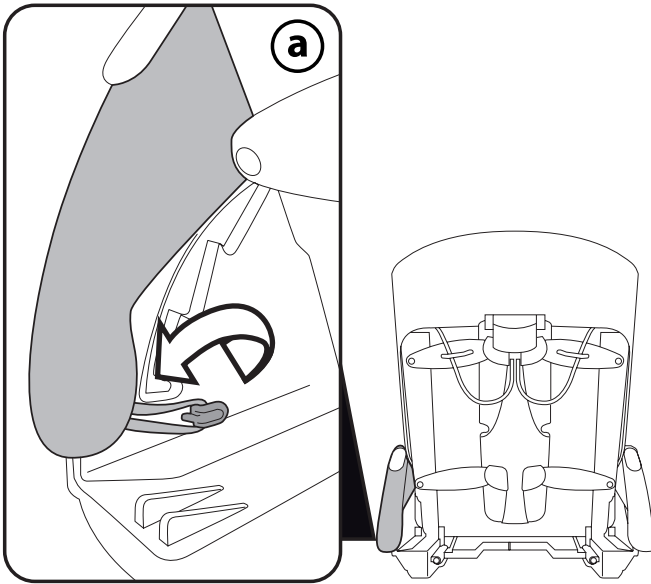

27

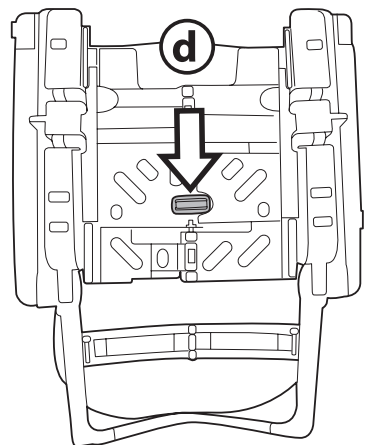
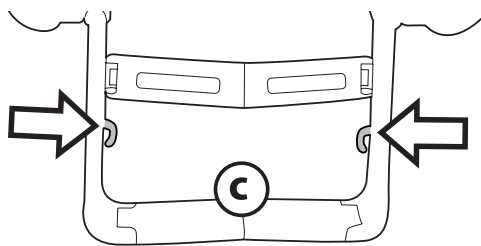
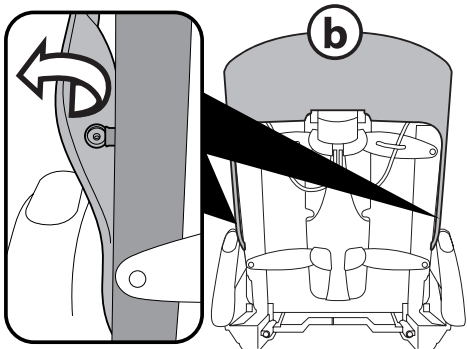
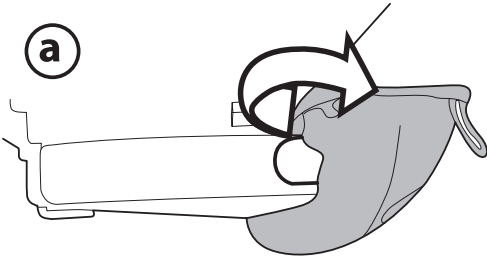

28

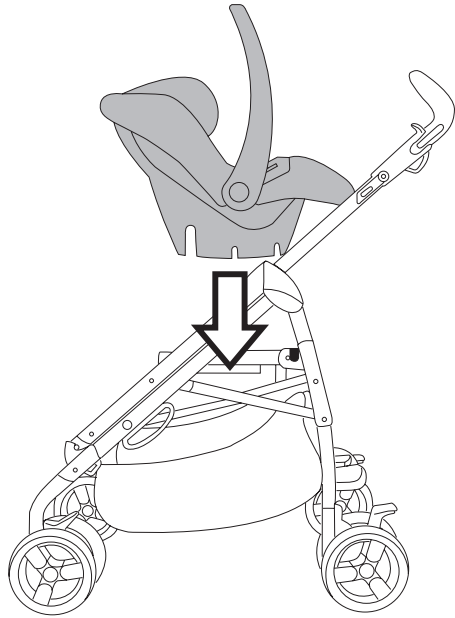

29

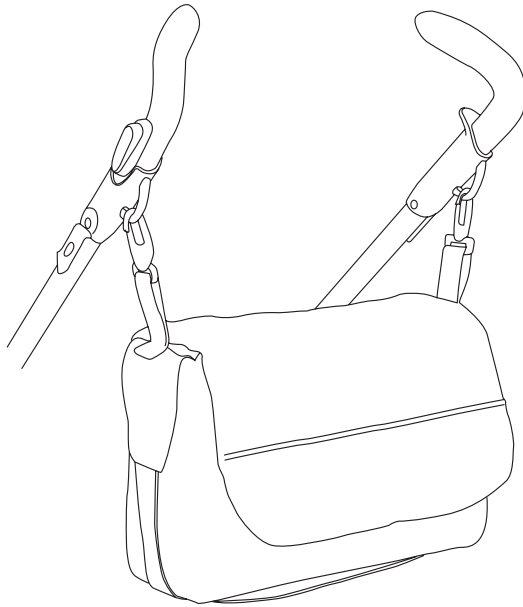

30

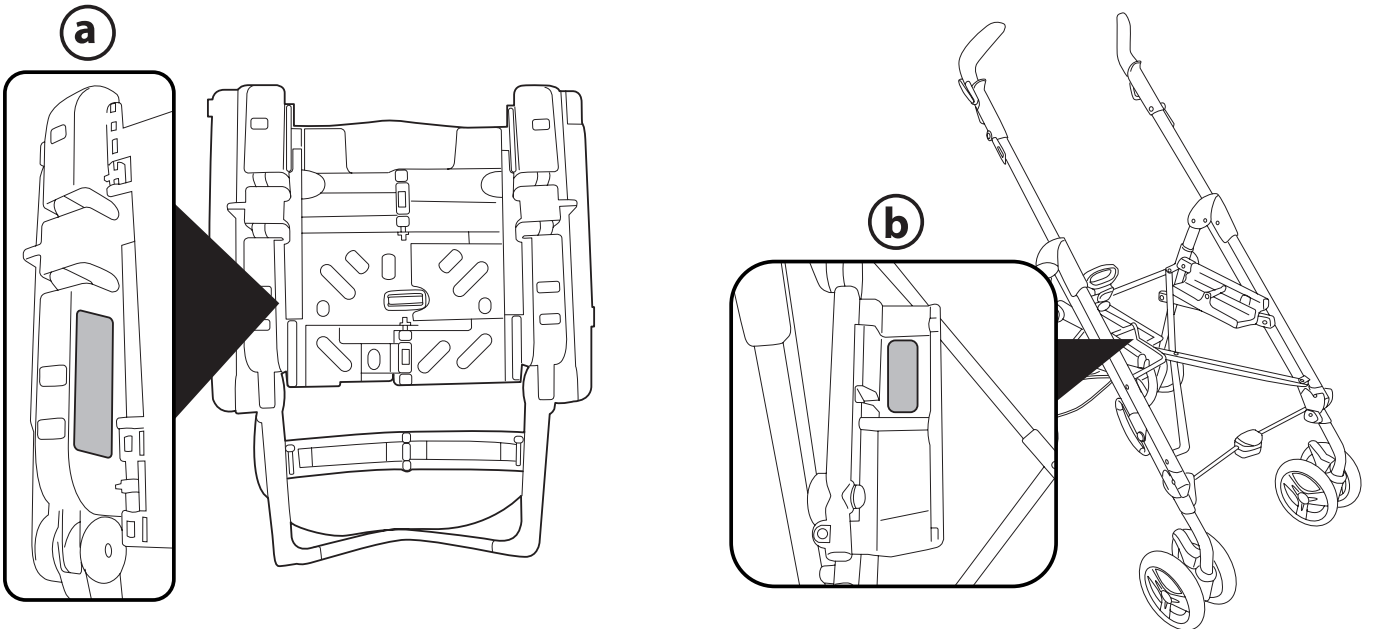

Pliko Switch

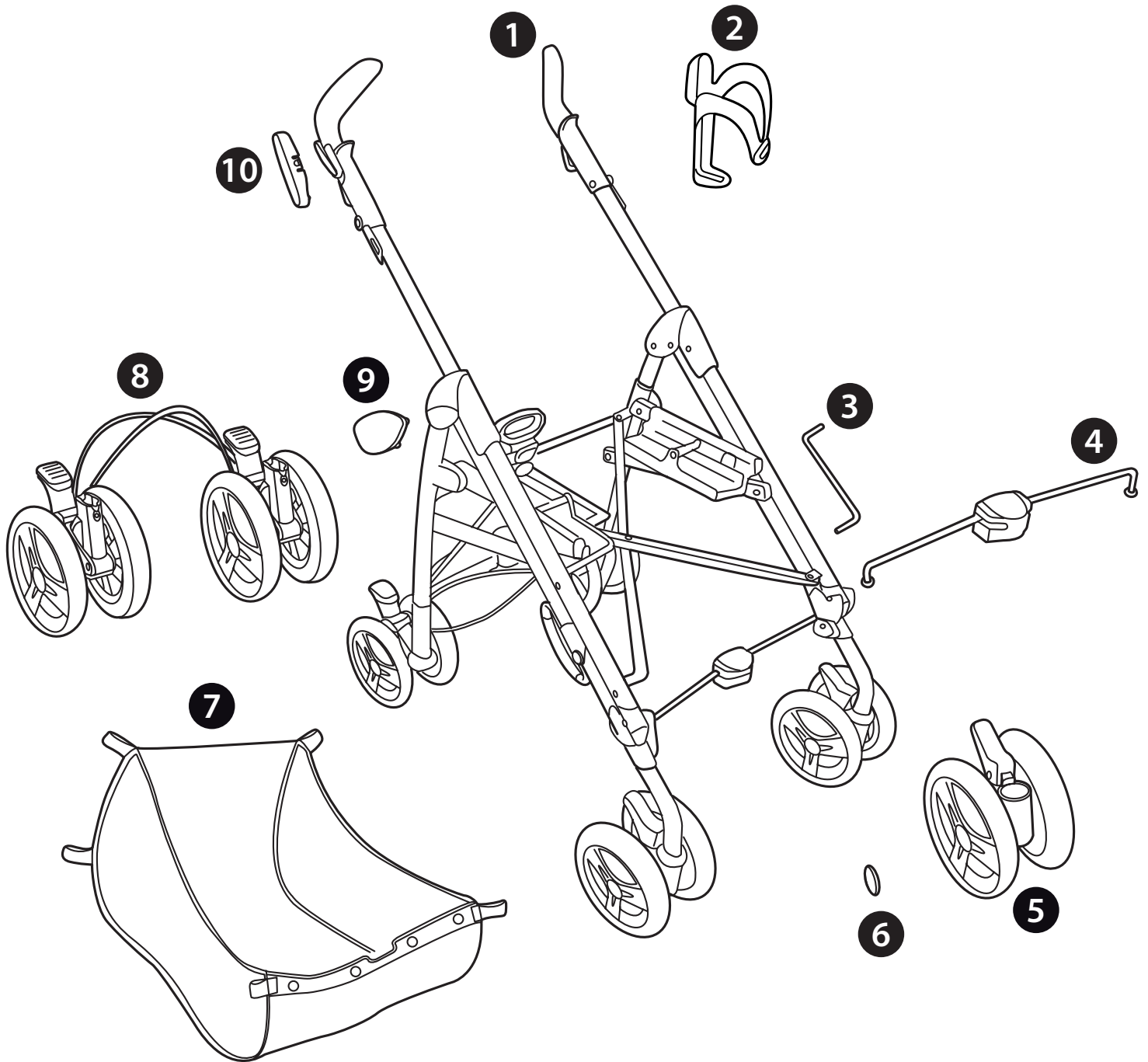

1) ITPDSWCANL65

2) SAPI6430NGR

3) SOFF0186Z

4) SAPI6402L31N

5) SAPI6049JJNGR

6) SPST6368N

7) ERSHPS00-NY01RE53M

8) SAPI6097JJNGR

9dx) SPST5846DGR

9sx) SPST5846SGR

10) SPST5332GR

11) BCAPSW•

12) IRBELV0007

13) MUCI5P22N

14) BCOPSW•

15) SAPI6404NGR

16) ITSPS4CANZ

17) BSASWI•

Pliko Switch

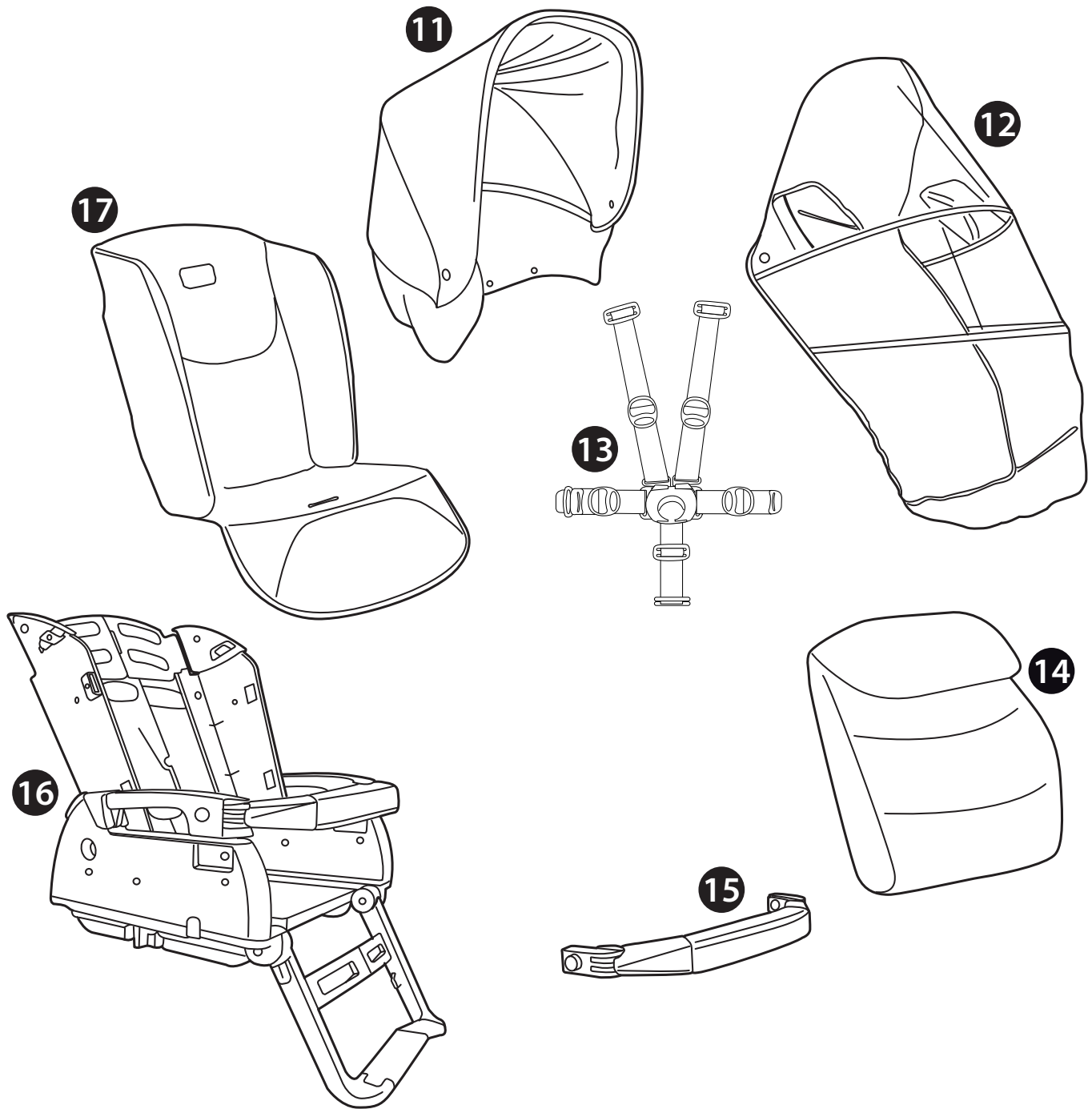

EN•
FR•

Spare parts available in different colours to be specified when ordering.
Pièces de rechange disponibles en plusieurs couleurs à spécifier dans la demande.

EN_English

Thank you for choosing a Peg-Pérego product.

WARNING

CAREFULLY READ INSTRUCTIONS AND KEEP FOR FUTURE USE.

THE CHILD'S SAFETY COULD BE PUT AT RISK IF THE INSTRUCTIONS ARE NOT FOLLOWED.

THIS PRODUCT IS DESIGNED FOR CHILDREN WHOSE MAXIMUM WEIGHT IS 45 POUNDS (20 KG) AND WHOSE MAXIMUM HEIGHT IS 43 INCHES (110 CM). THIS SHOPPER BASKET IS DESIGNED TO CARRY A MAXIMUM WEIGHT OF 11 POUNDS (5 KG). ANY POACH OR POCKET PROVIDED WITH THIS UNIT IS DESIGNED TO CARRY A MAXIMUM WEIGHT OF 0.44 POUNDS (0.2 KG).

DO NOT PUT HOT DRINKS IN THE DRINK-HOLDER, NOR ITEMS WEIGHING MORE THAN 0,5 KG (1 LBS).

FAILURE TO FOLLOW MANUFACTURER'S SPECIFICATIONS OR USE OF ACCESSORIES OTHER THAN THOSE APPROVED BY THE MANUFACTURER MAY CAUSE THE UNIT TO BECOME UNSTABLE.

AVOID SERIOUS INJURY FROM FALLING OR SLIDING OUT. ALWAYS USE COMPLETE 5 POINT SEAT BELT.

NEVER LEAVE YOUR CHILD UNATTENDED.

ALWAYS USE ALL THE BRAKES WHENEVER PARKED.

TO AVOID SERIOUS INJURY, WHEN MAKING ADJUSTMENTS ENSURE THE CHILD'S BODY IS CLEAR OF ALL MOVING PARTS.

ALL OPERATING AND ASSEMBLY PROCEDURES SHOULD BE PERFORMED BY AN ADULT.

DO NOT LIFT THE STROLLER BY GRIPPING THE FRONT BAR. THE FRONT BAR IS NOT DESIGNED TO WITH STAND LOADS.

ENSURE THAT THE STROLLER IS OPENED CORRECTLY AND LOCKED IN POSITION OF USE.

CHECK TO MAKE SURE THAT THE CAR SEAT OR THE BABY CARRIAGE IS CORRECTLY FASTENED TO THE STROLLER (WHERE APPLICABLE).

DO NOT DRIVE THIS PRODUCT AROUND STAIRS OR STEPS; CARE MUST BE TAKEN IF UNIT IS USED ON STAIRS OR ESCALATORS.

DO NOT USE THE PRODUCT IF IT HAS BROKEN OR MISSING PARTS.

DO NOT USE NEAR FIRE OR EXPOSED FLAME.

NOTICE: THIS ARTICLE MEETS OR EXCEEDS ALL REQUIREMENTS COVERED IN ASTM F833 STANDARD AND LATEST REVISIONS.

FEATURES OF THE ITEM

- The item is numbered progressively.
- Pliko Switch is a stroller with a reversible seat: facing the person pushing or facing forwards.
- Pliko Switch is made up of two elements: Pliko Switch CHASSIS and Pliko Switch SEAT.

COMPONENTS OF THE ITEM

Check the contents of the packaging and if you have any complaints please contact the Assistance Service.

- Pliko Switch Chassis: basket; 2 swivelling or locking front wheels; 2 rear wheels with brake cable and cup holder.
- Pliko Switch Seat: front bar; hood; cover; rain canopy.

INSTRUCTIONS

- PACKING PROTECTION:** before opening the chassis remove the protection (fig_a), otherwise it will not open correctly (fig_b).
- OPENING:** raise the two levers together (fig_a) and pull upwards until the chassis is completely open (fig_b). Check that the chassis is correctly opened: the side tubes must be locked together (fig_c).
- FITTING THE FRONT WHEELS:** press the lever of the two front wheels (fig_a), insert the wheel until it clicks into place (fig_b) and check that it is securely attached (fig_c).
- FITTING THE REAR WHEELS:** carefully distinguish between the two rear wheels connected by the brake cable: the rear left wheel features a slot that matches a corresponding rib on the rear left chassis tube. Press in the wheels until they click into

- place (fig_a) and check that they are firmly attached (fig_b).
- 5 FITTING THE BASKET: insert the loops over the front hooks (fig_a) and rear hooks (fig_b) and button down the two flaps around the front tube (fig_c).
 - 6 FITTING THE CUP HOLDER: insert the cup holder on the corresponding peg and press down until it clicks into place (fig_a). The cup holder can be attached to either side of the chassis.
 - 7 EXTENDABLE HANDLES: to extend the handles press the top of the button and lift upwards the same time (fig_a); to retract the handles press the bottom of the button and push the handle downwards at the same time (fig_b).
 - 8 FIXED OR SWIVELLING FRONT WHEELS: lift the levers to prevent the front wheels from swivelling (fig_a), lower the levers to allow the front wheels to swivel (fig_b). On uneven surfaces the wheels should be set to their fixed position.
 - 9 REAR WHEELS WITH CENTRAL BRAKE CABLE: press a brake lever to immobilise the stroller (fig_a), lift the lever to release it (fig_b).
 - 10 MOUNTING THE SEAT TO THE CHASSIS: the reversible seat can be attached to the chassis either facing the person pushing the stroller (fig_a), or facing forwards (fig_b), place the seat on the chassis so that it is aligned with the relative symbols and press downwards with both hands until you hear two clicks confirming that it has locked into position. Ensure the seat is correctly secured by attempting to pull it upwards by gripping the front bar.
 - 11 REMOVING THE SEAT FROM THE CHASSIS: move the two levers in the direction of the arrow (fig_a) and lift the two handles up (fig_b) until release. Pull the two handles upwards until the seat is released. The seat can be removed from and re-attached to the chassis also when it is occupied by a child.
 - 12 FRONT BAR: to attach the front bar, slide the connections into the end of the armrests, press the two side buttons and push the bar towards the seat until it clicks into place (fig_a). To remove the front bar press the two buttons and pull it outwards (fig_b). Open the front bar at one side only so that the child can be positioned in or removed from the seat more easily.
 - 13 BACKREST: to recline the backrest lift the lever (fig_a) and choose one of the 4 positions (fig_b).
 - 14 FOOTREST: to lower the footrest push the two levers downwards and then push the footrest downwards (fig_a); to raise the footrest lift it upwards (fig_b).
 - 15 5-POINT SAFETY HARNESS: to attach the safety harness, insert the two buckles of the waist strap (with shoulder straps attached – arrow_a) into the leg divider strap until it clicks into place (arrow_b). To release, push the round button placed in center of the buckle upwards (arrow_c) and pull the waist strap to the sides (arrow_d).
 - 16 To tighten the waist strap, pull on both sides in the direction of the arrow (arrow_a). To loosen it do the opposite. The waist strap can be tightened as far as the safety lock (fig_b).
 - 17 To adjust the height of the safety harnesses, release the two buckles on the rear of the backrest. Pull the shoulder straps towards you (arrow_a) until the buckles are released and insert them in the backrest loops (arrow_b). Remove the shoulder straps from the sack (arrow_c) and insert them in the most appropriate loop (arrow_d), then re-attach the two buckles on the rear of the backrest (arrow_e) The buckles are securely attached when a click is heard (fig_f).
 - 18 HOOD: to attach the hood insert the connections into the sides of the seat (fig_a) and then fasten the buttons on the rear of the backrest (fig_b). To remove the hood: disengage the connections and unbutton from the backrest. To raise the hood: pull it towards you; to close the hood: push it back. To convert the hood into a sun canopy, open the double zipper (fig_c) and unfasten the buttons on the rear of the backrest.
 - 19 COVER: fit the cover and button under the footrest (fig_a). For the carriage version, lift the footrest and position the cover above the front bar (fig_b), securing it with the elastic loops to the hood buttons (fig_c).
 - 20 For the stroller version, lower the footrest, insert the cover underneath the front bar (fig_a) and secure it according to the model purchased A, B, C.
 - 21 RAIN CANOPY: position the rain canopy on the stroller (fig_a) and insert the two lateral loops over the hood buttons (fig_b).
 - 22 Secure the rain canopy by attaching the elastic loop to the rear uprights (fig_a) or to the front uprights (fig_b), according to the seat position.
 - 23 REAR LEDGE: the rear ledge makes it easier to negotiate kerbs or level differences with the stroller (fig_a) and can also be used to transport a second child (fig_b). To use the stroller with two children, apply the brakes, position the smaller child in the seat and attach the safety harness (1). Grip the handles (2) and help the second child to climb onto the ledge (3).
 - 24 FOLDING: the stroller can be folded without the seat, with the seat facing the person pushing the stroller, or with the seat facing

forwards. If the seat is facing the person pushing the stroller: before folding it, lower the backrest completely; if the seat is facing forwards: before folding the stroller raise the backrest, and once it is folded, lower it. To fold the stroller set the front wheels to their fixed position and close the hood, if fitted. Lift the two levers of the handles together and push downwards to release the side tubes (fig_a-b), pull the central handle upwards (fig_c) until the safety catches engage (fig_d). When folded the stroller will stand upright without support.

- 25 **TRANSPORT:** the stroller can be carried by the central handle, keeping the front wheels fixed (fig_a) or by the side handle (fig_b).
- 26 **REMOVABLE LINING:** with the backrest in its raised position, detach the two elastic loops on the back (fig_a), extract the four tabs to the sides (fig_b) and detach the Velcro from the armrests (fig_c).
- 27 Slip the side lining off the hood tabs (fig_a), undo the two buttons at the sides of the backrest (fig_b), detach the two elastic loops of the sack from the footrest (fig_c), remove the leg divider strap from the top (by pushing it up from under the seat) (fig_d).

GANCIOMATIC SYSTEM

- 28 **Ganciomatic** is a fast and practical system that allows you to attach the Primo Viaggio car seat or the Pliko Switch seat to the Ganciomatic Base of the chassis in one quick step.
Place the item on the Ganciomatic Base and press down with both hands until it clicks into place.
Always apply the chassis or stroller brake before attaching and removing products (refer to the respective instruction manuals).
Check that the child transport unit is properly attached.

ACCESSORY

- 29 **BORSA CAMBIO.** Diaper-Changing Bag with pad for changing the baby. Attaches to the stroller.

SERIAL NUMBERS

- 30 **Pliko Switch** reports information as at the date of manufacture of the product.
_ Product name, date of manufacture and serial number of the seat (fig_a) and of the carriage (fig_b).
This information is required for any complaints.

CLEANING AND MAINTENANCE

PRODUCT MAINTENANCE: protect from the weather: water, rain, or snow; prolonged

and continuous exposure to bright sunlight may give rise to colour changes of various different materials; store this product in a dry place.

CLEANING THE CHASSIS: periodically clean all plastic parts with a damp cloth. Do not use solvent or similar cleaning products; keep all metal parts dry to prevent rusting; keep moving parts clean (adjustment mechanisms, locking mechanisms, wheels, ...) and free of dust and sand and, if necessary, lubricate with light machine oil.

CLEANING THE RAIN CANOPY: wash with a sponge and soapy water; do not use detergents.

CLEANING FABRIC PARTS: brush fabric parts to remove dust and wash by hand at a maximum temperature of 30°C; do not wring; do not use chlorine bleach, do not iron; do not dry clean; do not apply solvent-based stain removers and do not dry in a tumble dryer.



PEG-PÉREGO S.p.A.

Peg Pérego can make changes at any time to the models described in this publication for technical or commercial reasons.

PEG-PÉREGO AFTER-SALES SERVICE

If any parts of the item get lost or damaged, only use genuine Peg Pérego spare parts. For any repairs, replacements, information on the products and sales of genuine spare parts and accessories, contact the Peg Pérego Assistance Service and state the serial number of the product, if present.

CANADA

tel. 905.839.3371 fax 905.839.9542
call us toll free 1.800.661.5050
website www.pegperego.com

FR_Français

Merci d'avoir choisi un produit Peg-Pérego.

⚠️ AVERTISSEMENT

LIRE CES INSTRUCTIONS AVEC ATTENTION ET LES CONSERVER POUR TOUTE RÉFÉRENCE FUTURE. LA SÉCURITÉ DE VOTRE ENFANT POURRAIT ÊTRE MENACÉE SI CES INSTRUCTIONS NE SONT PAS RESPECTÉES.

CE PRODUIT A ÉTÉ CONÇU POUR DES ENFANTS DONT LE POIDS N'EXCÈDE PAS 20 KG (45 LIVRES) ET LA TAILLE NE DÉPASSE PAS 110 CM (43 POUCES). LE PANIER A ÉTÉ CONÇU POUR SUPPORTER DES CHARGES MAXIMALES DE 5 KG (11 LIVRES). LES Pochettes ou sacs fournis avec ce produit ont été conçus pour supporter des charges maximales de 0,2 kg (0,44 livres). IL EST DÉCONSEILLÉ DE METTRE UN BIBERON OU UNE BOUTEILLE CONTENANT UNE BOISSON CHAUDE ET PESANT PLUS D'0,5 KG DANS LE PORTE-BIBERON.

LE DÉFAUT D'OBSERVATION DES SPÉCIFICATIONS DU FABRICANT OU L'EMPLOI D'ACCESSOIRES NON APPROUVÉS PAR LE FABRICANT PEUT AFFECTER LA STABILITÉ DU PRODUIT. POUR ÉVITER DE GRAVES BLESSURES SUITE À LA CHUTE OU AU GLISSEMENT DE L'ENFANT DU PRODUIT, TOUJOURS UTILISER UNE CEINTURE DE SÉCURITÉ À 5 POINTS COMPLÈTE.

NE JAMAIS LAISSER L'ENFANT SANS SURVEILLANCE.

TOUJOURS ACTIONNER LES FREINS LORSQUE LE PRODUIT EST À L'ARRÊT. POUR ÉVITER DE GRAVES BLESSURES LORS DU RÉGLAGE DU PRODUIT, S'ASSURER QUE LES MEMBRES DE L'ENFANT NE SONT PAS EN CONTACT AVEC DES PIÈCES EN MOUVEMENT. L'ENSEMBLE DES PROCÉDURES DE MONTAGE ET D'UTILISATION DOIT

ÊTRE EFFECTUÉ PAR UN ADULTE
NE PAS SOULEVER LA POUSETTE PAR LA BARRE FRONTALE. ELLE N'A PAS ÉTÉ CONÇUE POUR SUPPORTER DES CHARGES.

S'ASSURER QUE LA POUSETTE EST CORRECTEMENT OUVERTE EST BLOQUÉE DANS LA POSITION CONVENANT À SON UTILISATION. CONTRÔLER QUE LE SIÈGE ENFANT OU LE LANDAU EST CORRECTEMENT ACCROCHÉ À LA POUSETTE.

NE PAS UTILISER CE PRODUIT À PROXIMITÉ DE MARCHES OU D'ESCALIERS; PRÊTER ATTENTION À LA MANIPULATION DU PRODUIT DANS DES ESCALIERS OU DES ESCALATORS.

NE PAS UTILISER LE PRODUIT SI DES PIÈCES SONT MANQUANTES OU CASSÉES.

NE PAS UTILISER PRÈS DU FEU OU D'UNE FLAMME DIRECTE.

REMARQUE : CET ARTICLE REMPLIT LES CONDITIONS REQUISES PAR LA NORME ASTM F833 ET RÉVISIONS RÉCENTES OU SATISFAIT À DES CONDITIONS PLUS SÉVÈRES.

CARACTÉRISTIQUES DE L'ARTICLE

- Cet article fait l'objet d'une numérotation progressive.
- Pliko Switch est une poussette dotée d'un siège réversible, faisant face à maman ou au monde.
- Pliko Switch se compose de deux éléments: CHÂSSIS Pliko Switch et SIÈGE Pliko Switch.

COMPOSANTS DE L'ARTICLE

Vérifier le contenu de l'emballage. Pour toute réclamation, veuillez contacter le Service d'assistance.

- Châssis Pliko Switch: panier; 2 roues avant pivotantes ou fixes; 2 roues arrière avec câble de frein et porte-boissons.
- Siège Pliko Switch : barre frontale ; capote ; tablier ; habillage pluie

INSTRUCTIONS D'UTILISATION

- 1 PROTECTIONS EMBALLAGE: avant d'ouvrir le châssis, retirer les protections (fig. a). Dans le cas contraire le châssis ne s'ouvrira pas correctement (fig. b).

- 2 **OUVERTURE:** relever le levier des deux poignées en même temps (fig. a) et tirer vers le haut jusqu'à ouverture du châssis (fig. b). S'assurer de sa bonne ouverture en vérifiant que les montants latéraux sont fixés l'un à l'autre (fig. c).
- 3 **MONTAGE DES ROUES AVANT:** baisser le levier des deux roues avant (fig. a), insérer la roue jusqu'au dé clic (fig. b) et s'assurer de l'accrochage correct (fig. c).
- 4 **MONTAGE DES ROUES ARRIÈRE:** distinguer les deux roues reliées par le câble de frein: la roue de gauche présente une rainure qu'il faut faire coïncider avec celle du montant arrière gauche. Insérer les roues jusqu'au dé clic (fig. a) et s'assurer de l'accrochage correct (fig. b).
- 5 **MONTAGE DU PANIER:** faire passer les boutonnères dans les crochets avant (fig. a) et arrière (fig. b) et boutonner les deux ailettes au montant avant (fig. c).
- 6 **MONTAGE DU PORTE-BOISSONS:** enfiler le porte-boissons sur son support jusqu'au dé clic (fig. a). Il peut se fixer indifféremment des deux côtés du châssis.
- 7 **POIGNÉES REGLABLES:** pour allonger les poignées, appuyer sur le haut du bouton tout en tirant les poignées vers le haut (fig. a); pour les raccourcir, appuyer sur le bas du bouton tout en les abaissant (fig. b).
- 8 **ROUES AVANT FIXES OU PIVOTANTES:** relever les leviers pour rendre les roues fixes (fig. a), abaisser les leviers pour les rendre pivotantes (fig. b). En terrains difficiles, l'utilisation des roues fixes est recommandée.
- 9 **ROUES ARRIÈRE AVEC CÂBLE DE FREIN CENTRALISÉ:** appuyer sur l'une des pédales de frein pour immobiliser le châssis (fig. a), la relever pour débloquent le châssis (fig. b).
- 10 **MONTAGE DU BLOC POUSETTE SUR LE CHÂSSIS:** il est possible d'accrocher le bloc poussette réversible au châssis en le tournant vers maman (fig. a) ou vers le monde (fig. b). Le positionner sur le châssis en s'aidant des symboles et appuyer vers le bas des deux mains jusqu'à entendre un double clic d'enclenchement. S'assurer du bon accrochage du siège en le tirant vers le haut par la main courante. Si le bloc poussette se décroche, répéter l'opération ci-dessus décrite..
- 11 **DÉMONTAGE DU BLOC POUSETTE DU CHÂSSIS:** pousser les deux boutons dans le sens indiqué par la flèche (fig_a) et tirer les deux poignées vers le haut (fig_b) jusqu'à ce que le bloc poussette se décroche.. Tirer vers le haut les deux poignées jusqu'à ce que le siège se décroche. Il est possible de décrocher le siège et de le repositionner sur le châssis quand l'enfant y est installé.
- 12 **MAIN COURANTE:** pour accrocher la main courante, insérer les fixations dans les accoudoirs, appuyer sur les deux boutons latéraux et pousser vers le siège jusqu'à entendre un dé clic (fig. a). Pour enlever la main courante, appuyer sur les deux boutons latéraux et la retirer (fig. b). Afin de faciliter l'installation de l'enfant dans la poussette, la main courante peut ne s'ouvrir que d'un côté.
- 13 **DOSSIER:** pour régler l'inclinaison, relever la poignée (fig. a) et placer le dossier dans l'une des 4 positions au choix (fig. b).
- 14 **REPOSE-PIEDS:** pour abaisser le repose-pieds, déplacer vers le bas les deux petits leviers et baisser le repose-pieds. vers le bas (fig. a); pour le relever, le pousser vers le haut (fig. b).
- 15 **CEINTURE DE SÉCURITÉ À 5 POINTS :** pour l'accrocher, insérer les deux clips de la sangle ventrale (avec les bretelles accrochées, flèche_a) dans la sangle d'entrejambes jusqu'au dé clic (flèche_b). Pour la décrocher, pousser vers le haut le bouton rond placé au centre du clip (flèche_c) et tirer vers l'extérieur la sangle ventrale (flèche_d).
- 16 Pour serrer la sangle ventrale, tirer, des deux côtés, dans le sens de la flèche (flèche_a), pour la desserrer procéder dans le sens inverse. La sangle ventrale peut être serrée jusqu'à la butée de sécurité (fig_b).
- 17 Pour régler la hauteur des ceintures de sécurité, il faut décrocher les deux clips à l'arrière du dossier. Tirer vers soi les bretelles (flèche_a) jusqu'à décrocher les clips et les enfiler dans les boutonnères du dossier (flèche_b). Enlever les bretelles de la housse (flèche_c) et les enfiler dans la boutonnière la plus adaptée (flèche_d), enfin accrocher de nouveau les deux clips derrière le dossier (flèche_e). L'accrochage correct des clips est déterminé par le dé clic (fig_f).
- 18 **CAPOTE:** pour installer la capote, accrocher ses fixations sur les côtés du siège (fig. a) et la boutonner à l'arrière du dossier (fig. b). Pour enlever la capote, défaire ses fixations et la déboutonner. Pour la relever, la tirer vers l'avant. Pour la replier, la pousser en arrière. Pour la transformer en pare-soleil, ouvrir la fermeture éclair à double curseur (fig. c) et la déboutonner de l'arrière du dossier.
- 19 **TABLIER :** Mettre le tablier en place et le boutonner sous le repose-pieds (fig_a). Pour la version landau, soulever le repose-pieds et positionner le tablier au-dessus de la main courante (fig_b) en le fixant à l'aide des élastiques aux boutons de la capote (fig_c).
- 20 Pour la version poussette, baisser le repose-pieds, enfiler la capote sous la main courante (fig_a) et la fixer selon le modèle acheté A, B, C.
- 21 **HABILLAGE PLUIE :** Placer l'habillage pluie sur la poussette (fig_a) et enfiler ses deux

- boutonnères latérales aux boutons de la capote (fig_b).
- 22 Fixer l'habillage pluie en fixant l'élastique aux montants arrière (fig_a) ou aux montants avant (fig_b) selon la position du siège.
- 23 MARCHEPIED ARRIÈRE: il permet d'aider à franchir de petits obstacles (fig. a) et de transporter un second enfant (fig. b). Pour transporter deux enfants sur la poussette, actionner le frein de la poussette, placer le plus petit enfant dans le siège et l'attacher à l'aide de la ceinture de sécurité (1). Saisir la poussette par ses poignées (2) et faire monter le second enfant sur le marchepied (3).
- 24 FERMETURE: La poussette se plie avec le bloc poussette, qu'il soit tourné vers la maman ou vers le monde, ou seul sans le bloc poussette. Si le bloc poussette est tourné vers la maman, avant de plier, abaisser complètement le dossier. Si le bloc poussette est tourné vers le monde, relever le dossier et le rabaisser une fois la poussette pliée. Avant de plier, mettre les roues avant en position fixe et rabattre la capote si elle est installée. Relever les deux leviers des poignées simultanément et pousser vers le bas pour débloquer les montants de chaque côté à l'avant (fig a-b). Tirer énergiquement la poignée centrale vers le haut (fig c) jusqu'à ce que les crochets de sécurité se referment (fig d). Une fois pliée, elle tient debout toute seule.
- 25 TRANSPORT: Pliée, elle se transporte par sa poignée centrale, en ayant pris soin de mettre les roues avant en position fixe (fig. a), ou par sa poignée latérale (fig. b).
- 23 RETIRER LA HOUSSE INTERNE: retirer la sangle entre-jambes par le haut (en la poussant depuis le dessous de l'assise - fig a), défaire les deux élastiques sous le repose-pieds et les quatre boutons de l'assise (fig b), défaire les boutons sur les côtés du dossier (fig c), retirer la housse et dévisser la sangle ventrale des deux côtés du siège (fig d).
- 26 RETIRER LA HOUSSE : Avec le dossier soulevé, décrocher, à l'arrière de celui-ci, les deux élastiques placés à l'intérieur (fig_a), défaire latéralement les quatre ailettes (fig_b) et détacher le velcro de la housse des accoudoirs (fig_c).
- 27 Défaire la housse latérale des fixations de la capote (fig_a), détacher les deux boutons des côtés du dossier (fig_b), défaire les deux élastiques de la housse du repose-pieds (fig_c), enlever par le haut (en la poussant de sous le siège) la sangle d'entrejambes (fig_d).

SYSTÈME GANCIOMATIC

- 28 Le Système Ganciomatic, pratique et rapide, permet d'accrocher en un seul geste le siège-auto Primo Viaggio et le siège Pliko Switch au châssis : les positionner sur le châssis et

appuyer des deux mains jusqu'au déclic. Toujours actionner le frein du châssis ou de la poussette avant d'accrocher ou de décrocher les produits (consulter le manuel d'instructions de chaque produit). Vérifier que le produit est bien positionné sur le châssis.

ACCESSOIRES EN OPTION

- 29 BORSA CAMBIO (Sac à langer). Ce sac muni d'un petit matelas pour changer bébé peut se fixer sur la poussette.

NUMÉROS DE SÉRIE

- 30 Pliko Switch reporte les informations relatives à sa date de production.
- _ Nom du produit, date de production et numéro de série du siège (fig_a) et du châssis (fig_b).
- Ces informations sont indispensables en cas de réclamation.

NETTOYAGE ET ENTRETIEN

ENTRETIEN DE L'ARTICLE: protéger l'article des agents atmosphériques (eau, pluie ou neige); une exposition continue et prolongée au soleil pourrait entraîner un changement de couleur de nombreux matériaux; ranger cet article dans un lieu sec.

NETTOYAGE DU CHÂSSIS: nettoyer régulièrement les pièces en plastique à l'aide d'un linge humide; ne pas utiliser de solvants ou autres produits similaires. Veiller à ce que toutes les pièces métalliques restent sèches pour prévenir la formation de rouille. Maintenir le bon état de propreté de toutes les pièces mobiles (mécanismes de réglage, mécanismes de fixation, roues, etc.) en enlevant poussière ou sable; graisser avec une huile légère si nécessaire.

NETTOYAGE DE L'HABILLAGE PLUIE: utiliser une éponge et de l'eau savonneuse; ne pas utiliser de détergents.

NETTOYAGE DES ÉLÉMENTS EN TISSU : brosser les éléments en tissu pour enlever la poussière et laver à la main à une température maximale de 30° ; ne pas tordre ; ne pas utiliser d'eau de javel ; ne pas repasser ; ne pas laver à sec ; ne pas détacher à l'aide de solvants ; ne pas sécher dans un sèche-linge à tambour rotatif.



PEG-PÉREGO S.p.A.

Peg-Pérego se réserve le droit de procéder à tout moment à des modifications sur les modèles décrits dans cet ouvrage, pour des raisons de nature technique ou commerciale.

SERVICE D'ASSISTANCE PEG-PÉREGO

En cas de perte de pièces ou de rupture de l'une d'elles, utiliser exclusivement des pièces de rechange originales Peg-Pérego. Pour toute réparation, remplacement, informations sur les produits, vente de pièces détachées d'origine et accessoires, contactez le service après-vente Peg Pérego en indiquant, si présent, le numéro de série du produit.

CANADA

tél. 905.839.3371 fax 905.839.9542
call us toll free 1.800.661.5050 site Internet
www.pegperego.com

PEG PEREGO S.p.A.

VIA DE GASPERI 50 20043 ARCORE MI ITALIA
tel. 0039 039 60881 fax 0039 039 615869/616454

Servizio Post Vendita - After Sale:

tel. 0039 039 6088213 fax: 0039 039 3309992



PEG PEREGO U.S.A. Inc.

3625 INDEPENDENCE DRIVE FORT WAYNE INDIANA 46808

phone 260 482 8191 fax 260 484 2940

Call us toll free: 1 800 671 1701

PEG PEREGO CANADA Inc.

585 GRANITE COURT PICKERING ONTARIO CANADA L1W3K1

phone 905 839 3371 fax 905 839 9542

Call us toll free: 1 800 661 5050

www.pegperego.com

WARNING

AVOID SERIOUS INJURY FROM FALLING OR SLIDING OUT.
ALWAYS USE COMPLETE 5 POINT SEAT BELT.

AVERTISSEMENT

EVITER UNE BLESSURE SÉRIEUSE DUE À UNE CHUTE OU À UN GLISSEMENT.
TOUJOURS UTILISER LA CEINTURE DE SÉCURITÉ À 5 POINTS COMPLÈTE.



pliko switch

FICA0901I90

17/09/2009