

U.S.A./CANADA

EN Instructions for use

ES Instrucciones de uso

FR Notice d'emploi



uno

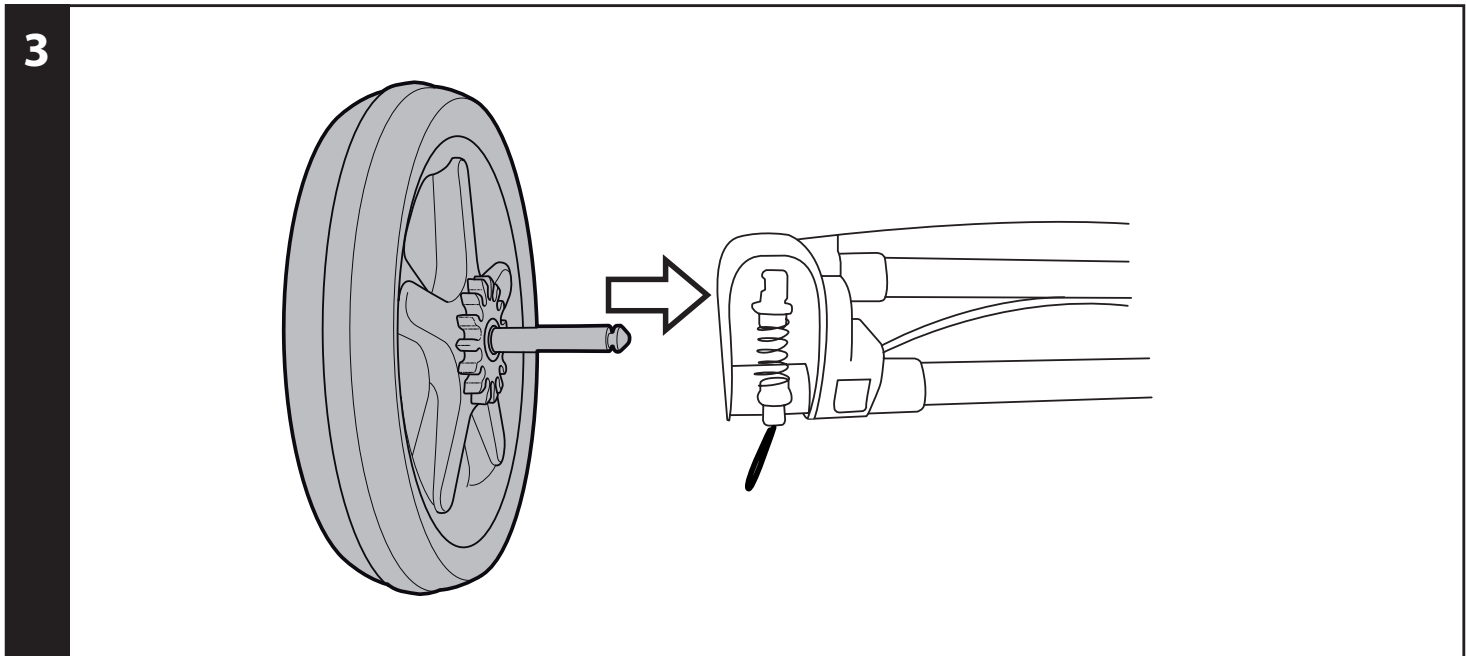
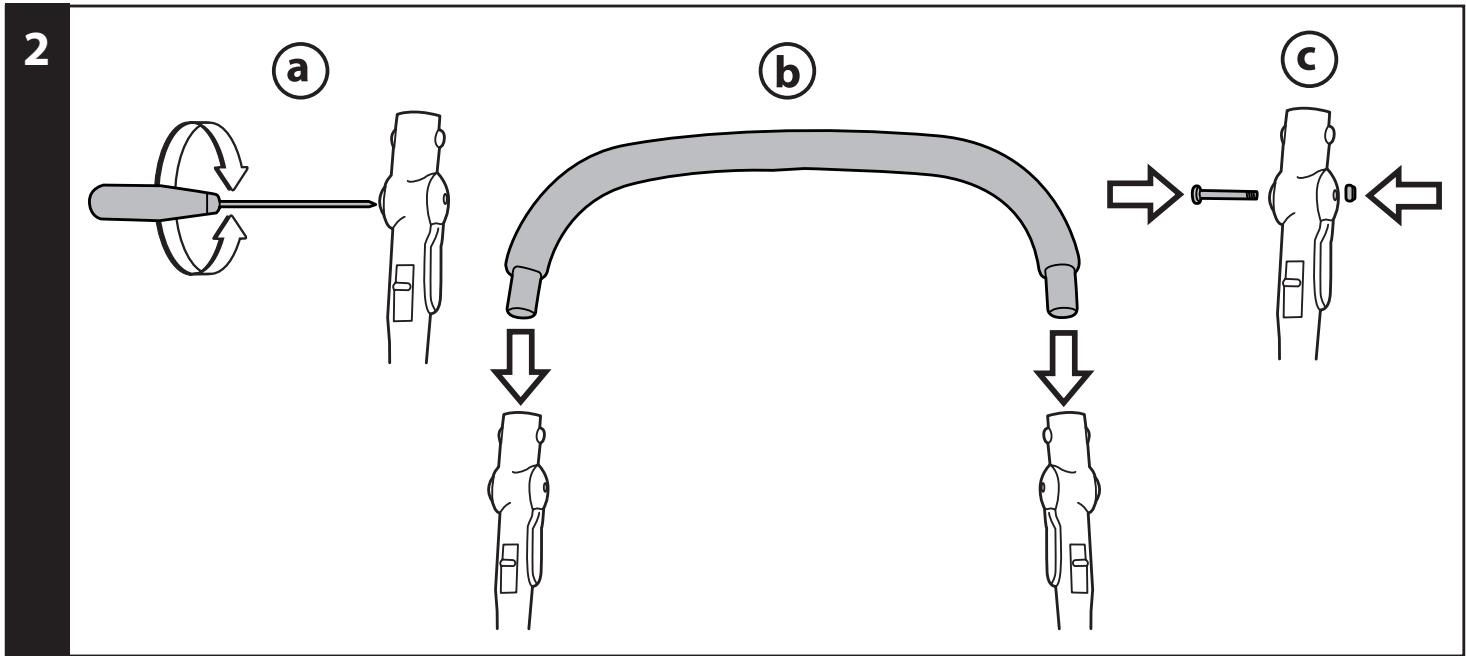
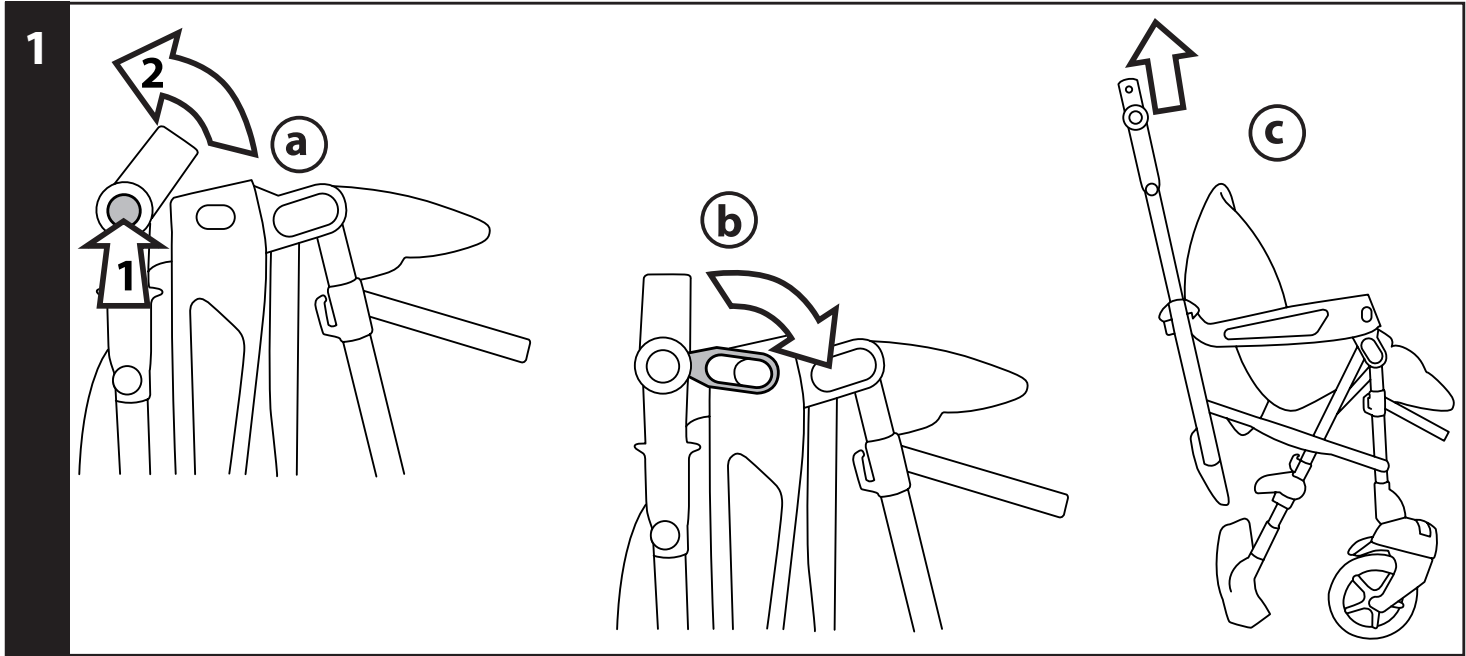

4

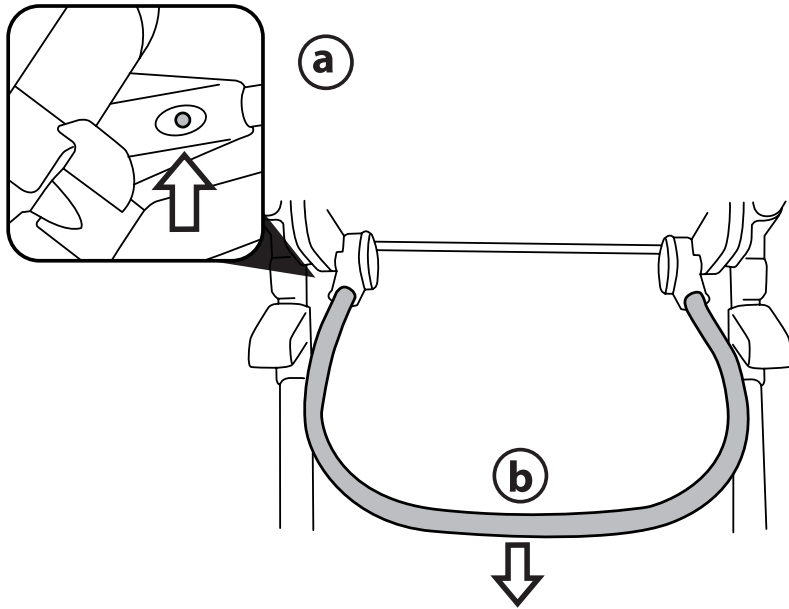

(c)

NO

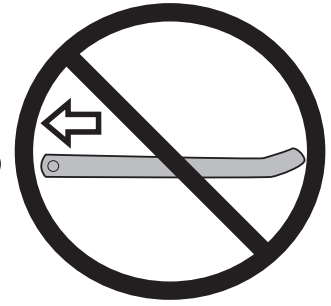

OK

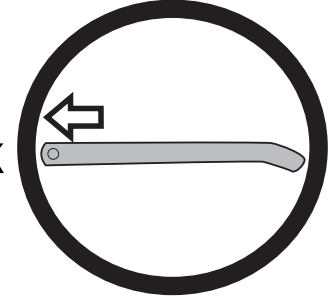

5

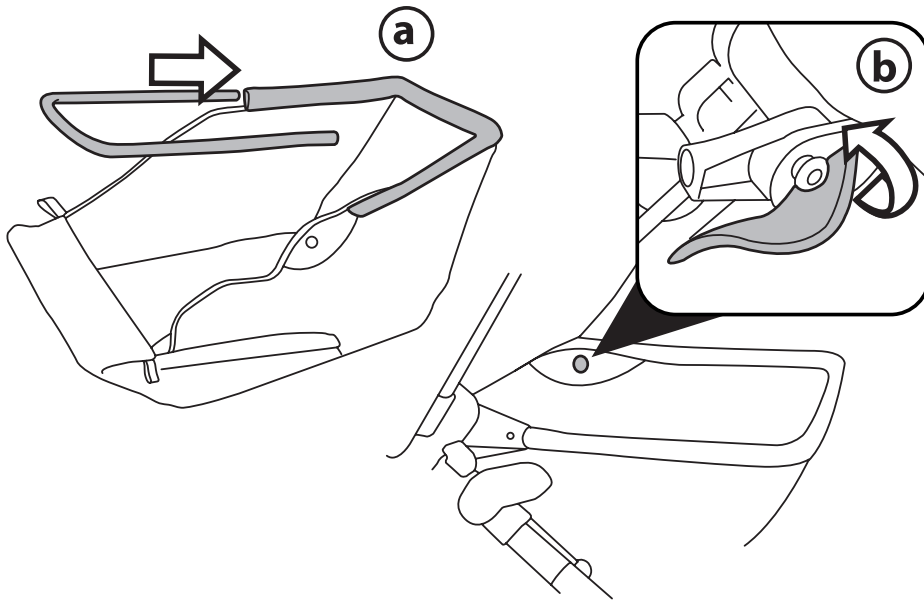

6

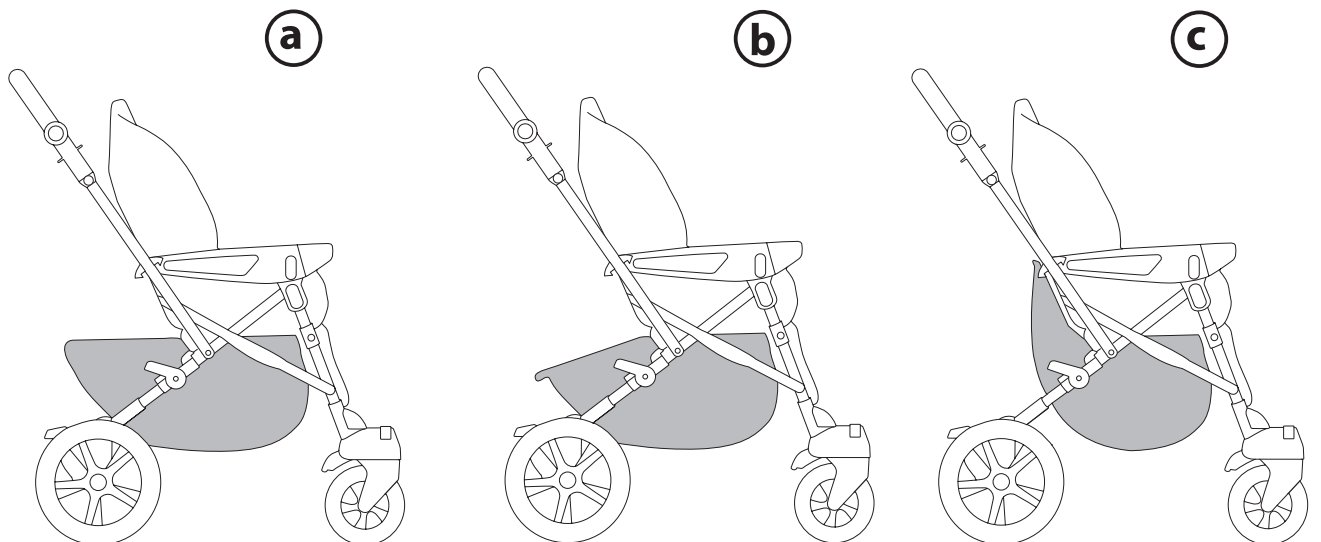

7

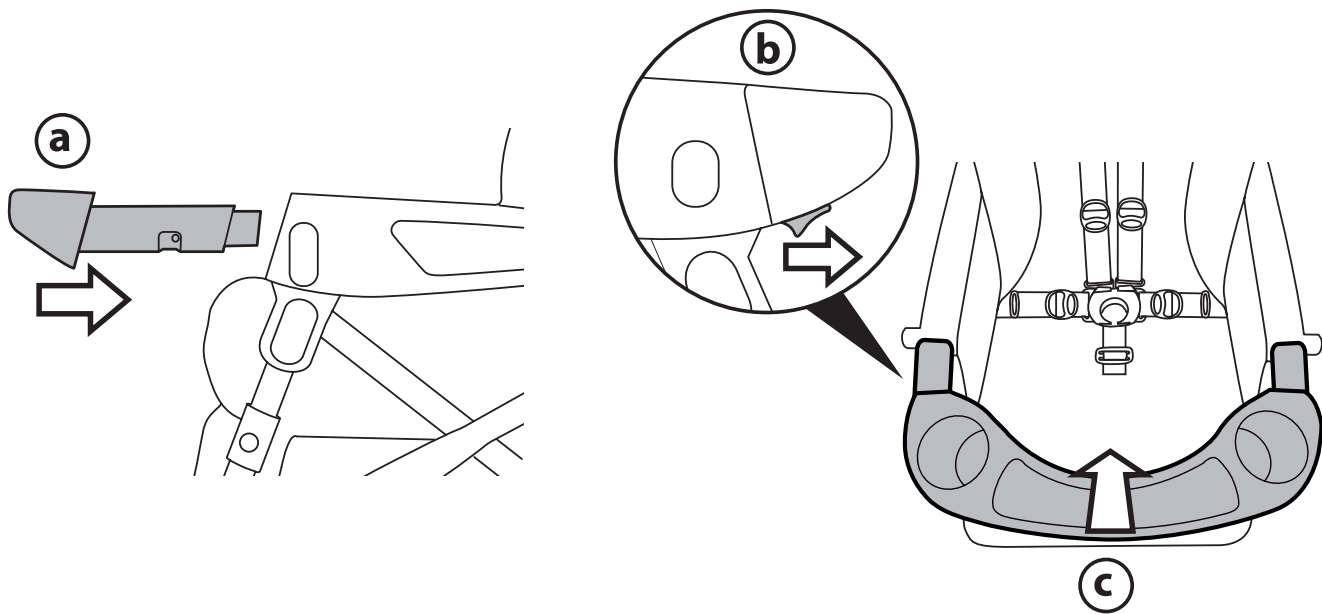

8

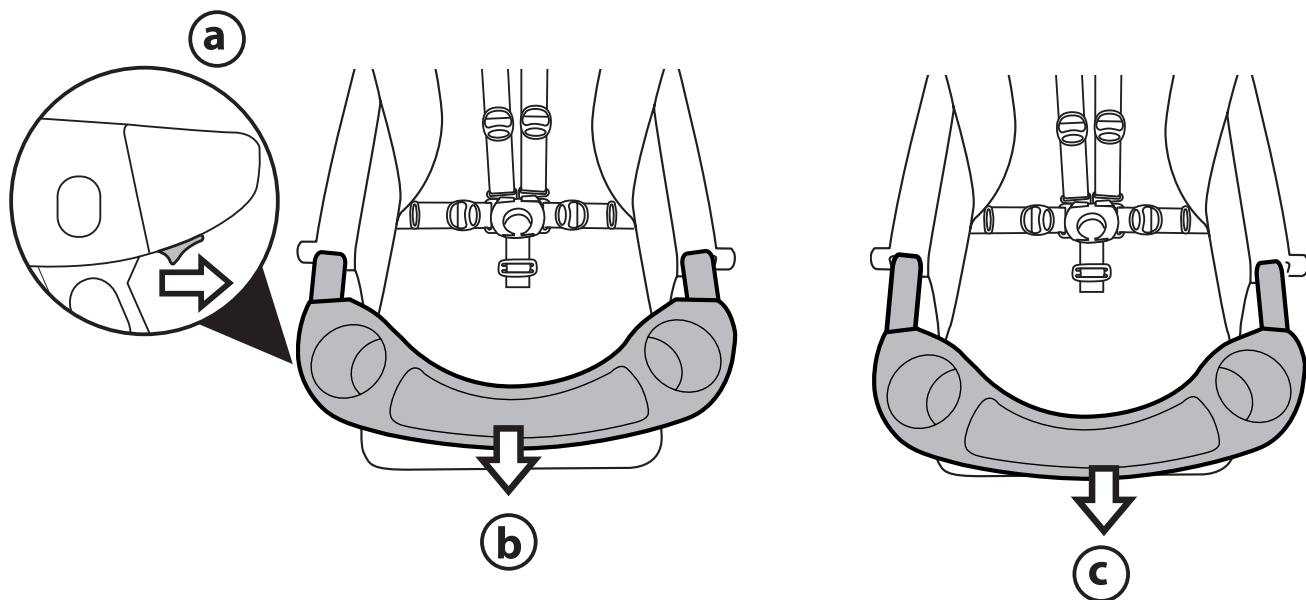

9

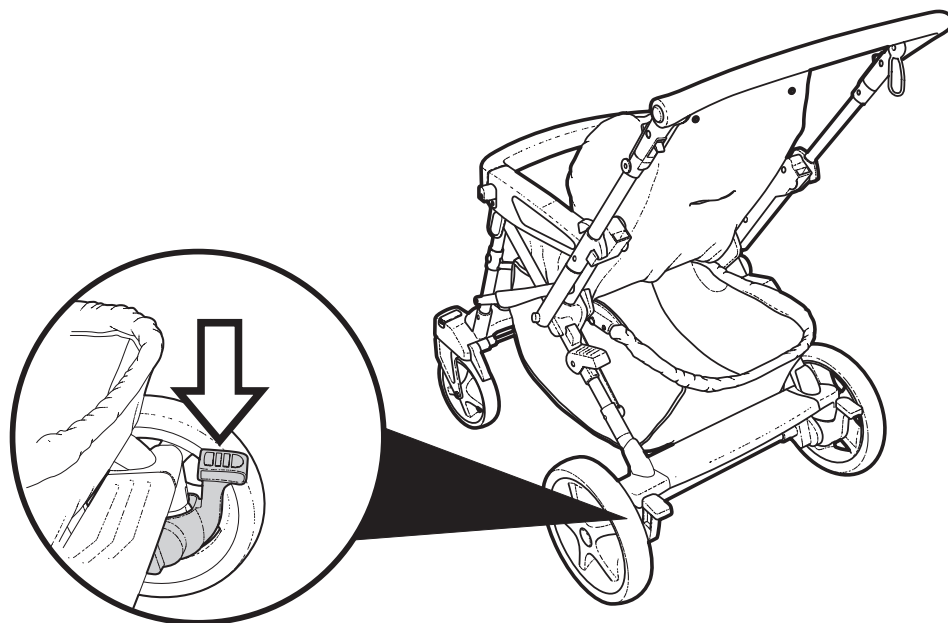

10

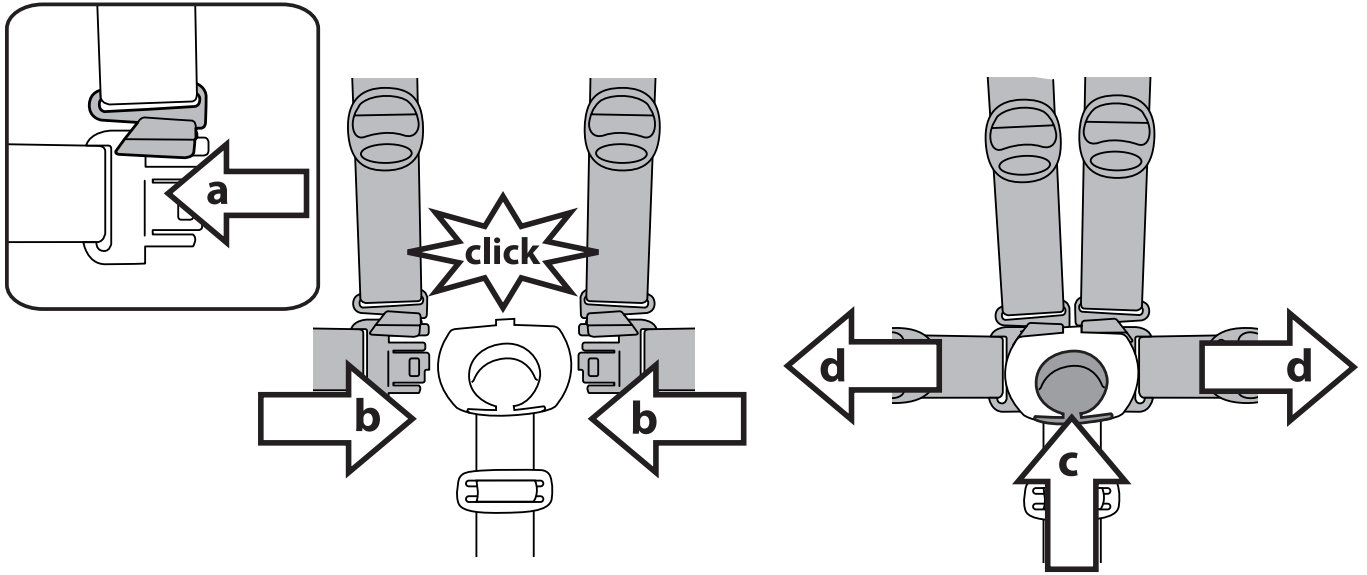

11

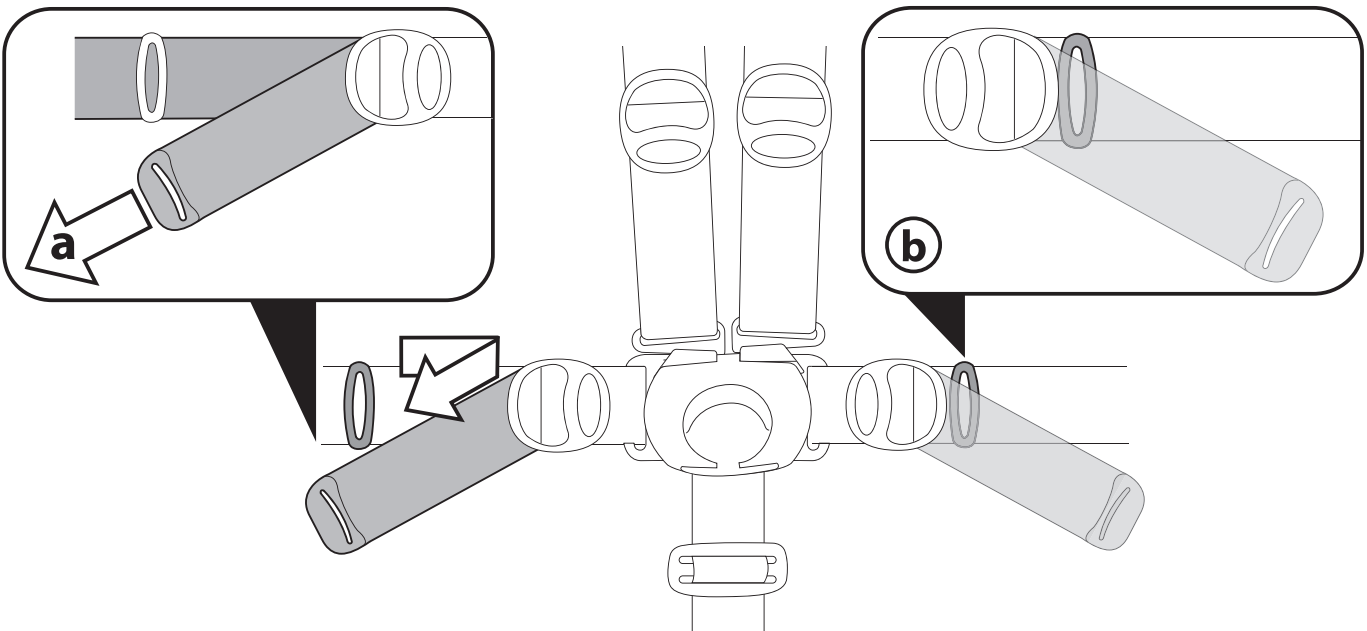

12

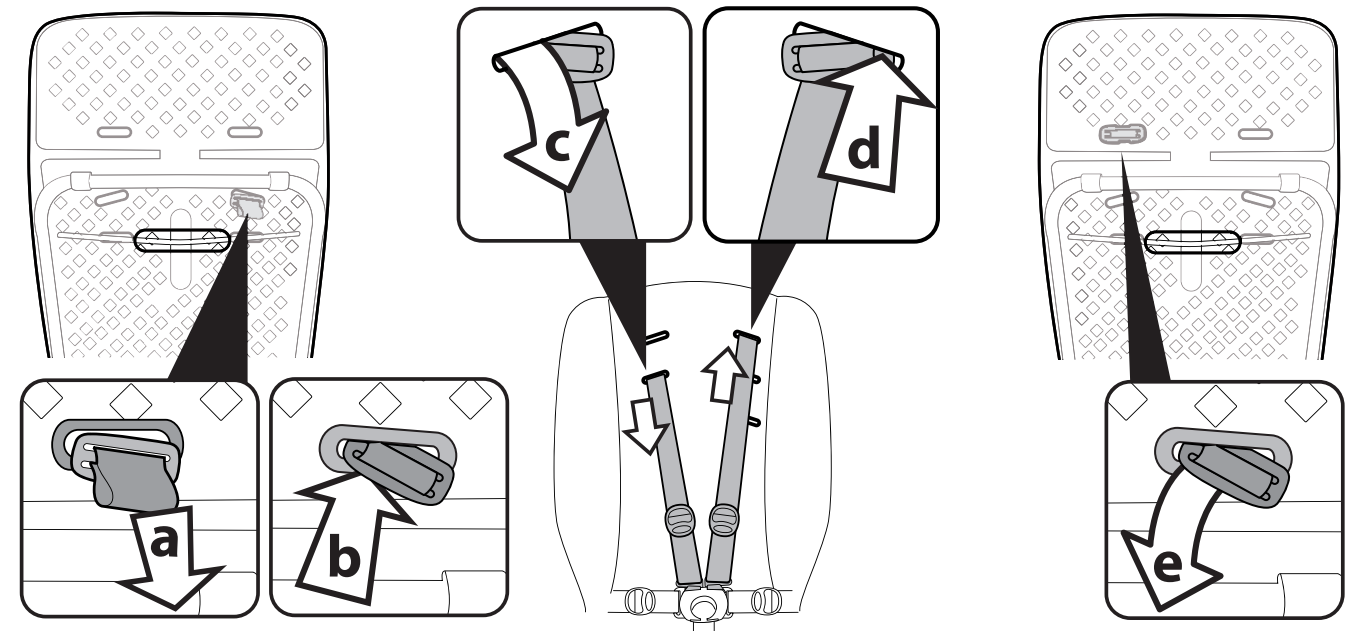

13

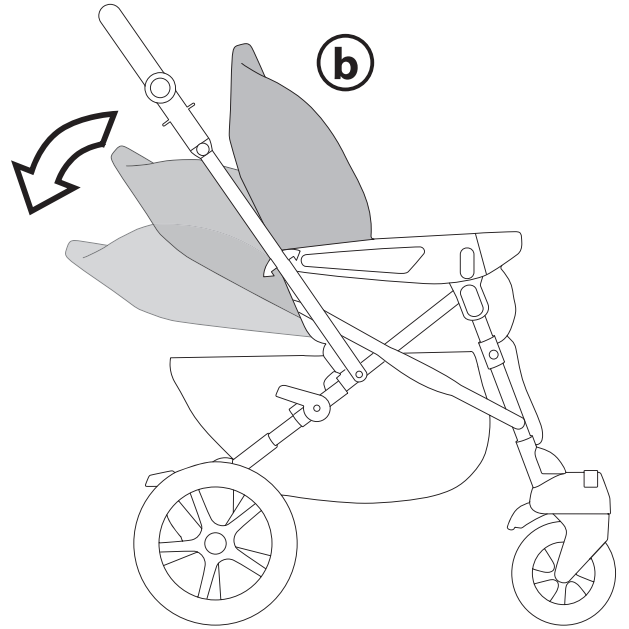
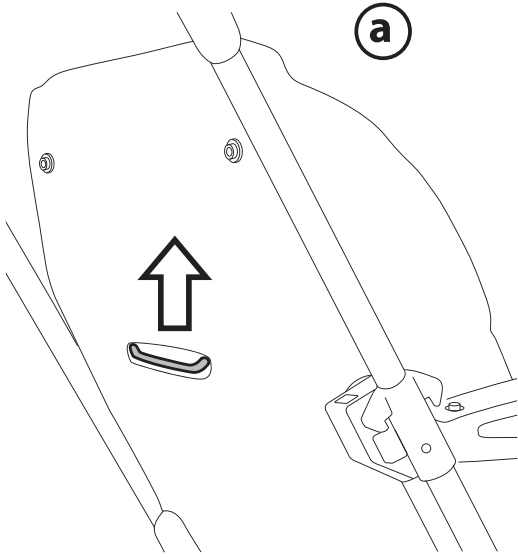

14

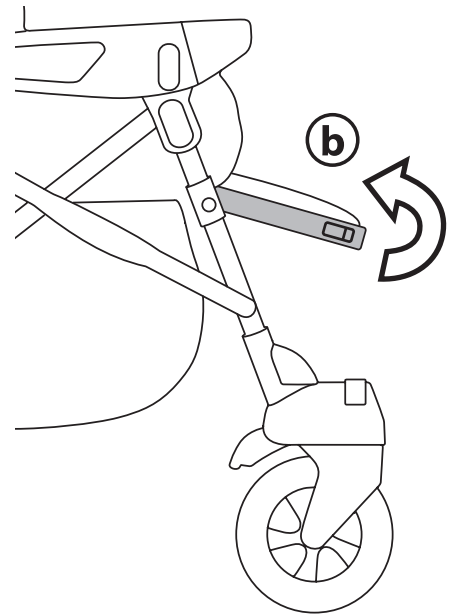
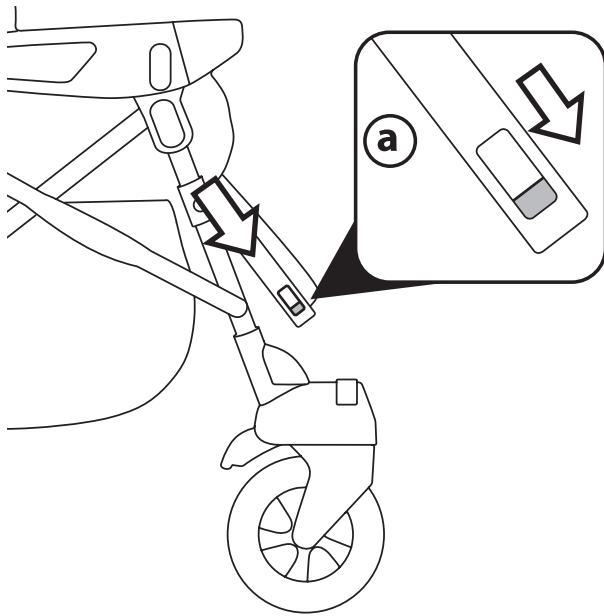

15

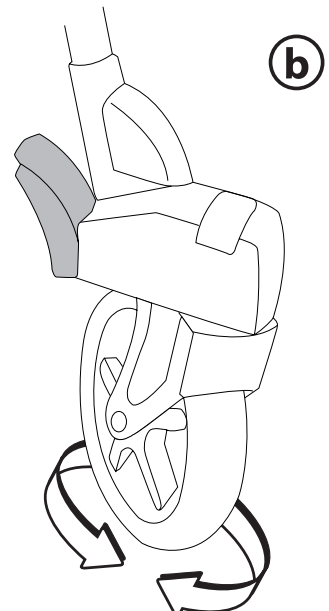
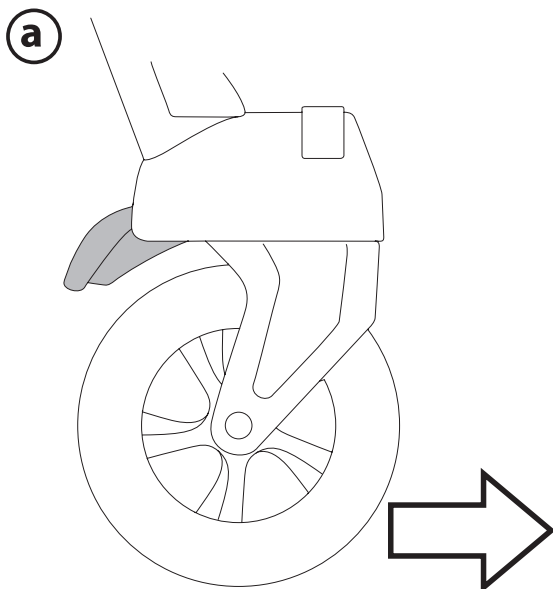

16

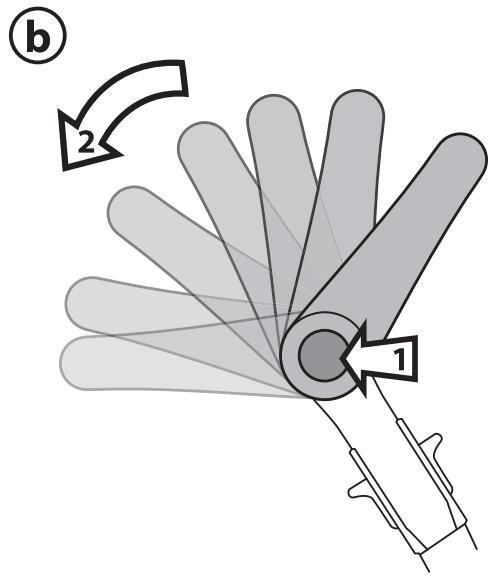
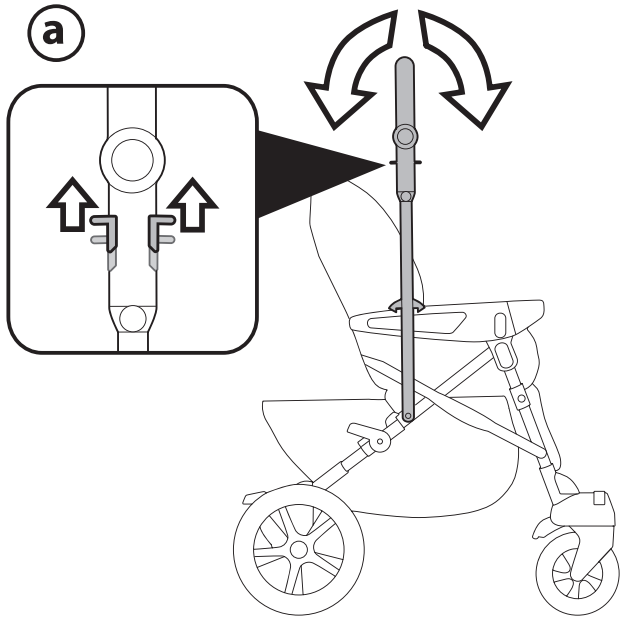

17

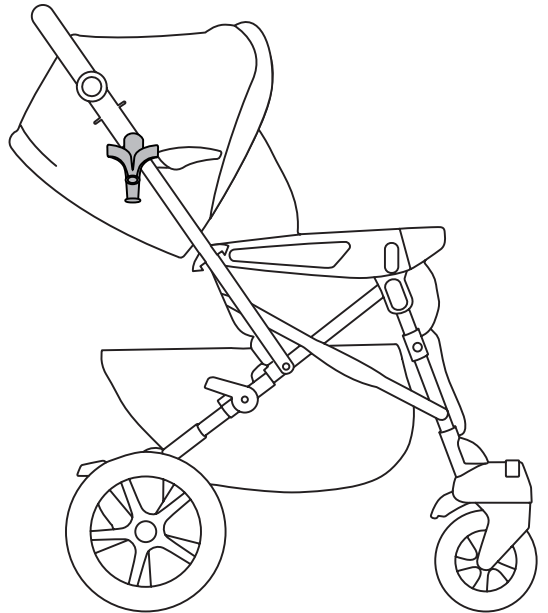
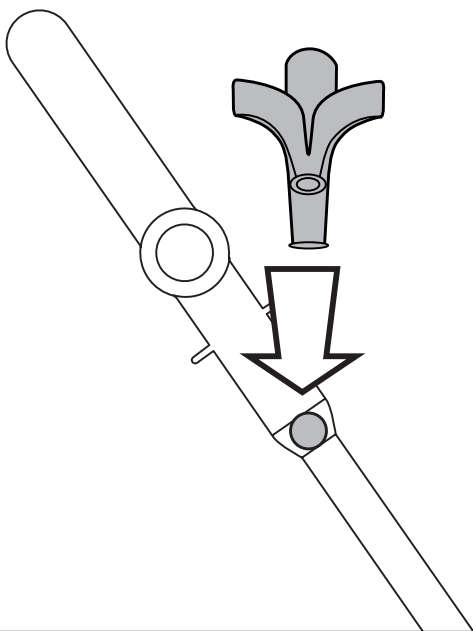

18

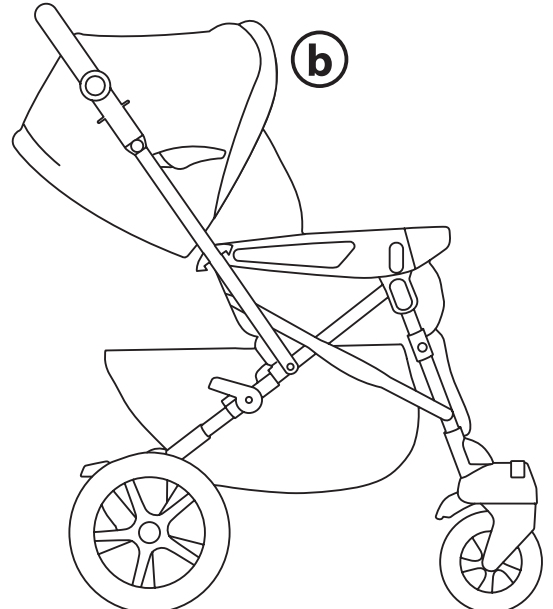
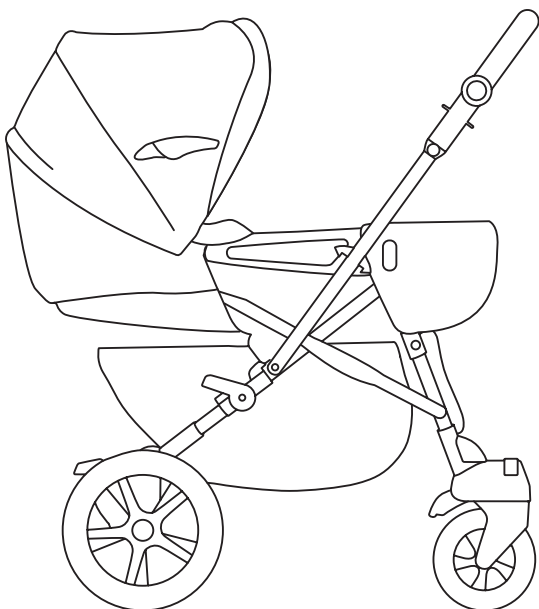

19

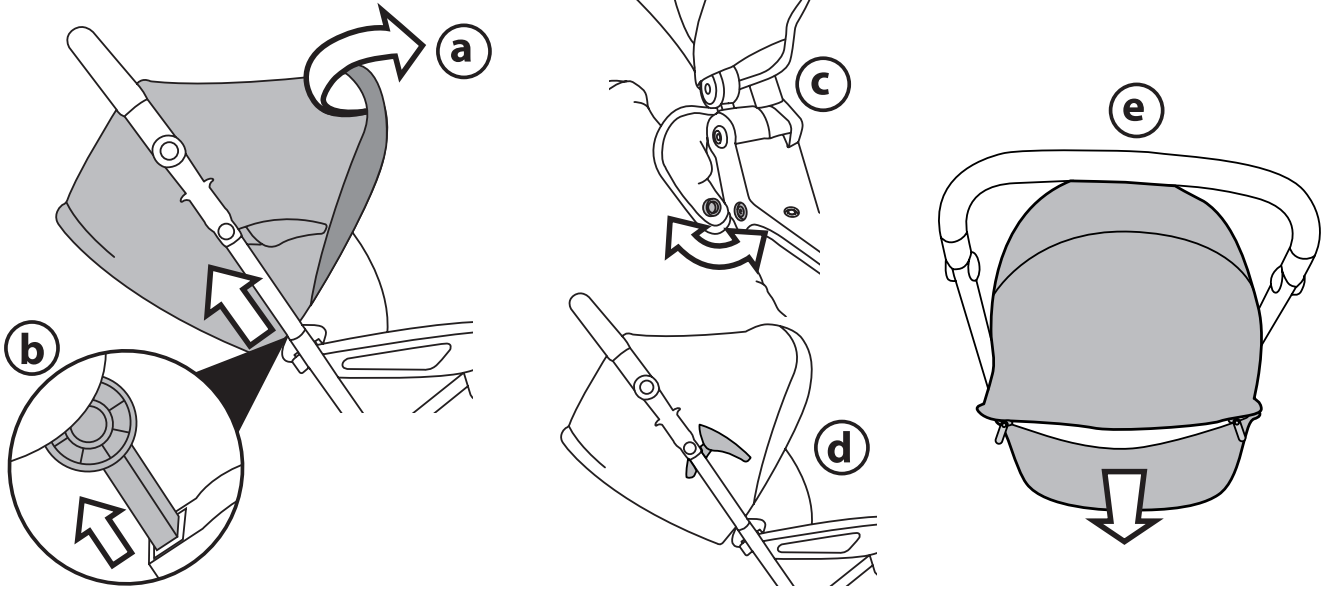

20

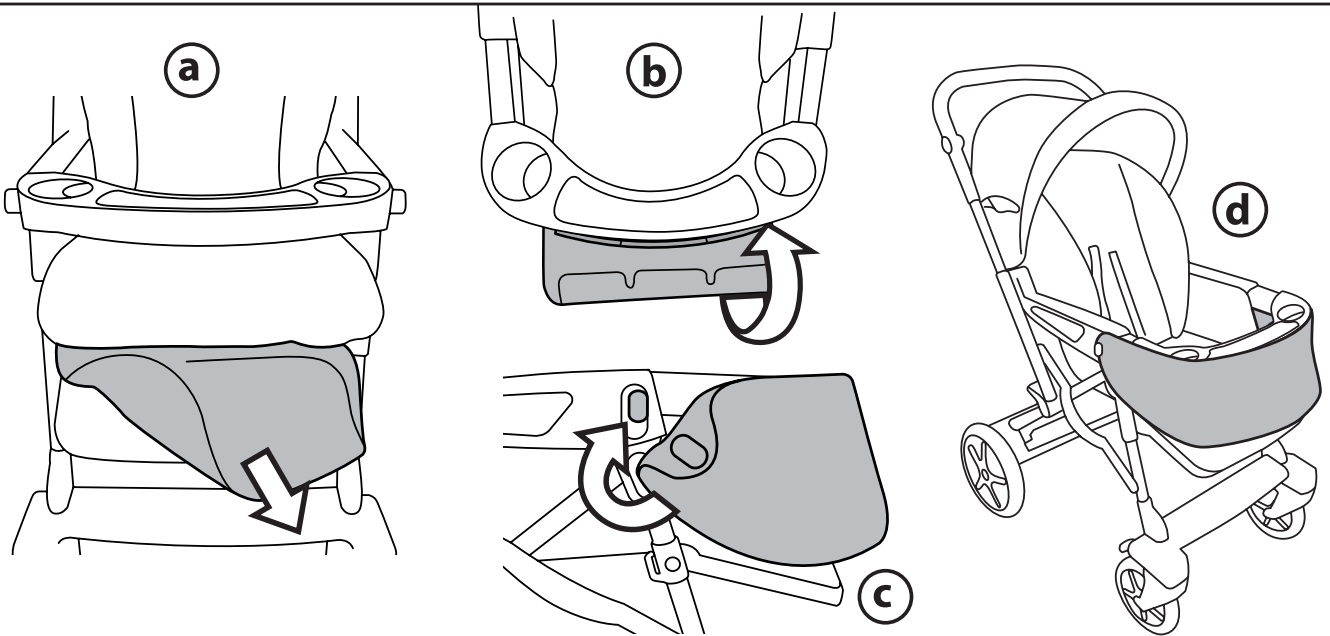

21

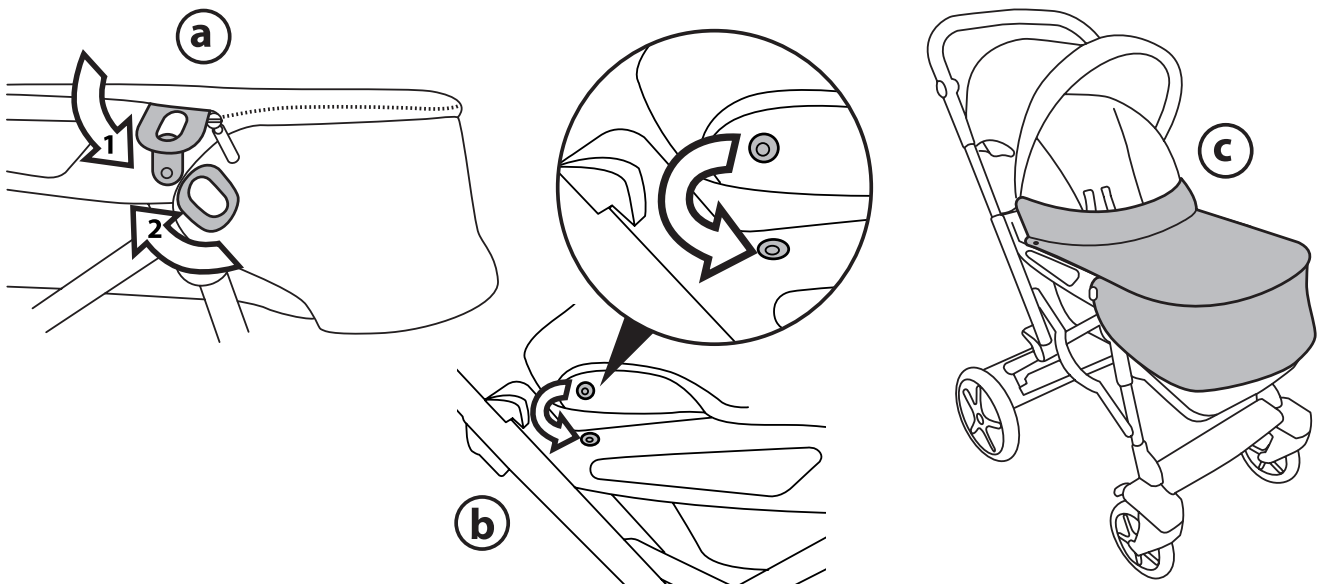

22

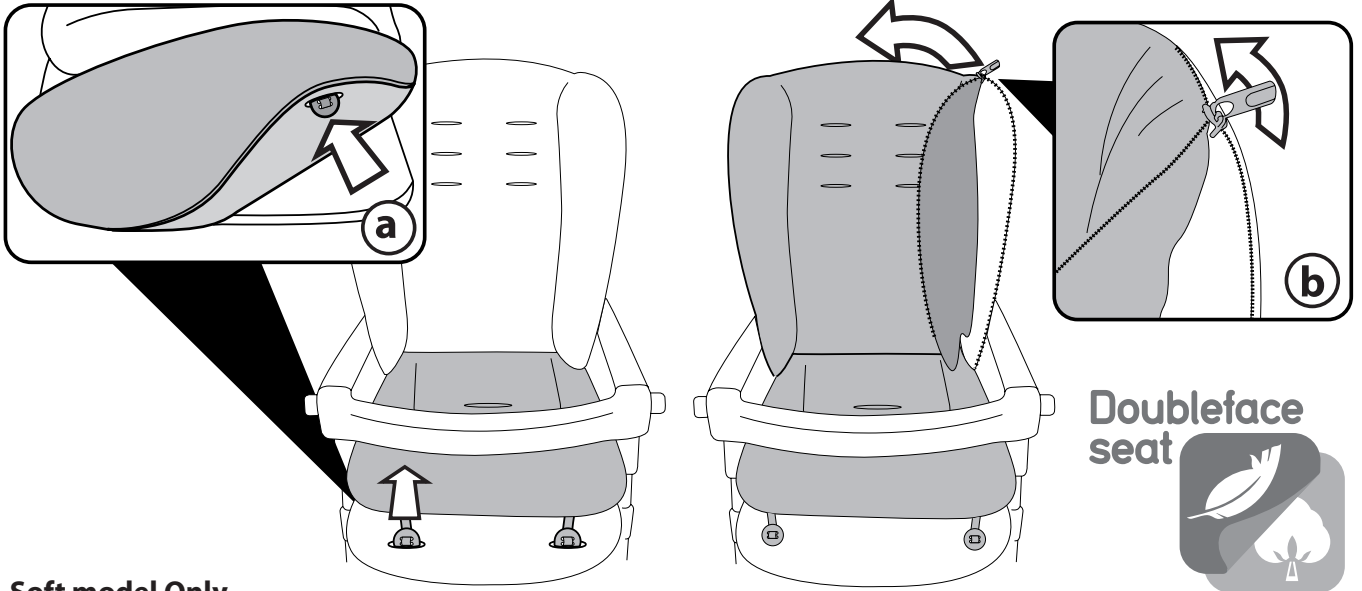

Soft model Only

23

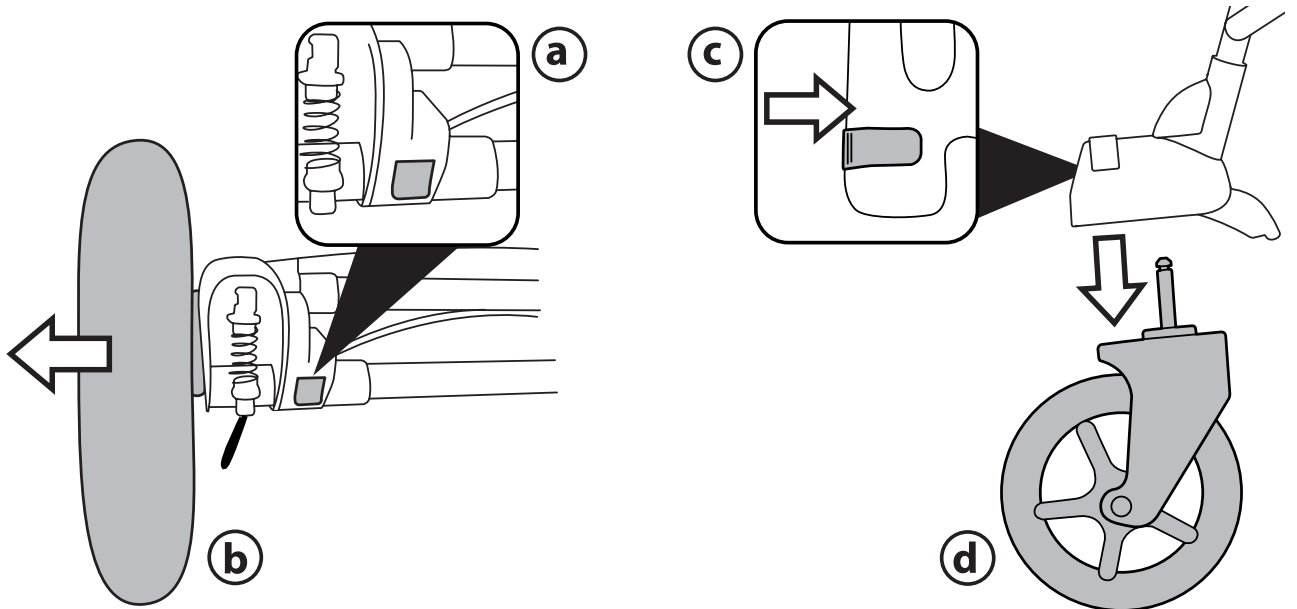

24

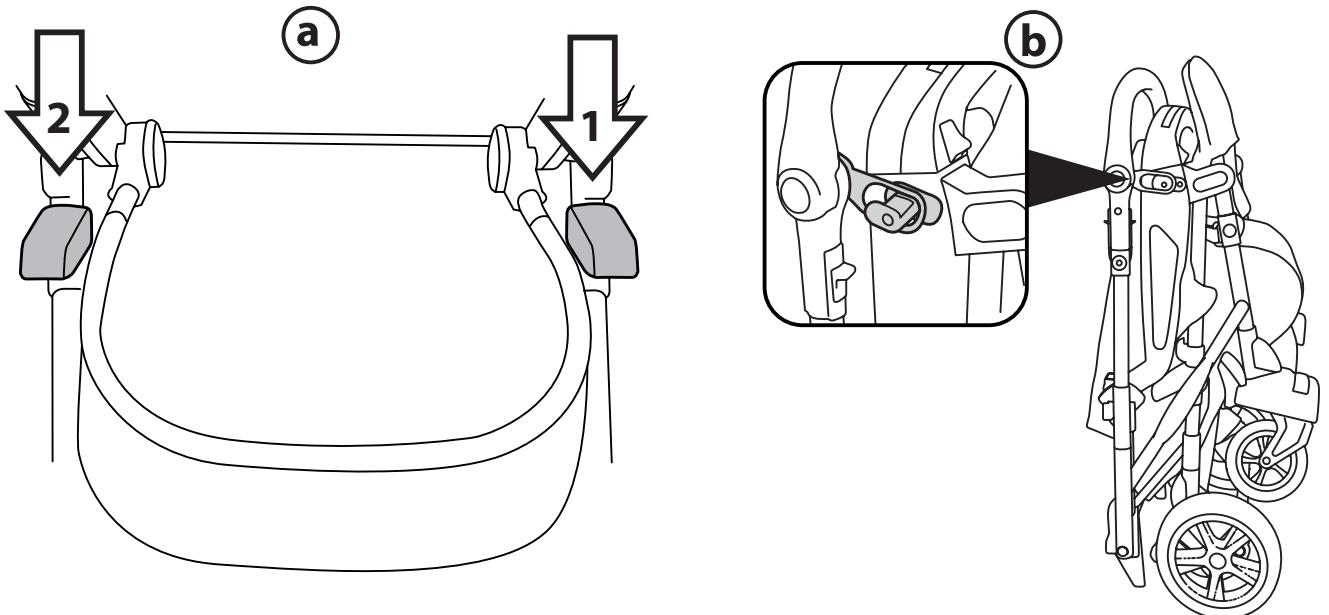

25

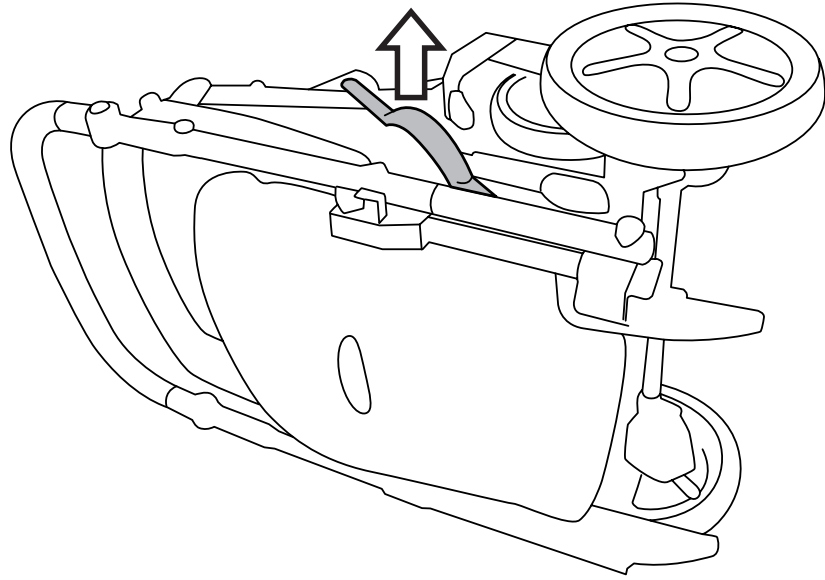

26

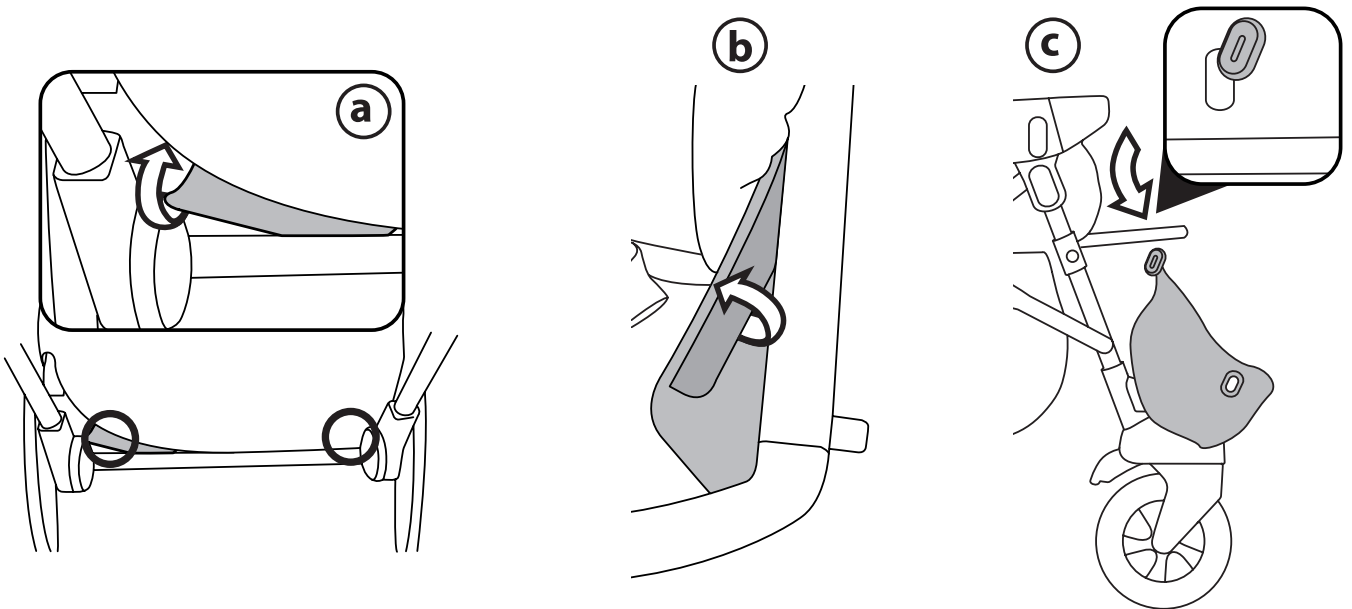

27

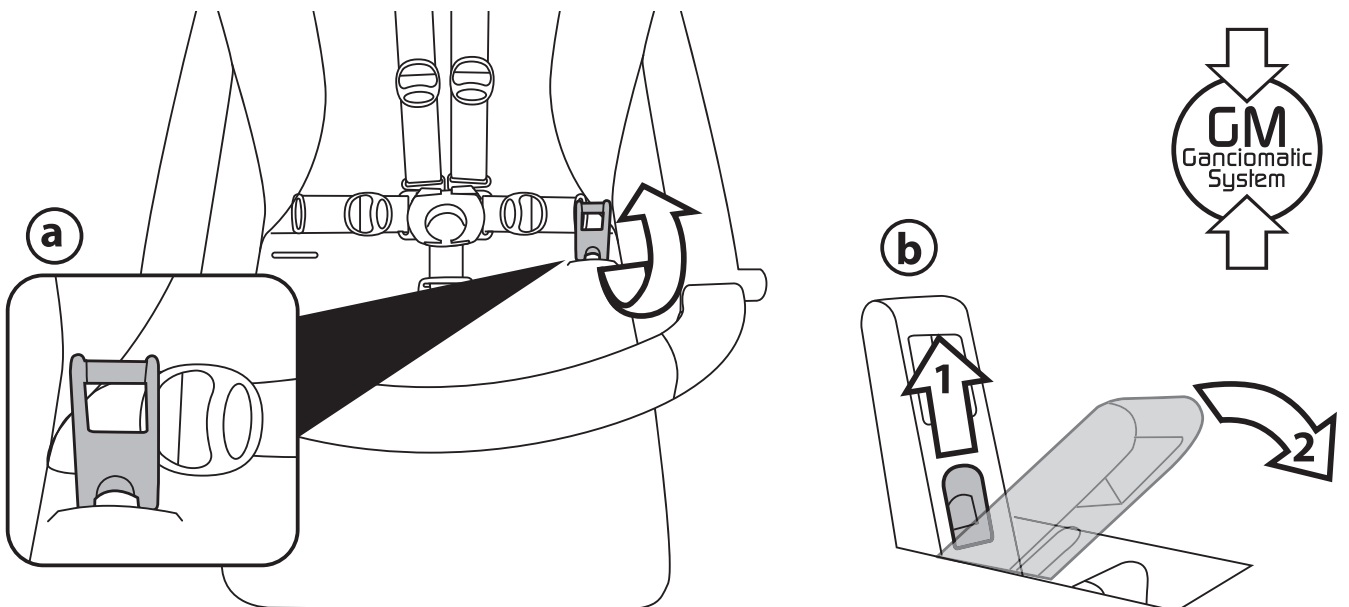

28

a

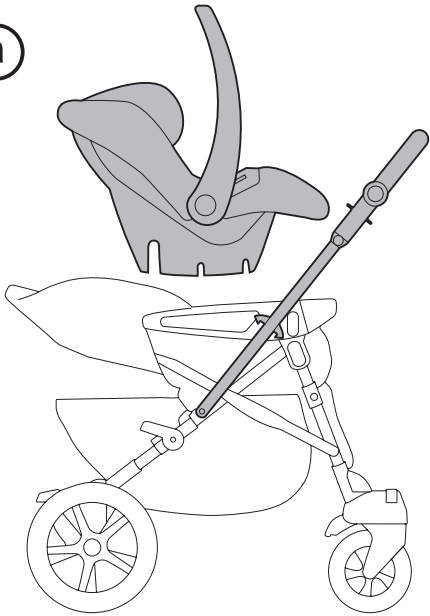

b



29



30

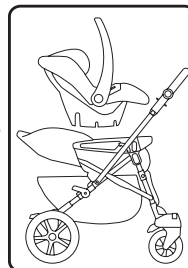
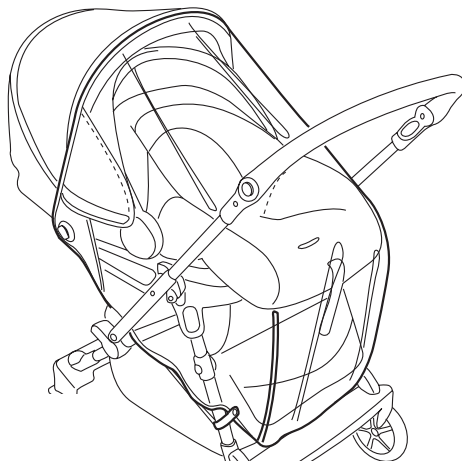

31

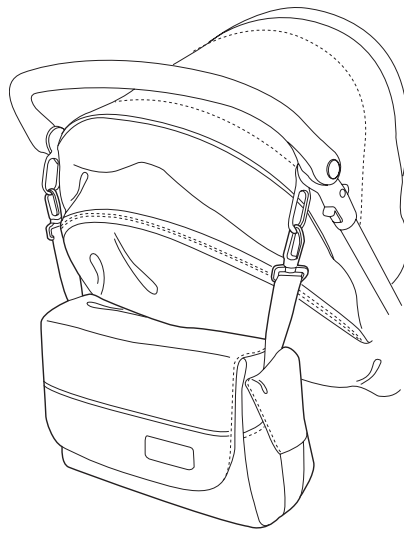

32

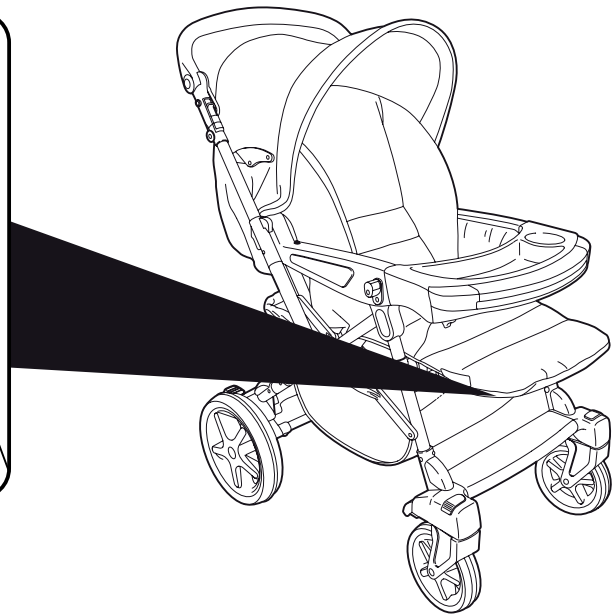
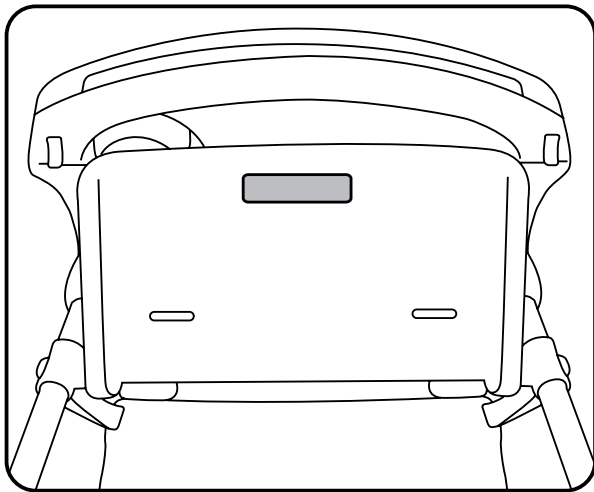

Uno

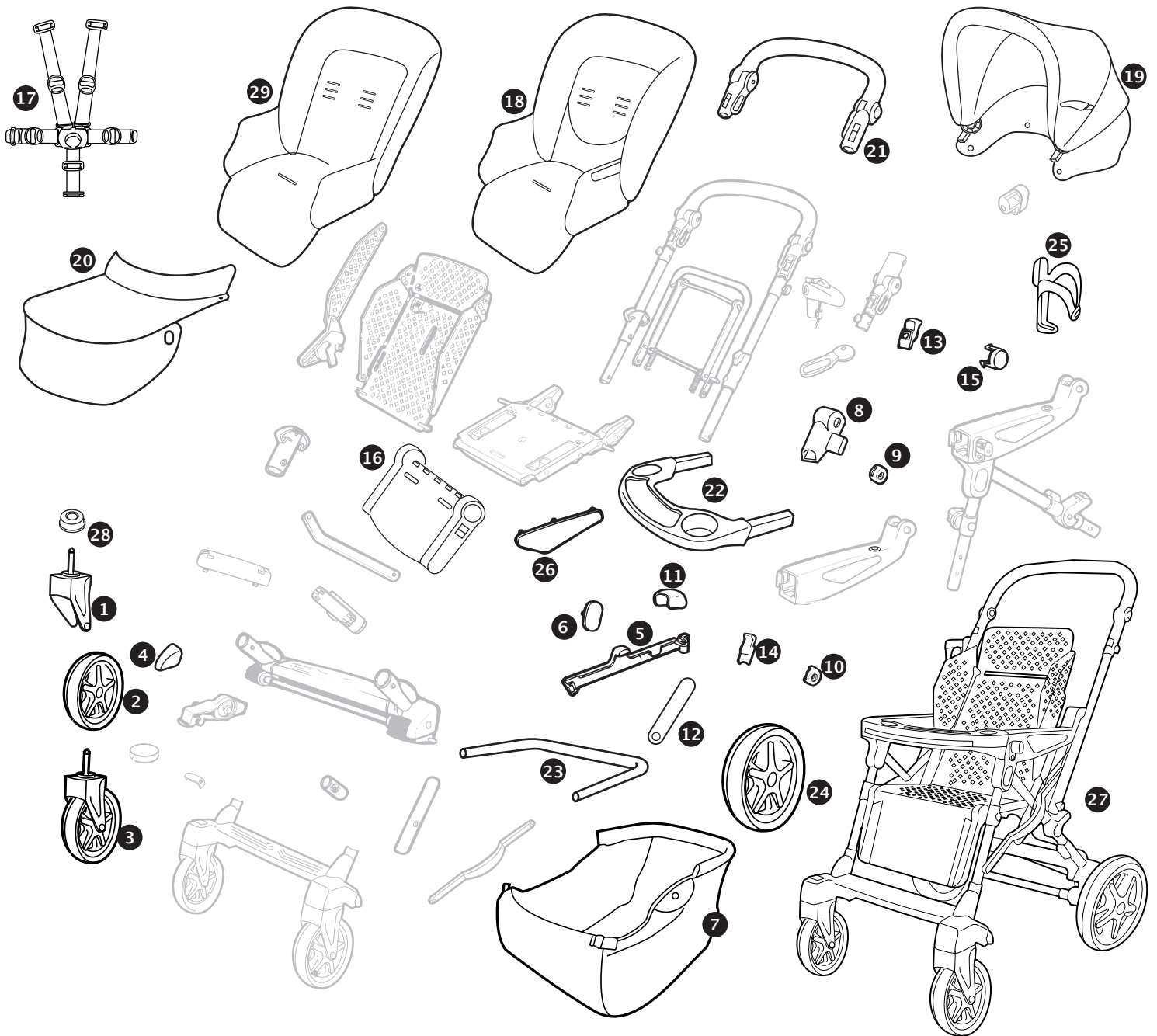

1 SAPI5898DN
SAPI5898SN
2 SAPI5904GRN
3 SAPI5898KDGRN
SAPI5898KSGRN
4 SPST4832N
5 SPST4814DN
SPST4814SN

6 SPST4748GR
7 ERSHVN00--NY01
8 SPST4845DN
SPST4845SN
9 SPST4778GR
10 SPST4838GR
11 SPST4833N
12 SPST4844KGRS

SPST4844JGRS
13 SPST4851N
14 SPST4851AN
15 SPST4848N
16 ASPI0088N
17 MUCI5P22N
18 BSAUNO•
BSSUNO•
Only collection Sophia

19 BCAUNO•
20 BCOUNO•
21 ARPI0547N
22 SAPI6374N
23 ASPI0079L31
24 SAPI5742JGR
25 SAPI6430NGR
26 SPST4813JDNPEG

SPST4813JSNPEG
27 ITUNOPNANL65
28 MMMV0006
29 BSRUNO•
Only collection Sophia

EN Spare parts available in different colours to be specified when ordering.

ES Repuestos disponibles en otros colores que se especificarán en el pedido.

FR Pièces de rechange disponibles en plusieurs couleurs à spécifier dans la demande.

EN_English

Thank you for choosing a Peg-Pérego product.

WARNING

IMPORTANT: READ THESE INSTRUCTIONS CAREFULLY AND KEEP THEM FOR FUTURE REFERENCE. FAILURE TO FOLLOW THESE INSTRUCTIONS COULD PUT THE CHILD'S SAFETY AT RISK.

THIS PRODUCT IS DESIGNED FOR A CHILD WHOSE MAXIMUM WEIGHT IS 45 POUNDS (20 KG) AND WHOSE MAXIMUM HEIGHT IS 43 INCHES (110 CM). THIS SHOPPER BASKET IS DESIGNED TO CARRY A MAXIMUM WEIGHT OF 11 POUNDS (5 KG). ANY CUPHOLDER EVENTUALLY PROVIDED WITH THIS UNIT IS DESIGNED TO CARRY A MAXIMUM WEIGHT SPECIFIED ON THE CUPHOLDER ITSELF. ANY POACH OR POCKET PROVIDED WITH THIS UNIT IS DESIGNED TO CARRY A MAXIMUM WEIGHT OF 0.44 POUNDS (0.2 KG). FAILURE TO FOLLOW

MANUFACTURER'S SPECIFICATIONS OR USE OF ACCESSORIES OTHER THAN THOSE APPROVED BY THE MANUFACTURER MAY CAUSE THE UNIT TO BECOME UNSTABLE.

AVOID SERIOUS INJURY FROM FALLING OR SLIDING OUT. ALWAYS USE COMPLETE 5 POINT SEAT BELT. NEVER LEAVE YOUR CHILD UNATTENDED.

ALWAYS USE ALL THE BRAKES WHENEVER PARKED.

TO AVOID SERIOUS INJURY, WHEN MAKING ADJUSTMENTS ENSURE THE CHILD'S BODY IS CLEAR OF ALL MOVING PARTS.

ALL OPERATING AND ASSEMBLY PROCEDURES SHOULD BE PERFORMED BY AN ADULT.

DO NOT LIFT THE STROLLER BY GRIPPING THE FRONT BAR. THE FRONT BAR IS NOT DESIGNED TO

WITHSTAND LOADS.

ENSURE THAT THE STROLLER IS OPENED CORRECTLY AND LOCKED IN POSITION OF USE.

CHECK TO MAKE SURE THAT THE CAR SEAT OR THE BABY CARRIAGE IS CORRECTLY FASTENED TO THE STROLLER (WHERE APPLICABLE).

DO NOT DRIVE THIS PRODUCT AROUND STAIRS OR STEPS; CARE MUST BE TAKEN IF UNIT IS USED ON STAIRS OR ESCALATORS.

DO NOT USE THE PRODUCT IF IT HAS BROKEN OR MISSING PARTS.

DO NOT USE NEAR FIRE OR EXPOSED FLAME.

CHILD MAY SLIP INTO LEG OPENINGS AND STRANGLE, NEVER USE IN RECLINE CARRIAGE POSITION UNLESS FOOTREST ENCLOSURE IS FULLY INSTALLED/ IMPLEMENTED (SEE MANUAL INSTRUCTIONS FOR CORRECT USE).

NOTICE:

THIS ARTICLE MEETS OR EXCEEDS ALL REQUIREMENTS COVERED IN ASTM F833 STANDARD AND LATEST REVISIONS.

INSTRUCTIONS

- 1 **OPENING:** press both buttons on the handlebar at the same time and lock it in the vertical position (fig_a). Release the two clips (fig_b), pull the handle up firmly (fig_c) then push it down until it locks into position.
- 2 **FITTING THE HANDLE:** Use a screwdriver to remove the two screws, taking care not to lose them (fig_a). Remove the caps on the ends of the handle and slot it into the tubes (fig_b). Check the position with the figure to ensure it is not on backwards. Fully tighten the screws on both sides of the handle (fig_c), but do not force them.
- 3 **FITTING THE WHEELS:** Place the large wheels alongside their slots and push them in until they click into place.
- 4 **BASKET:** to fit the basket, press the side buttons (fig_a) and pull out the basket ring (fig_b). Check that it is correctly positioned (fig_c).
- 5 Slide the ring into the basket fabric (fig_a) and push it into the housing on the stroller until it clicks into position. Clip the basket onto the buttons on the side (fig_b) and slip the two loops onto the stroller at the front. (fig_c).

- 6 The stroller basket has three positions. The normal position can be seen in Figure A. The basket can be lowered to allow it to be used even when the backrest is completely lowered. By pressing on it, it is easier to fill it without disturbing the baby (fig_b). The basket can also be raised to allow access to the rear footboard (fig_c).
 - 7 FRONT BAR: insert the front bar (fig_a) and press until the first click. Pull the levers under the front bar towards you (fig_b) and insert it completely by pushing it forwards (fig_c).
 - 8 The front bar can be lengthened to two positions. To move it to the first position, pull the two levers underneath towards you (fig_a) and pull it until the first click (fig_b). To move it to the second position, pull the two levers and the front bar towards you again until the second click (fig_c). **It is dangerous to put hot drinks on the tray.**
 - 9 BRAKE: to brake the stroller, push the brake levers on the wheels downwards with your foot, as shown in the figure. Always set the brake when the stroller is not moving.
 - 10 5-POINT SAFETY HARNESS: to attach the safety harness, insert the two buckles of the waist strap (with shoulder straps attached – arrow_a) into the leg divider strap until it clicks into place (arrow_b). To release, push the round button placed in center of the buckle upwards (arrow_c) and pull the waist strap to the sides (arrow_d).
 - 11 To tighten the waist strap, pull on both sides in the direction of the arrow (arrow_a). To loosen it do the opposite. The waist strap can be tightened as far as the safety lock (fig_b).
 - 12 To adjust the height of the safety harnesses, release the two buckles on the rear of the backrest. Pull the shoulder straps towards you (arrow_a) until the buckles are released and insert them in the backrest loops (arrow_b). Remove the shoulder straps from the sack (arrow_c) and insert them in the most appropriate loop (arrow_d), then re-attach the two buckles on the rear of the backrest (arrow_e).
 - 13 ADJUSTING THE BACKREST: the stroller backrest can be reclined in three positions. To lower it, raise the handle (fig_a) and at the same time lock it into the desired position (fig_b); push upwards to raise it.
 - 14 ADJUSTING THE FOOTREST: the footrest has two positions. To lower it, pull the two switches downwards and lower the footrest at the same time (fig_a). To raise it, pull it up until it clicks (fig_b).
 - 15 SWIVEL WHEELS: the smaller wheels on the stroller swivel. To make them swivel, raise the lever (fig_a). Lower the level to set them in their fixed position (fig_b).
 - 16 HANDLEBAR: to make the handlebar reversible, pull the clips on it upwards at the same time (fig_a) and move it to the other side until the final click. IMPORTANT: take care not to hurt the child's hands or arms when doing this. Adjust the height of the handlebar by pressing on both side buttons at the same time (fig_b).
 - 17 DRINK HOLDER: the drink holder can be attached to both sides of the stroller. Simply click it into place.
 - 18 CARRIAGE AND/OR STROLLER: Uno becomes a carriage when the backrest is in its lowest position, the footrest is raised, the handlebar is on the opposite side to the backrest and the swivelling wheels are also on the opposite side to the backrest (fig_a). Uno becomes a stroller when the backrest is raised, the footrest is lowered, the handlebar is on the same side as the backrest and the swivel wheels are on the opposite side to the backrest (fig_b).
 - 19 HOOD: turn back the front edge of the hood (fig_a), insert the clips in the slots in the stroller arms (fig_b) and button them to the insides of the armrests (fig_c) and stretch it, lowering the joints (fig_d). To transform the hood into a sun canopy, open the zip (fig_e) and unbutton the rest of the hood.
 - 20 COVER: to transform Uno into a carriage, first lengthen the front bar to the second position and raise the footrest, slide out the lower part of the cover from under the footrest sack and insert the tabs of the lower part of the front cover in the slots of the front bar (fig_b). The slots in the front bar will come out when the front bar is lengthened. If the slots slide back into position, push the two levers under the front bar towards you. Finally, slip the side eyelets onto the armrests (fig_c). The carriage version without a cover can be seen in Figure D.
 - 21 Zip the upper part of the cover to the lower part, slip the side eyelets onto the armrests in sequence (fig_a) and button the cover to the armrests (fig_b). The carriage version with a cover can be seen in Figure C.
 - 22 The seat of UNO model Soft is reversible. Before proceeding, remove the straps and replace them once the operation has been completed. To reverse it, unbutton the upper sack from the lower sack in the footrest area (fig_a), open the zipper along the backrest (fig_b) and re-position the sack from the opposite side.
 - 23 REMOVING THE WHEELS: to remove the large wheels, press the button (fig_a) and slide the wheel out (fig_b). To remove the small wheels, press the switch inwards (fig_c) and slide out the wheel at the same time (fig_d).
- CLOSING: Before closing the stroller, make

sure that the handlebar is positioned on the backrest side and ensure that all the wheels are in the fixed position. If the hood is on, loosen the joints.

- 24 To close the stroller, press lever 1 and then lever 2 (fig_a), turn the handlebar forwards and push it downwards. Complete the procedure by fastening the clips (fig_b). When the UNO stroller is closed, it is freestanding.
- 25 TRANSPORT: the stroller has two carrying handles on the sides that allow it to be transported both when closed and when open (for example, when going down stairs).
- 26 REMOVING THE COVER: To take the cover off the stroller, remove the tab of the fabric covering from the backrest (fig_a) and pull the others out of the armrests (fig_b). To release the lower part of the cover for washing, detach the fasteners from the points on the frame of the footrest (fig_c).

THE GANCIOMATIC SYSTEM

The swift, practical Ganciomatic System allows you to attach the Primo Viaggio car seat (sold separately) to the Ganciomatic points on the stroller in one easy step.

- 27 GANCIOMATIC POINTS ON THE STROLLER: to raise the Ganciomatic points on the stroller, lift the sack at the corners of the seat and turn the two points upwards (fig_a). To lower the Ganciomatic points on the stroller, pull the switch upwards and lower the point at the same time (fig_b). Uno can be closed when the Ganciomatic points are raised.
- 28 UNO + PRIMO VIAGGIO: to fasten the car seat to the stroller: activate the brake on the stroller, remove the hood, position the backrest in the middle position and raise the Ganciomatic points. Turn the handlebar to the side opposite the backrest, position the car seat facing the handlebar and attach it by pushing down until it clicks into place (fig_a). Ensure that the handlebar is positioned on the side of the backrest, pull out the front bar until the first click, position the car seat facing the backrest and attach it by pushing down until it clicks into place (fig_b). Always activate the brake on the chassis or stroller before attaching and removing the products (see the respective instruction manuals). Check that the transport unit for the child is attached correctly.

ACCESSORIES

- 29 RAIN CANOPY: Rain canopy which zips to the hood.
- 30 This rain canopy has been designed for use also when the Uno stroller has the Primo Viaggio car seat attached.
- 31 CHANGING BAG: bag with changing pad for the baby that can be attached to the stroller.

SERIAL NUMBERS

- 32 Information relating to the date of manufacture of the product are found under the UNO footrest.
 - Product name, date of manufacture and serial number.This information is required for any complaints.

CLEANING AND MAINTENANCE

PRODUCT MAINTENANCE: protect from the weather: water, rain, or snow; prolonged and continuous exposure to bright sunlight may give rise to colour changes of various different materials; store this product in a dry place.

CLEANING THE CHASSIS: periodically clean all plastic parts with a damp cloth. Do not use solvent or similar cleaning products; keep all metal parts dry to prevent rusting; keep moving parts clean (adjustment mechanisms, locking mechanisms, wheels, ...) and free of dust and sand and, if necessary, lubricate with light machine oil.

CLEANING THE RAIN CANOPY: wash with a sponge and soapy water; do not use detergents.

CLEANING FABRIC PARTS: brush fabric parts to remove dust and wash by hand at a maximum temperature of 30°C; do not wring; do not use chlorine bleach, do not iron; do not dry clean; do not apply solvent-based stain removers and do not dry in a tumble dryer.



PEG-PÉREGO S.p.A.

Peg Pérego can make changes at any time to the models described in this publication for technical or commercial reasons.

PEG-PÉREGO AFTER-SALES SERVICE

If any parts of your Peg Pérego product should be accidentally mislaid or damaged, use exclusively genuine original Peg Pérego replacements. For any repairs, replacements, product information, and orders for genuine original replacement parts and accessories, contact Peg Pérego After-Sales Service:

USA

tel. 800.671.1701 fax 260.471.6332
call us toll free 1.800.671.1701 website www.pegperego.com

CANADA

tel. 905.839.3371 fax 905.839.9542
call us toll free 1.800.661.5050 website www.pegperego.com

ES_Español

Le agradecemos haber elegido un producto Peg-Pérego.

ADVERTENCIA

IMPORTANTE: LEER ATENTAMENTE ESTAS INSTRUCCIONES Y CONSERVARLAS PARA UNA FUTURA UTILIZACIÓN. SI NO SE SIGUEN ESTAS INSTRUCCIONES, SE PODRÍA ARRIESGAR LA SEGURIDAD DEL NIÑO.

ESTE PRODUCTO HA SIDO DISEÑADO PARA UN NIÑO CON UN PESO MÁXIMO DE 20 KG Y UNA ALTURA MÁXIMA DE 110 CM. LA CESTILLA HA SIDO REALIZADA PARA SOPORTAR UN PESO MÁXIMO DE 5 KG. LOS POSIBLES PORTABEBIDAS QUE VAN CON ESTE PRODUCTO ESTÁN CONCEBIDOS PARA SOPORTAR EL PESO MÁXIMO ESPECIFICADO EN EL PORTABEBIDAS EN CUESTIÓN. CUALQUIER BOLSA ENTREGADA JUNTO AL PRODUCTO ESTÁ REALIZADA PARA SOPORTAR UN PESO MÁXIMO DE 0,2 KG.

SI NO SE RESPETAN LAS INDICACIONES ESPECIFICADAS O SI SE USAN ACCESORIOS DIFERENTES DE LOS HOMOLOGADOS POR EL FABRICANTE, EL PRODUCTO PUEDE SER INESTABLE.

PARA EVITAR LESIONES GRAVES POR CAÍDAS O SI ESCAPA EL NIÑO DE LA SILLA DE PASEO, USAR SIEMPRE UN CINTURÓN DE SEGURIDAD DE 5 PUNTOS COMPLETO.

NO DEJAR NUNCA AL NIÑO SIN VIGILANCIA.

USAR SIEMPRE TODOS LOS DISPOSITIVOS DE BLOQUEO CADA VEZ QUE LA SILLA DE PASEO NO ESTÉ EN MOVIMIENTO.

PARA EVITAR LESIONES GRAVES, ASEGURARSE DE QUE EL NIÑO NO PUEDA MOVERSE PELIGROSAMENTE MIENTRAS SE REGULA EL PRODUCTO.

TODAS LAS OPERACIONES DE

ENSAMBLAJE DEBE REALIZARLAS SOLO UN ADULTO.

— NO LEVANTAR LA SILLA DE PASEO COGIÉNDOLA POR LA BARRA FRONTAL. LA BARRA FRONTAL NO HA SIDO CONCEBIDA PARA SOPORTAR PESOS.

— ASEGURARSE DE QUE LA SILLA DE PASEO ESTÉ ABIERTA CORRECTAMENTE Y BLOQUEADA EN LA POSICIÓN CORRECTA PARA SU UTILIZACIÓN.

— ASEGURARSE DE QUE LA SILLA DE AUTO O EL COCHECITO ESTÉN ENGANCHADOS CORRECTAMENTE A LA SILLA DE PASEO.

— NO USAR LA SILLA DE PASEO CERCA DE ESCALERAS O ESCALONES; PRESTAR ATENCIÓN CUANDO SE UTILIZA EN ESCALERAS O ESCALERAS MECÁNICAS.

— NO UTILIZAR EL PRODUCTO SI PRESENTA PARTES DAÑADAS O SI FALTA ALGUNA PARTE.

— NO USAR EN PRESENCIA DE LLAMAS O FUENTES DE CALOR.

— EL NIÑO PODRÍA RESBALARSE POR LAS APERTURAS DE LAS PIERNAS Y ESTRANGULARSE, POR LO QUE NO UTILIZAR NUNCA EL COCHECITO EN POSICIÓN INCLINADA SI EL REPOSAPIÉS NO ESTÁ COMPLETAMENTE INSTALADO/ APLICADO (VER EL MANUAL DE INSTRUCCIONES PARA UN USO CORRECTO).

AVISO:

— ESTE PRODUCTO CUMPLE SUFICIENTEMENTE CON TODOS LOS REQUISITOS ESTABLECIDOS POR LA NORMA ASTM F833 Y ULTERIORES REVISIONES.

INSTRUCCIONES DE USO

1 APERTURA: presionar simultáneamente los dos botones del manillar y bloquearlo en posición vertical (fig_a). Desenganchar los dos enganches (fig_b), levantar firmemente el manillar hacia arriba (fig_c) y, posteriormente, presionar hacia abajo hasta

- que quede encajado.
- 2 MONTAJE DEL MANILLAR: Desatornillar con un destornillador los dos tornillos, prestando especial atención a no perderlos (fig_a). Quitar las protecciones puestas en los extremos del manillar e introducirlo en los montantes (fig_b). Colocarlo tal y como se muestra en la imagen a fin de evitar un montaje erróneo. Atornillar completamente el tornillo con el destornillador, pero sin forzar (fig_c), a ambos lados del manillar.
 - 3 MONTAJE DE LAS RUEDAS: montar las ruedas grandes colocándolas sobre sus respectivos alojamientos y encajarlas hasta oír un “clic”.
 - 4 CESTA: para montar la cesta, pulsar los botones laterales (fig_a) y extraer la varilla de la cesta (fig_b). Comprobar la correcta colocación de la varilla de la cesta (fig_c).
 - 5 Introducir la varilla en el tejido de la cesta (fig_a) e introducirla hasta oír un “clic” en el alojamiento de la silla de paseo. Enganchar la cesta lateralmente a los botones (fig_b), habiendo introducido previamente los dos ojales en la silla de paseo (fig_c).
 - 6 La cesta de la silla de paseo dispone de tres regulaciones. Posición normal (fig_a). La cesta se baja para que también pueda usarse mientras esté el respaldo totalmente bajado, pues al presionar sobre ella es más fácil llenarla sin que se moleste al niño (fig_b). Cesta levantada para acceder al peldaño posterior (fig_c).
 - 7 BARRA FRONTAL: introducir la barra frontal (fig_a) hasta encajarla. Tirar hacia sí de las palanquitas colocadas debajo de la barra frontal (fig_b) y encajarla totalmente empujando hacia adelante (fig_c).
 - 8 La barra frontal es extraíble en dos posiciones. Para alargarla hasta la primera posición, tirar hacia sí de las dos palanquitas colocadas debajo de la barra frontal (fig_a) y alargarla hasta que se encaje en el primer bloqueo (fig_b). Para alargarla hasta la segunda posición, tirar de nuevo hacia sí de las dos palanquitas y de la barra frontal hasta que se encaje en el segundo bloqueo (fig_c). **Es peligroso poner bebidas calientes en la bandeja.**
 - 9 FRENO: para frenar la silla de paseo, bajar con el pie la palanca del freno de las ruedas como indica la figura. Cuando se está parados, poner siempre los frenos.
 - 10 CINTURÓN DE SEGURIDAD DE 5 PUNTOS: para engancharlo, introduzca las dos hebillas de la correa de la cintura (con tirantes enganchedos, flecha_a) en la correa de separación de las piernas hasta oír un clic (flecha_b). Para desenganchar, empuje hacia arriba el pulsador redondo colocado en la parte central de la hebilla (flecha_c) y tire hacia el exterior la correa de la cintura (flecha_d).
 - 11 Para apretar la correa de la cintura tire, desde los dos lados, en el sentido de la flecha (flecha_a), para aflojarla actúe en sentido contrario. La correa de la cintura puede apretarse hasta el tope de seguridad (fig_b).
 - 12 Para regular la altura de los cinturones de seguridad es necesario desenganchar en la parte posterior del respaldo de las dos hebillas. Tire hacia sí los tirantes (flecha_a) hasta desenganchar las hebillas y pasarlas por las ranuras del respaldo (flecha_b). Saque los tirantes del saco (flecha_c) y páselos por la ranura más adecuada (flecha_d), finalmente vuelva a enganchar las dos hebillas detrás del respaldo (flecha_e).
 - 13 REGULACIÓN DEL RESPALDO: el respaldo de la silla de paseo puede reclinarsse en tres posiciones. Para bajarlo, levantar la manija (fig_a) y bloquearlo simultáneamente en la posición deseada (fig_b); para levantarlo, tirar de él hacia arriba.
 - 14 REGULACIÓN DEL REPOSAPIÉS: el reposapiés se regula en dos posiciones. Para bajarlo, tirar hacia abajo de las dos palanquitas y bajar simultáneamente el reposapiés (fig_a). Para levantarlo, alzarlo hasta oír un “clic” (fig_b).
 - 15 RUEDAS GIRATORIAS: las ruedas más pequeñas de la silla de paseo son giratorias. Para hacer que sean giratorias, levantar la palanca (fig_a) y para hacerlas fijas, bajar la palanca (fig_b).
 - 16 MANILLAR: para hacer que el manillar sea reversible, tirar hacia arriba simultáneamente de ambas palanquitas que están colocadas en el manillar (fig_a) y colocarlo en el lado opuesto hasta que quede encajado. **IMPORTANTE:** al llevar a cabo esta operación, cerciorarse de no dañar las manos o los brazos del niño. Regular la altura del manillar pulsando simultáneamente los dos botones laterales (fig_b).
 - 17 PORTABEBIDAS: el portabebidas puede aplicarse en ambos lados de la silla de paseo. Enganchar el portabebidas hasta oír el “clic”.
 - 18 COCHECITO Y/O SILLA DE PASEO: Uno es cochecito cuando tiene el respaldo bajado hasta la última posición, el reposapiés alzado, el manillar colocado en el lado opuesto al respaldo y las ruedas giratorias en el lado opuesto al respaldo (fig_a). Uno es silla de paseo cuando tiene el respaldo alzado, el reposapiés bajado, el manillar colocado en el mismo lado que el respaldo y las ruedas giratorias en el lado opuesto al respaldo (fig_b).
 - 19 CAPOTA: desdoblar el borde delantero de la capota (fig_a), introducir los enganches en sus correspondientes alojamientos de los brazos de la silla de paseo (fig_b) y

- abotonarla al dorso del respaldo. Abotonar la capota por la parte interior de los brazos (fig_c) y extender la capota, bajando los compases (fig_d). Para transformar la capota en techo parasol, abrir la cremallera (fig_e) y desabrochar el resto de la capota.
- 20 CUBREPIÉS: para transformar Uno en versión cochecito, debe alargar en primer lugar la barra frontal hasta la segunda posición y alzar el reposapiés, quitar la parte inferior del cubrepiés desde el interior del forro del reposapiés, introducir las lengüetas de la parte inferior del cubrepiés en las ranuras de la barra frontal (fig_b). (Las ranuras de la barra frontal sobresalen al alargarse esta última. En caso de que las ranuras vuelvan a entrar en sus alojamientos, debe tirar hacia sí de las dos palanquitas colocadas debajo de la barra frontal). Por último, introducir los ojales laterales en los brazos (fig_c). Versión cochecito sin cubrepiés (fig_d).
- 21 Abrochar con la cremallera la parte superior con la inferior del cubrepiés, meter los ojales laterales en los brazos uno tras otro (fig_a) y abotonar el cubrepiés a los brazos (fig_b). Versión cochecito con cubrepiés (fig_c).
- 22 El asiento del UNO modelo Soft es reversible. Antes de seguir adelante, quite los cinturones y vuelva a ponerlos una vez terminada la operación. Para girarlo, desabotone en la parte del apoyapiernas el saco situado arriba del situado debajo (fig_a), abra la cremallera del respaldo (fig_b) y vuelva a colocar el saco en el lado opuesto.
- 23 EXTRACCIÓN DE LAS RUEDAS: para extraer las ruedas grandes, pulsar el botón (fig_a) y quitar la rueda (fig_b). Para extraer las ruedas pequeñas, presionar hacia dentro la palanca (fig_c) y quitar simultáneamente la rueda (fig_d).
CIERRE: Antes de cerrar la silla de paseo, asegurarse de que el manillar está colocado en el mismo lado del respaldo y en caso fuere puesta la capota, aflojar los compases y asegurarse de que todas las ruedas están en posición fija.
- 24 Para cerrar la silla de paseo, presionar sobre la palanca 1 y, posteriormente, sobre la palanca 2 (fig_a), girar hacia delante el manillar y, entonces, empujarlo hacia abajo. Finalizar el cierre enganchar los enganches (fig_b). La silla de paseo UNO cerrada permanece de pie por sí sola.
- 25 TRANSPORTE: la silla de paseo cuenta con dos manijas de transporte a ambos lados que permiten transportar el artículo tanto cerrado como abierto (por ejemplo, para bajar las escaleras).
- 26 DESENFUNDABLE: Para desenfundar la silla de paseo, quitar la aleta de la funda del respaldo (fig_a). Sacar las aletas de la funda de los reposabrazos (fig_b). Para poder lavar la parte inferior del cubrepiés, sacar los enganches de las fijaciones situadas sobre el reposapiés (fig_c).
- ## GANCIOMATIC SYSTEM
- Ganciomatic System es el sistema práctico y rápido que permite enganchar con un sólo gesto la silla de auto Primo Viaggio (en venta por separado) a los enganches Ganciomatic de la silla de paseo.
- 27 ENGANCHES GANCIOMATIC DE LA SILLA DE PASEO: para alzar los enganches Ganciomatic de la silla de paseo, levantar el forro por los ángulos del asiento y girar los dos enganches hacia arriba (fig_a). Para bajar los enganches Ganciomatic de la silla de paseo, tirar hacia arriba de la palanquita y bajar simultáneamente el gancho (fig_b). Uno también puede cerrarse con los enganches Ganciomatic alzados.
- 28 UNO + PRIMO VIAGGIO: para enganchar la silla de auto a la silla de paseo hacer lo siguiente: frenar la silla de paseo, quitar la capota, bajar hasta la penúltima posición el respaldo y alzar los enganches Ganciomatic. Girar el manillar hacia el lado opuesto al respaldo, colocar la silla de auto en el lado del manillar y encajarla presionando hacia abajo hasta oír el "clic" (fig_a). Asegurarse de que el manillar está colocado en el lado del respaldo, alargar la barra frontal hasta el primer bloqueo, colocar la silla de auto en el lado del respaldo y encajarla presionando hacia abajo hasta oír el "clic" (fig_b). Accionar siempre el freno del chasis o de la silla de paseo antes de enganchar o desenganchar los artículos (consultar los correspondientes manuales de instrucciones). Comprobar que el elemento de transporte del niño está correctamente aplicado.
- ## ACCESORIOS
- 29 PROTECTOR DE LLUVIA: protector de lluvia con cremallera que se engancha en el cubrepiés.
- 30 Este protector de lluvia también se ha diseñado para cuando se enganche la silla de auto Primo Viaggio a la silla de paseo Uno.
- 31 BOLSO CON CAMBIADOR: bolso con colchoncito para cambiar el niño y se engancha a la silla de paseo.
- ## NÚMEROS DE SERIE
- 32 UNO incluye debajo del apoyapiernas información relativa a la fecha de fabricación de producto.
_ Nombre del producto, fecha de producción y número de serie.
Estas informaciones son indispensables en

caso de reclamación.

LIMPIEZA Y MANTENIMIENTO

MANTENIMIENTO DEL PRODUCTO: proteger contra agentes atmosféricos (agua, lluvia o nieve). Una exposición continua y prolongada al sol podría causar cambios de color de muchos materiales. Conservar este producto en un lugar seco.

LIMPIEZA DEL CHASIS: Limpiar periódicamente las partes de plástico con un paño húmedo sin usar solventes u otros productos similares. Mantener secas todas las partes de metal para prevenir la oxidación. Mantener limpias todas las partes móviles (dispositivo de regulación, de enganche, ruedas...) quitando el polvo o la arena y, en caso necesario, engrasarlas con aceites ligeros.

LIMPIEZA DEL PROTECTOR DE LLUVIA: lavar con una esponja con agua y jabón, sin usar detergentes.

LIMPIEZA DE LAS PARTES DE TEJIDO: cepillar las partes de tejido quitando el polvo y lavar a mano a una temperatura máxima de 30°. No torcer, no usar lejía, no planchar, no lavar en seco, no usar solventes y no secar utilizando secadoras de tambor rotativo.



PEG-PÉREGO S.p.A

Peg-Pérego podrá aportar en cualquier momento modificaciones a los modelos que se describen en el presente manual por razones técnicas o comerciales.

SERVICIO DE ASISTENCIA PEG-PÉREGO

En caso de que se pierdan o se dañen partes del producto, utilizar sólo repuestos originales Peg-Pérego. Para eventuales reparaciones, cambios e informaciones sobre los productos, así como la venta de recambios originales y accesorios, contactar el Servicio de Asistencia Peg-Pérego:

USA

tel. 800.671.1701 fax 260.471.6332
call us toll free 1.800.671.1701 website www.
pegperego.com

FR_Français

Merci d'avoir choisi un produit Peg-Pérego.

⚠️ AVERTISSEMENT

- **IMPORTANT: LIRE CES INSTRUCTIONS AVEC ATTENTION ET LES CONSERVER POUR TOUTE RÉFÉRENCE FUTURE. LA SÉCURITÉ DE VOTRE ENFANT POURRAIT ÊTRE MENACÉE SI CES INSTRUCTIONS NE SONT PAS RESPECTÉES.**
- **CE PRODUIT A ÉTÉ CONÇU POUR UN ENFANT DONT LE POIDS N'EXCÈDE PAS 20 KG (45 LIVRES) ET LA TAILLE NE DÉPASSE PAS 110 CM (43 POUCES). LE PANIER A ÉTÉ CONÇU POUR SUPPORTER DES CHARGES MAXIMALES DE 5 KG (11 LIVRES). LE PORTE-BOISSONS ÉVENTUELLEMENT FOURNI AVEC LE PRODUIT A ÉTÉ CONÇU POUR SUPPORTER DES CHARGES INDICÉES SUR LE PORTE-BOISSONS LUI-MÊME. LES Pochettes ou sacs fournis avec ce produit ont été conçus pour supporter des charges maximales de 0,2 KG (0,44 LIVRES).**
- **LE DÉFAUT D'OBSERVATION DES SPÉCIFICATIONS DU FABRICANT OU L'EMPLOI D'ACCESSOIRES NON APPROUVÉS PAR LE FABRICANT PEUT AFFECTER LA STABILITÉ DU PRODUIT.**
- **POUR ÉVITER DE GRAVES BLESSURES SUITE À LA CHUTE OU AU GLISSEMENT DE L'ENFANT DU PRODUIT, TOUJOURS UTILISER UNE CEINTURE DE SÉCURITÉ À 5 POINTS COMPLÈTE.**
- **NE JAMAIS LAISSER L'ENFANT SANS SURVEILLANCE.**
- **TOUJOURS ACTIONNER LES FREINS LORSQUE LE PRODUIT EST À L'ARRÊT.**
- **POUR ÉVITER DE GRAVES BLESSURES LORS DU RÉGLAGE DU PRODUIT, S'ASSURER QUE LES MEMBRES DE L'ENFANT NE SONT PAS EN CONTACT AVEC DES PIÈCES EN MOUVEMENT.**
- **L'ENSEMBLE DES PROCÉDURES DE MONTAGE ET D'UTILISATION DOIT**

ÊTRE EFFECTUÉ PAR UN ADULTE.
NE PAS SOULEVER LA POUSSETTE
PAR LA BARRE FRONTALE. ELLE N'A
PAS ÉTÉ CONÇUE POUR SUPPORTER
DES CHARGES.

S'ASSURER QUE LA POUSSETTE
EST CORRECTEMENT OUVERTE
EST BLOQUÉE DANS LA POSITION
CONVENANT À SON UTILISATION.
CONTRÔLER QUE LE SIÈGE ENFANT
OU LE LANDAU EST CORRECTEMENT
ACCROCHÉ À LA POUSSETTE.

NE PAS UTILISER CE PRODUIT
À PROXIMITÉ DE MARCHES OU
D'ESCALIERS; PRÊTER ATTENTION
À LA MANIPULATION DU PRODUIT
DANS DES ESCALIERS OU DES
ESCALATORS.

NE PAS UTILISER LE PRODUIT SI DES
PIÈCES SONT MANQUANTES OU
CASSÉES.

NE PAS UTILISER PRÈS DU FEU OU
D'UNE FLAMME DIRECTE.

L'ENFANT POURRAIT GLISSER À
TRAVERS LES PASSAGES DE JAMBES
ET S'ÉTRANGLER ; NE JAMAIS
UTILISER DANS LA POSITION
LANDAU INCLINÉE À MOINS QUE
LE SYSTÈME DE REPOSE-PIED NE
SOIT COMPLÈTEMENT INSTALLÉ/EN
PLACE (SE REPORTER AU MANUEL
D'INSTRUCTIONS POUR UNE
UTILISATION CORRECTE).

REMARQUE:

CET ARTICLE REMPLIT LES
CONDITIONS REQUISES PAR LA
NORME ASTM F833 ET RÉVISIONS
RÉCENTES OU SATISFAIT À DES
CONDITIONS PLUS SÉVÈRES.

INSTRUCTIONS D'UTILISATION

- 1 OUVERTURE : appuyer simultanément sur les deux boutons situés sur le guidon et bloquer ce dernier en position verticale (fig_a). Détacher les deux crochets (fig_b), tirer d'un coup sec le guidon vers le haut (fig_c) puis le pousser vers le bas jusqu'au déclic final.
- 2 MONTAGE POIGNÉE : dévisser les deux vis à l'aide d'un tournevis en veillant à ne pas les perdre (fig_a). Enlever les protections situées aux extrémités de la poignée et insérer

cette dernière dans les montants (fig_b). La positionner tel qu'indiqué sur la figure de manière à éviter de la monter à l'envers. À l'aide d'un tournevis, visser jusqu'au bout mais sans forcer (fig_c) la vis située de chaque côté de la poignée.

- 3 MONTAGE DES ROUES : insérer les grandes roues dans les emplacements prévus à cet effet puis les enfilez jusqu'au déclic.
- 4 PANIER : pour monter le panier, appuyer sur les boutons latéraux (fig_a) et tirer pour extraire la tige du panier (fig_b). Vérifier si la tige du panier se trouve dans la bonne position (fig_c).
- 5 Enfiler la tige dans le tissu du panier (fig_a) puis placer ce dernier à l'emplacement prévu jusqu'à entendre le déclic. Accrocher le panier sur les boutons (fig_b) et sur le devant, enfiler les deux brides du panier sur les crochets de la poussette (fig_c).
- 6 Le panier de la poussette est réglable en 3 positions: position normale (fig_a). Le panier s'abaisse en appuyant dessus pour pouvoir l'utiliser quand le dossier est complètement allongé, ainsi il est plus facile de le remplir sans déranger le bébé (fig_b). Panier levé pour accéder au marchepied arrière (fig_c).
- 7 MAIN COURANTE : Emboîter la barre frontale-plateau (fig a) et pousser jusqu'au premier clic. Tirer vers soi les manettes situées sous la main courante (fig b) et enfoncer complètement la main courante jusqu'à la butée (fig c).
- 8 La main courante télescopique se règle en deux positions: pour la mettre sur la première position, tirer vers soi les deux manettes situées sous la main courante (fig a) et tirer la main courante jusqu'au premier déclic (fig b). Pour mettre la main courante dans la seconde position, tirer encore les deux manettes vers soi et tirer la main courante jusqu'au second déclic. **Il est dangereux de poser des boissons bouillantes sur le plateau.**
- 9 FREIN : pour enclencher le frein de la poussette, abaisser du pied le levier de freinage des roues, comme indiqué sur la figure. A l'arrêt, le frein doit toujours être enclenché.
- 10 CEINTURE DE SÉCURITÉ À 5 POINTS : pour l'accrocher, insérer les deux clips de la sangle ventrale (avec les bretelles accrochées, flèche_a) dans la sangle d'entrejambes jusqu'au déclic (flèche_b). Pour la décrocher, pousser vers le haut le bouton rond placé au centre du clip (flèche_c) et tirer vers l'extérieur la sangle ventrale (flèche_d).
- 11 Pour serrer la sangle ventrale, tirer, des deux côtés, dans le sens de la flèche (flèche_a), pour la desserrer procéder dans le sens inverse. La sangle ventrale peut être serrée

- jusqu'à la butée de sécurité (fig_b).
- 12 Pour régler la hauteur des ceintures de sécurité, il faut décrocher les deux clips à l'arrière du dossier.
Tirer vers soi les bretelles (flèche_a) jusqu'à décrocher les clips et les enfiler dans les boutonnières du dossier (flèche_b). Enlever les bretelles de la housse (flèche_c) et les enfiler dans la boutonnière la plus adaptée (flèche_d), enfin accrocher de nouveau les deux clips derrière le dossier (flèche_e).
 - 13 RÉGLAGE DU DOSSIER : le dossier de la poussette est réglable en 3 positions: pour incliner le dossier vers le bas, actionner la manette (fig_a) tout en le bloquant dans la position souhaitée (fig_b) ; pour le redresser, le pousser vers le haut.
 - 14 RÉGLAGE DU REPOSE-PIEDS : le repose-pieds est réglable en deux positions: pour l'abaisser, tirer les deux tiges vers le bas tout en abaissant le repose-pieds (fig_a). Pour le relever, le soulever vers le haut jusqu'au déclic (fig_b).
 - 15 ROUES PIVOTANTES : les roues les plus petites de la poussette sont pivotantes. Pour qu'elles pivotent, lever la pédale (fig_a); pour les mettre en position fixe, baisser la pédale (fig_b).
 - 16 GUIDON : pour basculer le guidon, actionner simultanément les deux manettes situées sur le guidon (fig_a) et le mettre dans la position opposée jusqu'au déclic final. IMPORTANT : en effectuant cette opération, veillez à ne pas heurter les mains ou les bras de l'enfant. Régler la hauteur du guidon en appuyant simultanément sur les deux boutons latéraux (fig_b).
 - 17 PORTE-BOISSONS : le porte-boissons se fixe indifféremment des deux côtés de la poussette; emboîter le porte-boissons jusqu'au déclic.
 - 18 POSITION ASSISE/POSITION ALLONGEE: en position allongée, le dossier doit être incliné jusqu'à l'horizontal, le repose-pieds est relevé, le guidon et les roues pivotantes sont du côté opposé au dossier (fig a). En position assise, le dossier est redressé, le repose-pieds rabaisé, le guidon est du côté du dossier et les roues pivotantes à l'avant (fig b)
 - 19 CAPOTE : retourner la bordure avant de la capote (fig_a), emboîter les embouts dans les logements prévus à cet effet sur les accoudoirs de la poussette (fig_b), boutonner au dos du dossier. Boutonner la capote sur la partie intérieure des accoudoirs (fig c) et tendre la capote en baissant les compas (fig d). Pour transformer la capote en pare-soleil, ouvrir la fermeture éclair (fig_e) et déboutonner le reste de la capote.
 - 20 TABLIER: pour mettre la poussette en position allongée, mettre la main courante sur la seconde position et relever le repose-pieds, extraire la partie inférieure du tablier sous la housse du repose-pieds et introduire les languettes dans les fentes de la main courante (fig b) (les fentes apparaissent lorsqu'on allonge la main courante). Pour finir, enfiler les oeillets sur les accoudoirs (fig c). La figure d montre Uno en position allongée sans tablier.
 - 21 Fixer la partie supérieure du tablier sur la partie inférieure grâce à la fermeture éclair et dans l'ordre, enfiler les oeillets sur les côtés des accoudoirs (fig a) et boutonner le tablier au bout des accoudoirs (fig b). Version allongée avec tablier.
 - 22 Le siège de UNO modèle Soft est réversible. Avant de procéder, enlever les ceintures et les remettre en place à la fin de l'opération. Pour retourner, déboutonner, dans la partie du repose-pieds, la housse supérieure de la housse inférieure (fig_a), ouvrir la fermeture éclair le long du dossier (fig_b) et remettre la housse du côté opposé.
 - 23 DÉMONTAGE DES ROUES : pour enlever les grandes roues, appuyer sur le bouton (fig_a) et extraire la roue (fig_b). Pour enlever les petites roues, pousser le levier vers l'intérieur (fig_c) tout en extrayant la roue (fig_d).
PLIAGE : avant de plier la poussette, vérifier si le guidon se trouve du côté du dossier, et si la capote est dépliée, replier les compas puis vérifier si toutes les roues sont en position fixe.
 - 24 Pour plier la poussette, appuyer sur le levier 1 puis sur le levier 2 (fig_a), pousser le guidon en avant puis le pousser vers le bas. Pour finir, attacher les fixations (fig_b). La poussette UNO pliée tient debout tout seule.
 - 25 TRANSPORT : la poussette est équipée de poignées de transport situées sur les côtés, qui permettent de la transporter aussi bien pliée que dépliée (par ex. : pour descendre les escaliers).
 - 26 RETIRER LA HOUSSE : pour retirer la housse de la poussette, défaire l'aillette de la housse du dossier (fig_a). Défaire les ailettes de la housse des accoudoirs (fig_b). Pour laver la partie inférieure du tablier, décrocher les fixations de leurs logements sur le cadre du marchepied (fig_c).

GANCIOMATIC SYSTEM

Ganciomatic System est un système pratique et rapide qui vous permet en un seul geste de fixer le siège-auto Primo Viaggio (vendu séparément) sur les crochets Ganciomatic de la poussette.

- 27 CROCHETS GANCIOMATIC DE LA POUSSETTE: Pour relever les crochets Ganciomatic de la poussette, soulever la housse aux coins de l'assise et tourner les deux crochets vers

le haut (fig a). Pour abaisser les crochets Ganciomatic de la poussette, tirer le petit levier vers le haut tout en abaissant le crochet (fig b).

UNO peut être pliée même lorsque les crochets Ganciomatic sont levés.

- 28 UNO + PRIMO VIAGGIO : pour fixer le siège-auto sur la poussette, il faut : mettre le frein de la poussette, enlever la capote, mettre le dossier sur l'avant-dernière position et lever les raccords Ganciomatic. Tourner le guidon du côté opposé au dossier, positionner le siège-auto tourné vers le guidon et le fixer en le poussant vers le bas jusqu'au déclic (fig_a). Assurez-vous que le guidon est bien positionné du côté du dossier, tirer la main courante jusqu'au premier déclic, positionner le siège-auto tourné vers le dossier et le fixer en le poussant vers le bas jusqu'au déclic (fig_b).

Toujours mettre le frein du châssis ou de la poussette avant de monter et de démonter les produits (consulter leurs modes d'emploi respectifs). Vérifier que le siège auto est correctement fixé sur la poussette.

ACCESSOIRES EN OPTION

- 29 HABILLAGE PROTÈGE PLUIE : habillage protège pluie pour poussette avec fermeture éclair qui se zippe sur la capote.
- 30 Cet habillage pluie a été étudié pour couvrir également le siège auto Primo Viaggio lorsqu'il est fixé à la poussette.
- 31 SAC À LANGER : sac pouvant être accroché à la poussette et contenant un petit matelas pour changer le bébé.

NUMÉROS DE SÉRIE

- 32 UNO, reporte sous le repose-pieds, les informations relatives à sa date de production.
- Nom du produit, date de production et numéro de série.
- Ces informations sont indispensables en cas de réclamation.

NETTOYAGE ET ENTRETIEN

ENTRETIEN DE L'ARTICLE: protéger l'article des agents atmosphériques (eau, pluie ou neige); une exposition continue et prolongée au soleil pourrait entraîner un changement de couleur de nombreux matériaux; ranger cet article dans un lieu sec.

NETTOYAGE DU CHÂSSIS: nettoyer régulièrement les pièces en plastique à l'aide d'un linge humide; ne pas utiliser de solvants ou autres produits similaires. Veiller à ce que toutes les pièces métalliques restent sèches pour prévenir la formation de rouille. Maintenir le bon état de propreté de toutes

les pièces mobiles (mécanismes de réglage, mécanismes de fixation, roues, etc.) en enlevant poussière ou sable; graisser avec une huile légère si nécessaire.

NETTOYAGE DE L'HABILLAGE PLUIE: utiliser une éponge et de l'eau savonneuse; ne pas utiliser de détergents.

NETTOYAGE DES ÉLÉMENTS EN TISSU : brosser les éléments en tissu pour enlever la poussière et laver à la main à une température maximale de 30° ; ne pas tordre ; ne pas utiliser d'eau de javel; ne pas repasser ; ne pas laver à sec ; ne pas détacher à l'aide de solvants ; ne pas sécher dans un sèche-linge à tambour rotatif.



PEG-PÉREGO S.p.A.

Peg-Pérego se réserve le droit de procéder à tout moment à des modifications sur les modèles décrits dans cet ouvrage, pour des raisons de nature technique ou commerciale.

SERVICE D'ASSISTANCE PEG-PÉREGO

En cas de perte de pièces ou de rupture de l'une d'elles, utiliser exclusivement des pièces de rechange originales Peg-Pérego. Pour les réparations, les remplacements, les demandes d'informations relatives aux produits et l'achat de pièces de rechange originales et d'accessoires, contacter le service d'assistance Peg-Pérego:

CANADA

tél. 905.839.3371 fax 905.839.9542
call us toll free 1.800.661.5050 site Internet www.pegperegocom

PEG PEREGO S.p.A.

VIA DE GASPERI 50 20043 ARCORE MI ITALIA
tel. 0039 039 60881 fax 0039 039 615869/616454

Servizio Post Vendita - After Sale:

tel. 0039 039 6088213 fax: 0039 039 3309992



PEG PEREGO U.S.A. Inc.

3625 INDEPENDENCE DRIVE FORT WAYNE INDIANA 46808

phone 260 482 8191 fax 260 484 2940

Call us toll free: 1 800 671 1701

PEG PEREGO CANADA Inc.

585 GRANITE COURT PICKERING ONTARIO CANADA L1W3K1

phone 905 839 3371 fax 905 839 9542

Call us toll free: 1 800 661 5050

www.pegperego.com



our

⚠ WARNING

AVOID SERIOUS INJURY FROM FALLING OR SLIDING OUT.
ALWAYS USE COMPLETE 5 POINT SEAT BELT.

⚠ ADVERTENCIA

EVITE LESIONES DE CAIDAS O DESLIZAMIENTOS HACIA FUERA.
SIEMPRE UTILIZE EL CINTURON COMPLETO DE 5 PUNTOS.

⚠ AVERTISSEMENT

EVITER UNE BLESSURE SÉRIEUSE DUE À UNE CHUTE OU À UN GLISSEMENT.
TOUJOURS UTILISER LA CEINTURE DE SÉCURITÉ À 5 POINTS COMPLÈTE..

