

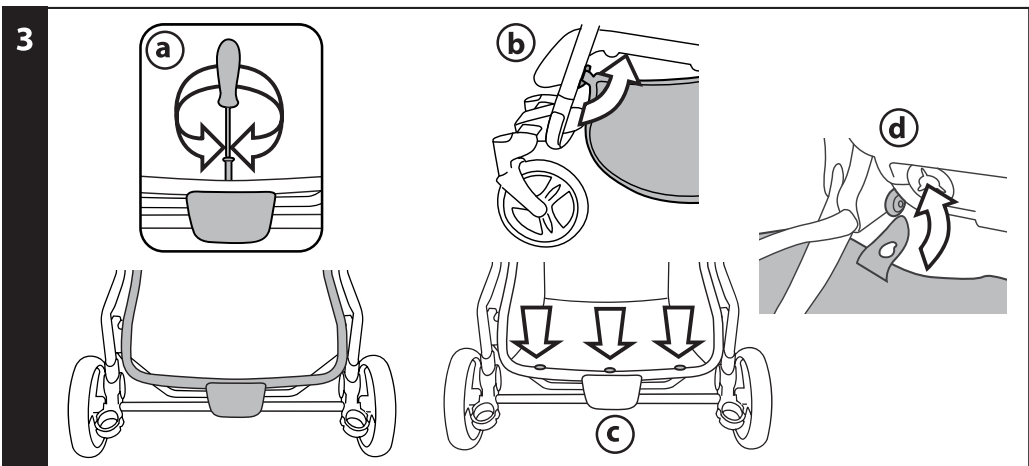

U.S.A./CANADA
EN Instructions for use
ES Instrucciones de uso
FR Notice d'emploi

vela easy drive

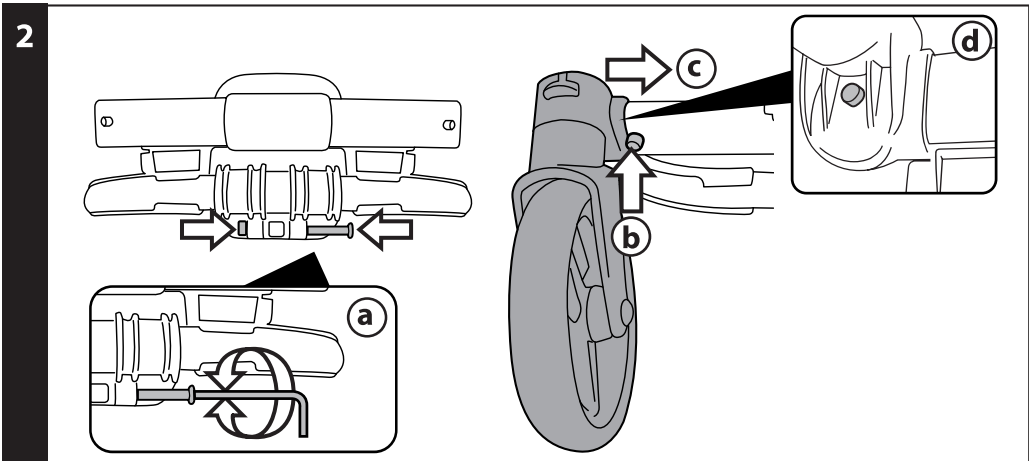

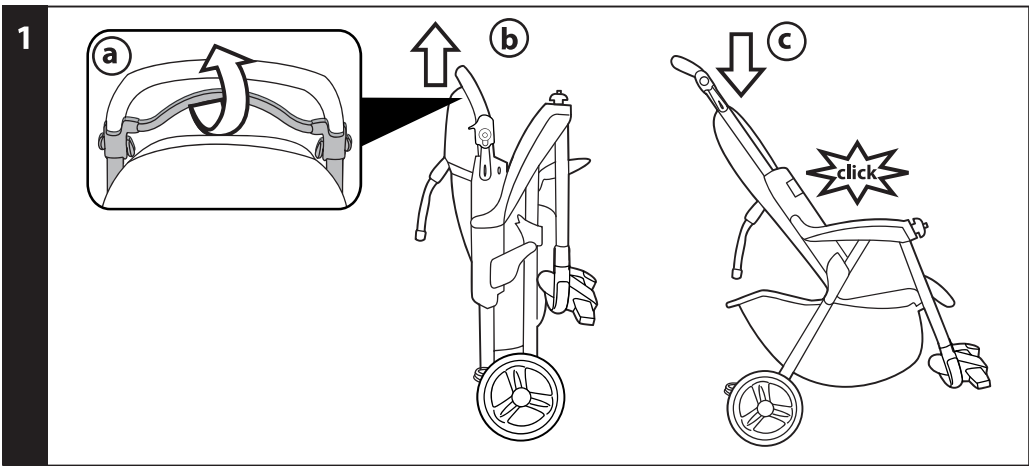
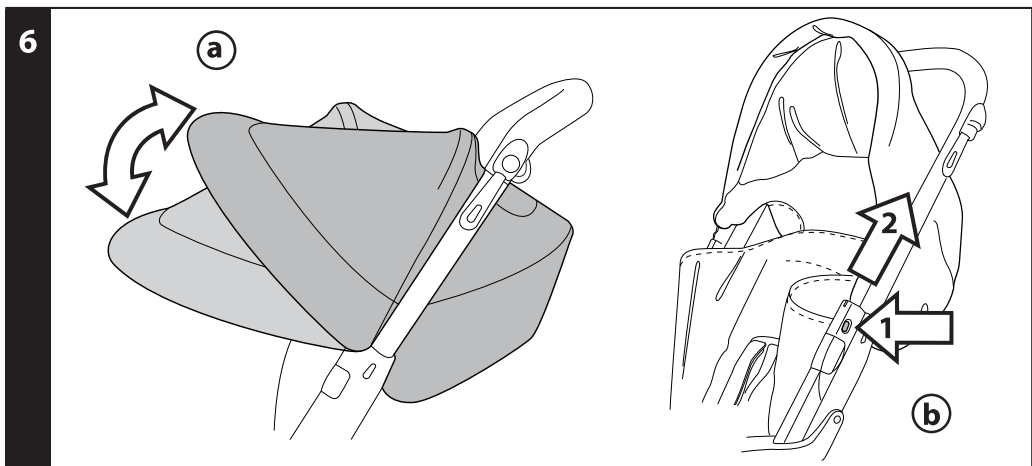
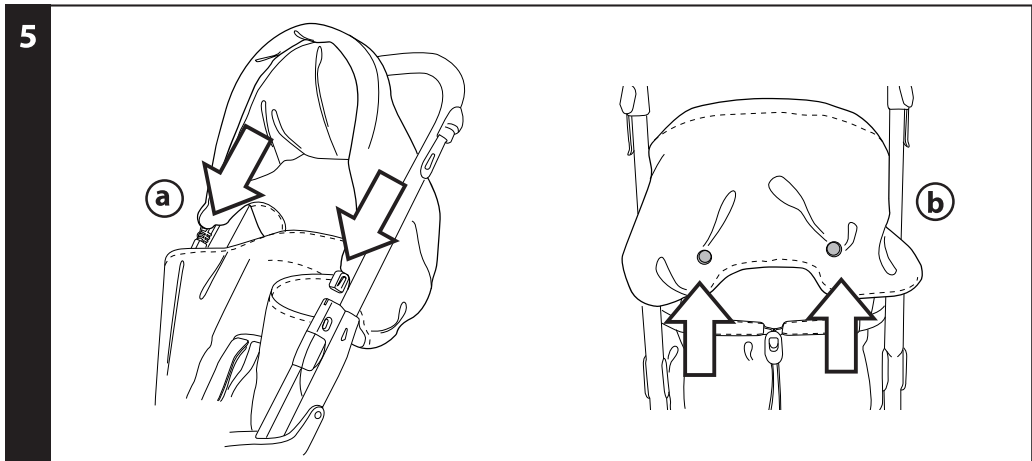
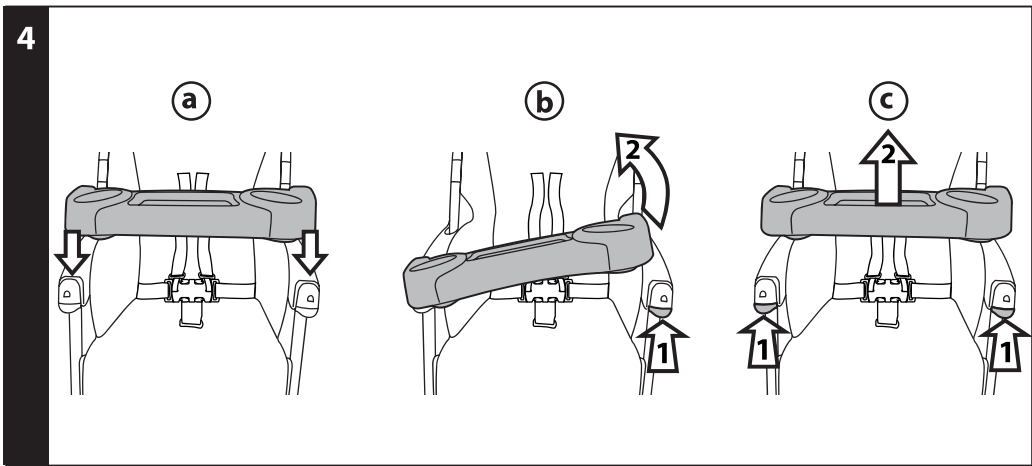

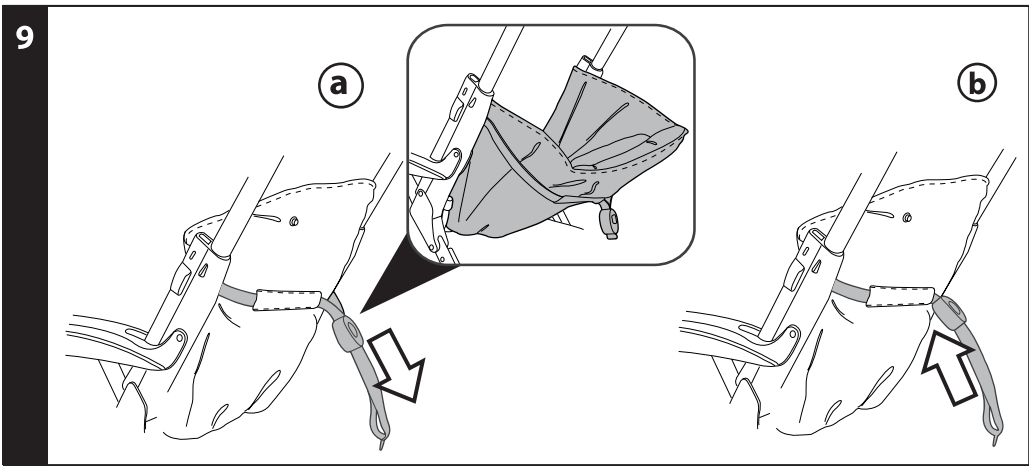
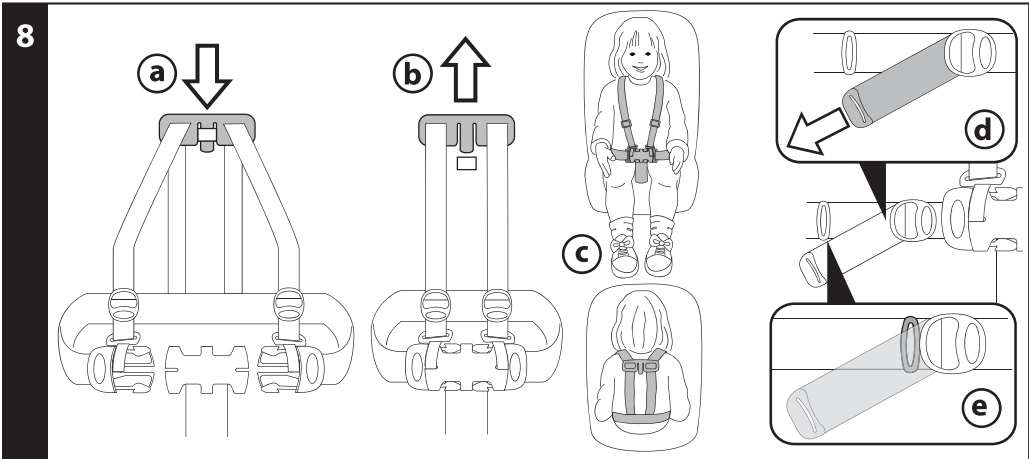
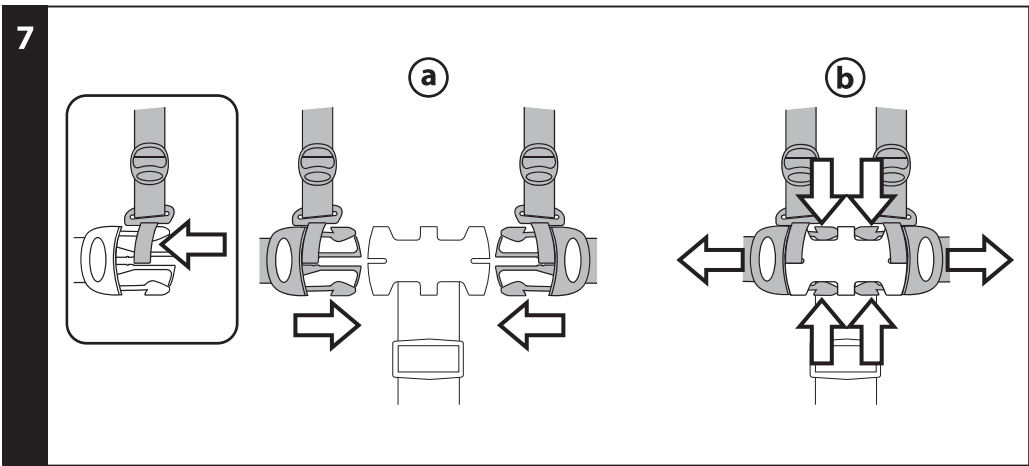

10

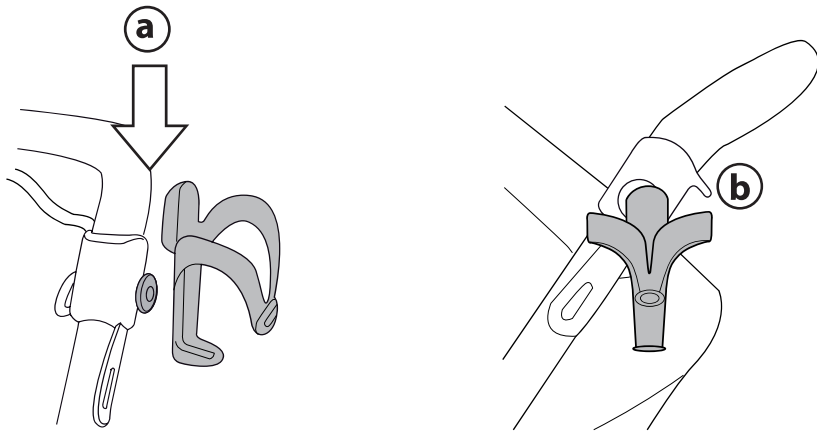

11

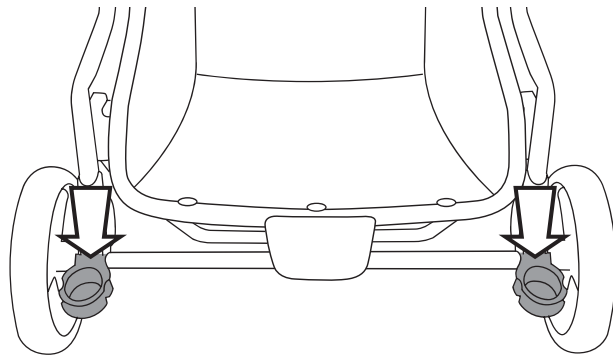

12

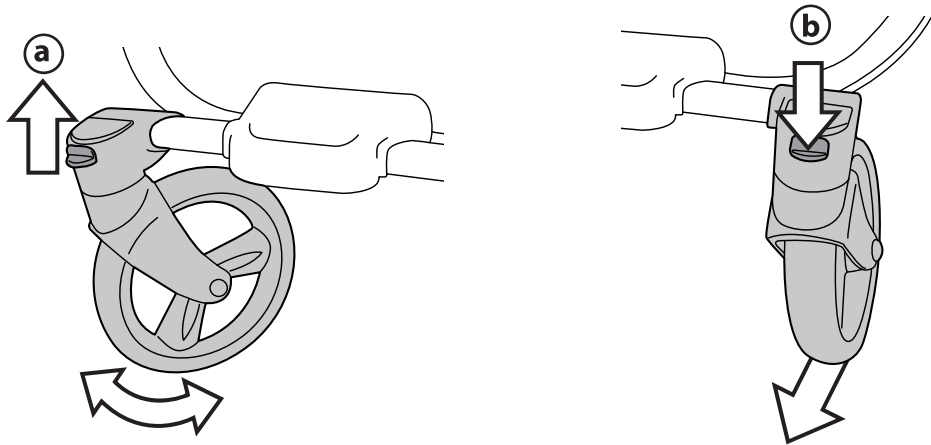

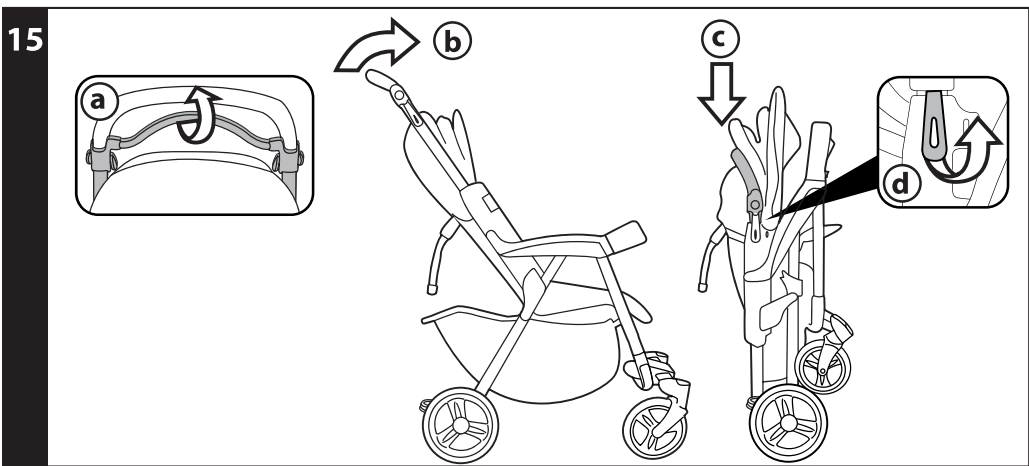
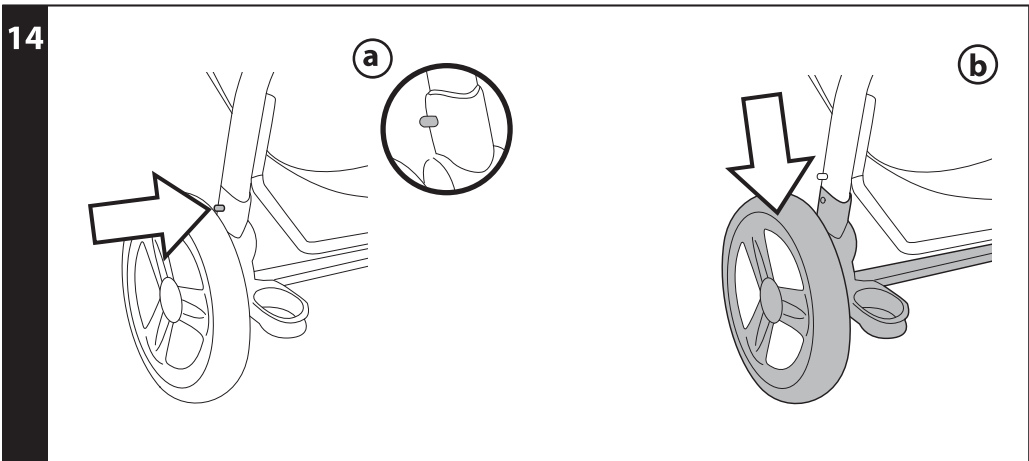
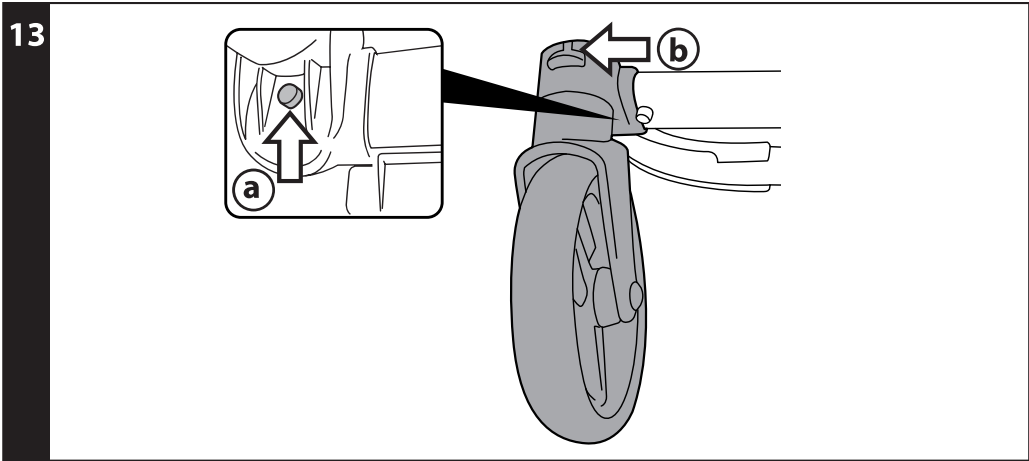

16

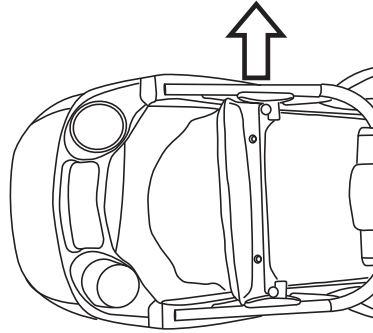

17

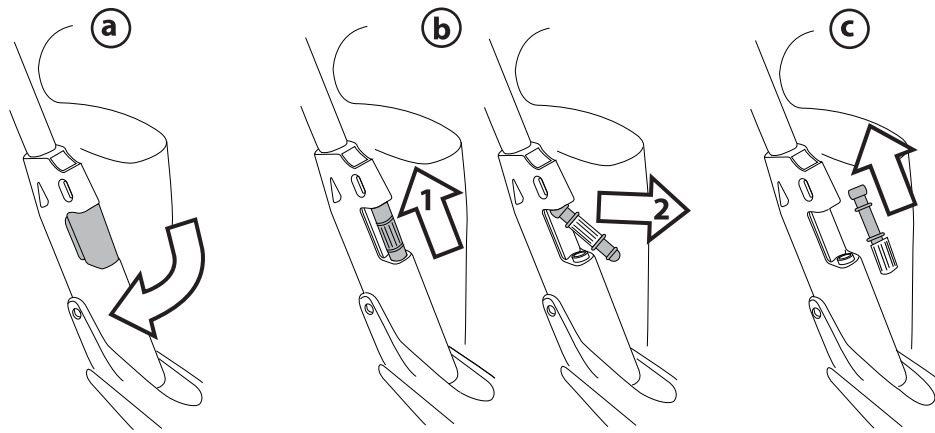

18

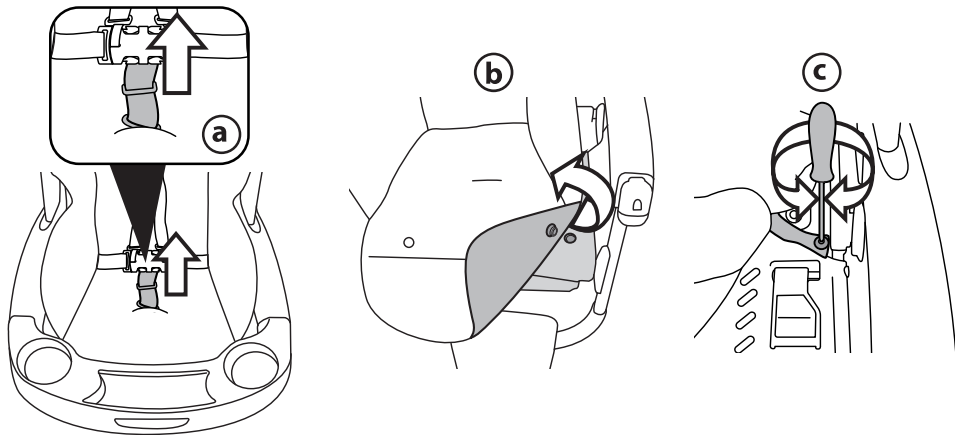

19

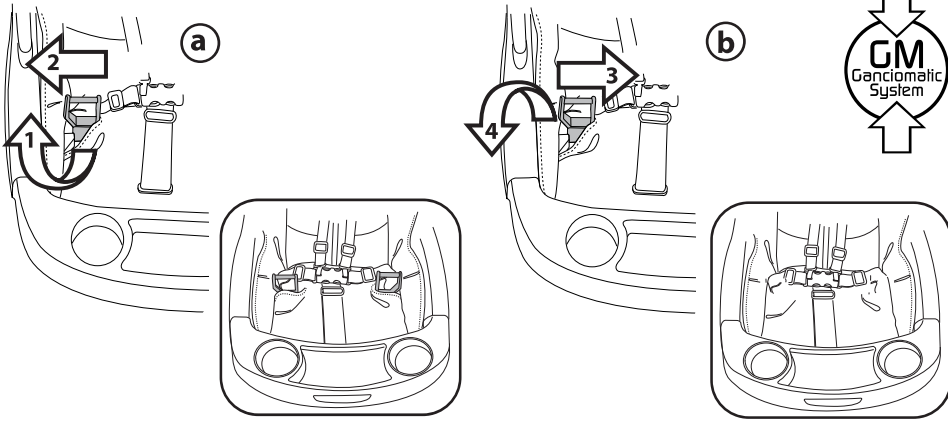

20

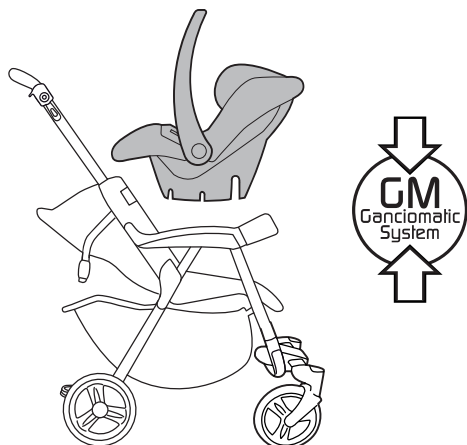

21



22

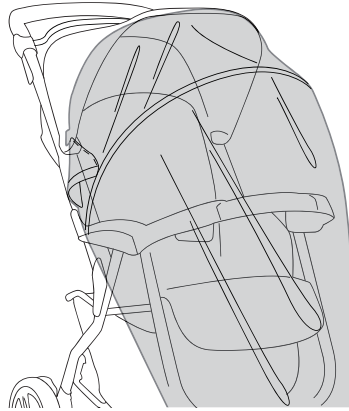

23

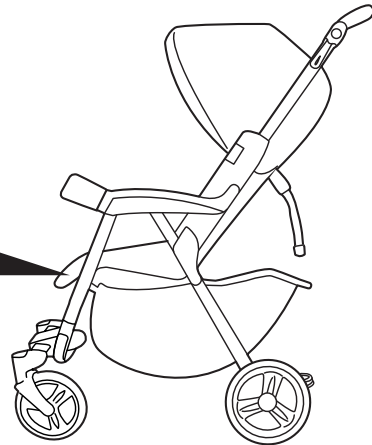
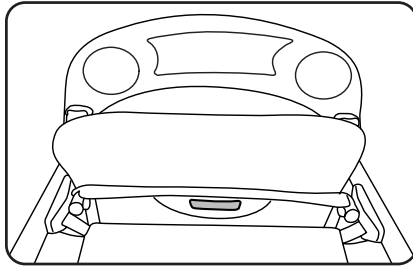

Vela Easy Drive

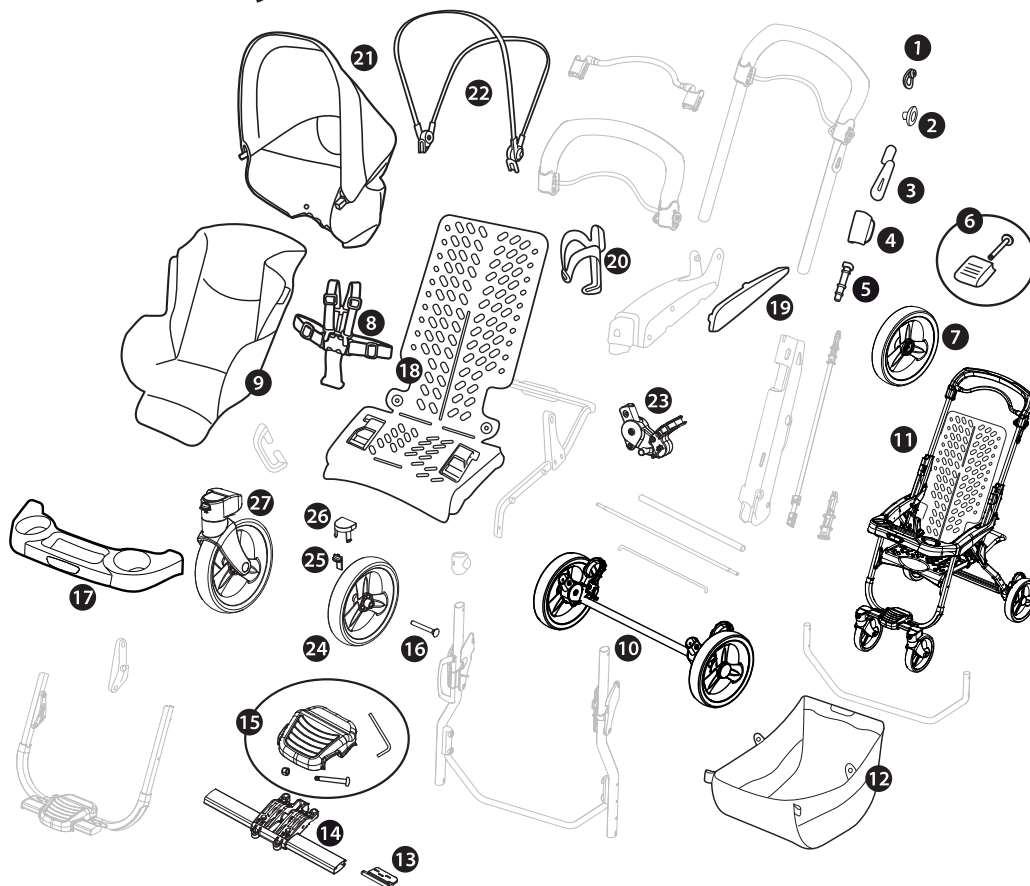

| | | | | | |
|----|----------------|----|--------------------|----|--------------|
| 1 | SPST5149KGR | 11 | ITVEL4NANL65 | 20 | SAPI6430NGR |
| 2 | SPST6467GR | 12 | ERSHAA00-NY01RE53M | 21 | BCAAOH00• |
| 3 | SPST6067N | 13 | SPST7081DN | 22 | SAPI6477GR |
| 4 | SPST5474DGR | | SPST7081SN | 23 | SAPI5099KN |
| 5 | SPST5475GL | | SPST7081SN | 24 | SAPI6810XGRN |
| 6 | ASPI0122N | 14 | SAPI7076L65N | 25 | SPST7080GR |
| 7 | SAPI6811JGRN | 15 | ASPI0141N | 26 | SPST7079GR |
| 8 | MUCI5P14NERO | 16 | MMST0087 | 27 | SAPI7077DNGR |
| 9 | BSAAOHNA• | 17 | SAPI6485NGRPEG | | SAPI7077SNGR |
| 10 | SAPI6694L65NGR | 18 | ARPI0536NGR | | |
| | | 19 | SPST5115WDGRPEG | | |
| | | | SPST5115WSGRPEG | | |

EN Spare parts available in different colours to be specified when ordering.

ES Repuestos disponibles en otros colores que se especificarán en el pedido.

FR Pièces de rechange disponibles en plusieurs couleurs à spécifier dans la demande.

FR Français

Merci d'avoir choisi un produit Peg-Pérego.

AVERTISSEMENT

- **LIRE CES INSTRUCTIONS AVEC ATTENTION ET LES CONSERVER POUR TOUTE RÉFÉRENCE FUTURE.** LA SÉCURITÉ DE VOTRE ENFANT POURRAIT ÊTRE MENACÉE SI CES INSTRUCTIONS NE SONT PAS RESPECTÉES.
- CE PRODUIT A ETE CONÇU POUR UN ENFANT DONT LE POIDS N'EXCEDE PAS 20 KG (45 LIVRES) ET LA TAILLE NE DEPASSE PAS 110 CM (43 POUCHES). LE PANIER A ETE CONÇU POUR SUPPORTER DES CHARGES MAXIMALES DE 5 KG (11 LIVRES). LE PORTE-BOISSONS EVENTUELLEMENT FOURNI AVEC LE PRODUIT A ETE CONÇU POUR SUPPORTER DES CHARGES INDIQUEES SUR LE PORTE-BOISSONS LUI-MEME. LES POCHETTES OU SACS FOURNIS AVEC CE PRODUIT ONT ETE CONÇUS POUR SUPPORTER DES CHARGES MAXIMALES DE 0,2 KG (0,44 LIVRES).
- LE DEFAUT D'OBSERVATION DES SPECIFICATIONS DU FABRICANT OU L'EMPLOI D'ACCESSOIRES NON APPROUVES PAR LE FABRICANT PEUT AFFECTER LA STABILITE DU PRODUIT.
- POUR ÉVITER DE GRAVES BLESSURES SUITE À LA CHUTE OU AU GLISSEMENT DE L'ENFANT DU PRODUIT, TOUJOURS UTILISER UNE CEINTURE DE SÉCURITÉ À 5 POINTS COMPLÈTE.
- NE JAMAIS LAISSER L'ENFANT SANS SURVEILLANCE.
- TOUJOURS ACTIONNER LES FREINS LORSQUE LE PRODUIT EST A L'ARRET.
- POUR ÉVITER DE GRAVES BLESSURES LORS DU RÉGLAGE DU PRODUIT, S'ASSURER QUE LES MEMBRES DE L'ENFANT NE SONT PAS EN CONTACT AVEC DES PIÈCES EN MOUVEMENT.
- L'ENSEMBLE DES PROCÉDURES DE

- MONTAGE ET D'UTILISATION DOIT ÊTRE EFFECTUÉ PAR UN ADULTE
- NE PAS SOULEVER LA POUSSETTE PAR LA BARRE FRONTALE. ELLE N'A PAS ÉTÉ CONÇUE POUR SUPPORTER DES CHARGES.
 - S'ASSURER QUE LA POUSSETTE EST CORRECTEMENT OUVERTE EST BLOQUÉE DANS LA POSITION CONVENANT À SON UTILISATION.
 - CONTRÔLER QUE LE SIÈGE ENFANT OU LE LANDAU EST CORRECTEMENT ACCROCHÉ À LA POUSSETTE.
 - NE PAS UTILISER CE PRODUIT À PROXIMITÉ DE MARCHES OU D'ESCALIERS; PRÊTER ATTENTION À LA MANIPULATION DU PRODUIT DANS DES ESCALIERS OU DES ESCALATORS.
 - NE PAS UTILISER LE PRODUIT SI DES PIÈCES SONT MANQUANTES OU CASSÉES.
 - NE PAS UTILISER PRÈS DU FEU OU D'UNE FLAMME DIRECTE.
 - REMARQUE : CET ARTICLE REMPLIT LES CONDITIONS REQUISES PAR LA NORME ASTM F833 ET RÉVISIONS RÉCENTES OU SATISFAIT À DES CONDITIONS PLUS SÉVÈRES.
 - S'ASSURER QUE LE MARCHEPIED SOIT TOUJOURS FIXÉ PAR LA VIS FOURNIE.

INSTRUCTIONS D'UTILISATION

- 1 OUVERTURE : (fig_a) pour ouvrir la poussette, soulever le levier sur la poignée (fig_a) jusqu'à décrocher les fixations, soulever avec décision la poignée vers le haut (fig_b) et puis la pousser vers le bas jusqu'au dé clic final (fig_c).
- 2 MONTAGE ROUES AVANT : avant d'introduire la roue, redresser le marchepied, introduire l'écrou, enfiler la vis sous le marchepied et visser pour la fixer (fig_a). Presser ensuite le bouton (fig_b), enfiler les roues jusqu'au click (fig_c) et vérifier qu'elles sont correctement accrochées (fig_d).
- 3 MONTAGE DU PANIER : Appliquer à la barre du panier la vis et le stabilisateur et visser (fig_a). Fixer le panier à l'avant aux crochets (fig_b), le boutonner à l'arrière en le fixant aux côtés à l'intérieur (fig_d).
- 4 MAIN COURANTE-PLATEAU : positionner et fixer la main courante-plateau (fig_a). Pour ouvrir d'un seul côté la main courante, appuyer sur un des deux boutons situés en-

- dessous et le tourner vers le haut (fig_b). Pour l'enlever, appuyer sur les deux boutons et en même temps, tirer vers le haut (fig_c). Ne pas poser sur la main courante-plateau des boissons trop chaudes car cela pourrait être dangereux.
- 5 **CAPOTE** : pour installer la capote, insérer ses fixations dans les emplacements prévus à cet effet (fig_a) et la boutonner à l'arrière du dossier (fig_b).
 - 6 Il est possible d'orienter la capote dans plusieurs positions quand l'enfant est endormi (fig_a). Pour enlever la capote, appuyer sur les boutons latéraux et la faire sortir par le haut (fig_b).
 - 7 **CEINTURE DE SÉCURITÉ À 5 POINTS**: pour accrocher la ceinture de sécurité à 5 points, insérer les deux clips de la sangle ventrale (avec les bretelles accrochées) dans la sangle d'entrejambes jusqu'au dé clic (fig. a). Pour la décrocher, appuyer sur les côtés du clip tout en tirant la sangle ventrale vers l'extérieur (fig. b).
 - 8 Pour attacher l'enfant, insérer tout d'abord l'élément de réglage des bretelles dans l'embout tissu du dossier (fig. a), attacher l'enfant et retirer l'élément de réglage de l'embout de tissu afin que l'enfant soit libre de ses mouvements (fig. b). Positionner l'élément de réglage des bretelles juste sous les épaules de l'enfant de sorte que les bretelles ne glissent pas (fig. c). Pour serrer la sangle ventrale, tirer des deux côtés dans le sens indiqué par la flèche (fig_d). Pour la desserrer, procéder à l'opération contraire. La sangle ventrale ne peut être serrée au-delà de la butée de sécurité (fig_e).
 - 9 **RÉGLAGE DU DOSSIER** : pour incliner le dossier, abaisser le bouton de réglage du dossier et, en même temps, le pousser vers le bas (fig_a). Pour relever le dossier, pousser vers le haut le système de réglage du dossier (fig_b).
 - 10 **PORTE-BOISSONS** : appliquer le porte-boissons en le fixant jusqu'au dé clic (Fig.a). Porte-boissons fixé (fig_b).
 - 11 **FREIN** : pour freiner la poussette, baisser avec le pied les deux leviers situés sur les roues arrière. A l'arrêt, utilisez toujours le frein.
 - 12 **ROUES AVANT PIVOTANTES** : pour faire en sorte que les roues avant deviennent pivotantes, soulever le levier se trouvant sur celles-ci (fig_a). Pour qu'elles deviennent fixes, positionner la roue comme sur la figure et baisser le levier (fig_b).
 - 13 **DÉCROCHAGE DES ROUES AVANT** : pour décrocher les roues avant, appuyer sur le bouton (fig_a) et enlever les roues (fig_b).
 - 14 Pour enlever les roues arrière, appuyer sur le bouton (fig_a) et, en même temps, pousser les roues vers le bas pour les extraire (fig_b).
 - 15 **FERMETURE** : avant de fermer la poussette, il faut fermer la capote, si elle est présente. Soulever le levier sur la poignée (fig_a) et la tourner en avant (fig_b), pousser le dossier et la capote vers la poussette et abaisser la poignée jusqu'à ce qu'elle rentre dans son logement (fig_c). Vérifier la fermeture correcte de la poussette grâce au crochet de sécurité (fig_d).
 - 16 La poussette fermée reste debout toute seule et il est possible de la transporter grâce à la poignée.
 - 17 **POUR ENLEVER LA HOUSSE** : pour enlever la housse de la poussette, commencer par retirer la capote, puis enlever le petit couvercle situé sur le côté et faire levier (fig_a). Pousser le goujon vers le haut puis le sortir de son logement (fig_b). Pour finir, le faire sortir de la boutonnière de la housse (fig_c). Procéder de même des deux côtés.
 - 18 Pour décrocher la housse du siège, extraire la sangle d'entrejambes par le dessous (fig_a) et la déboutonner (fig_b). Dévisser la sangle des deux côtés (fig_c) et retirer la housse.

SYSTÈME GANCIOMATIC

- Le système Ganciomatic, pratique et rapide, permet d'accrocher le siège-auto Primo Viaggio (vendu séparément) également équipé du système Ganciomatic à la poussette grâce aux fixations Ganciomatic.
- 19 **FIXATIONS GANCIOMATIC DE LA POUSSETTE** : pour relever les fixations Ganciomatic de la poussette, soulever la housse dans les angles de l'assise et relever les deux fixations qui se déplaceront automatiquement vers l'extérieur (fig_a). Pour abaisser les fixations Ganciomatic, les pousser tout d'abord vers l'intérieur puis les abaisser (fig_b).
 - 20 **POUSSETTE + SIÈGE-AUTO** : pour accrocher le siège-auto à la poussette, procéder comme suit : actionner le frein de la poussette, retirer la capote, abaisser complètement le dossier et relever les fixations Ganciomatic. Positionner le siège-auto vers maman et le pousser vers le bas jusqu'à ce qu'il s'enclenche. Il est recommandé de ne pas enlever la main courante de la poussette lors de l'installation du siège-auto. Pour décrocher le siège-auto de la poussette, consulter le manuel d'instructions correspondant.

ACCESSOIRES EN OPTION

- 21 **BORSA** (Sac à langer). Ce sac muni d'un petit matelas pour changer bébé peut être accroché à la poussette.
- 22 **HABILLAGE PLUIE** : habillage pluie applicable à la capote.

NUMÉROS DE SÉRIE

- 23 Les informations telles que la date de

- production du produit sont inscrites sous l'assise VELA.
- Nom du produit, date de production et numéro de série.
- Ces informations sont indispensables en cas de réclamation.

CANADA

tél. 905.839.3371 fax 905.839.9542
call us toll free 1.800.661.5050 site Internet
www.pegperegocom

NETTOYAGE ET ENTRETIEN

ENTRETIEN DE L'ARTICLE: protéger l'article des agents atmosphériques (eau, pluie ou neige); une exposition continue et prolongée au soleil pourrait entraîner un changement de couleur de nombreux matériaux; ranger cet article dans un lieu sec.

NETTOYAGE DU CHÂSSIS: nettoyer régulièrement les pièces en plastique à l'aide d'un linge humide; ne pas utiliser de solvants ou autres produits similaires. Veiller à ce que toutes les pièces métalliques restent sèches pour prévenir la formation de rouille. Maintenir le bon état de propreté de toutes les pièces mobiles (mécanismes de réglage, mécanismes de fixation, roues, etc.) en enlevant poussière ou sable; graisser avec une huile légère si nécessaire.

NETTOYAGE DE L'HABILLAGE PLUIE: utiliser une éponge et de l'eau savonneuse; ne pas utiliser de détergents.

NETTOYAGE DES ÉLÉMENTS EN TISSU : brosser les éléments en tissu pour enlever la poussière et laver à la main à une température maximale de 30°; ne pas tordre; ne pas utiliser d'eau de javel; ne pas repasser; ne pas laver à sec; ne pas détacher à l'aide de solvants; ne pas sécher dans un sèche-linge à tambour rotatif.



PEG-PÉREGO S.p.A.

Peg-Pérego se réserve le droit de procéder à tout moment à des modifications sur les modèles décrits dans cet ouvrage, pour des raisons de nature technique ou commerciale.

SERVICE D'ASSISTANCE PEG-PÉREGO

En cas de perte de pièces ou de rupture de l'une d'elles, utiliser exclusivement des pièces de rechange originales Peg-Pérego. Pour toute réparation, remplacement, informations sur les produits, vente de pièces détachées d'origine et accessoires, contactez le service après-vente Peg Pérego en indiquant, si présent, le numéro de série du produit.

This document was created with Win2PDF available at <http://www.win2pdf.com>.
The unregistered version of Win2PDF is for evaluation or non-commercial use only.
This page will not be added after purchasing Win2PDF.